

FOLKBÅTSNYTT

nr 1 1983

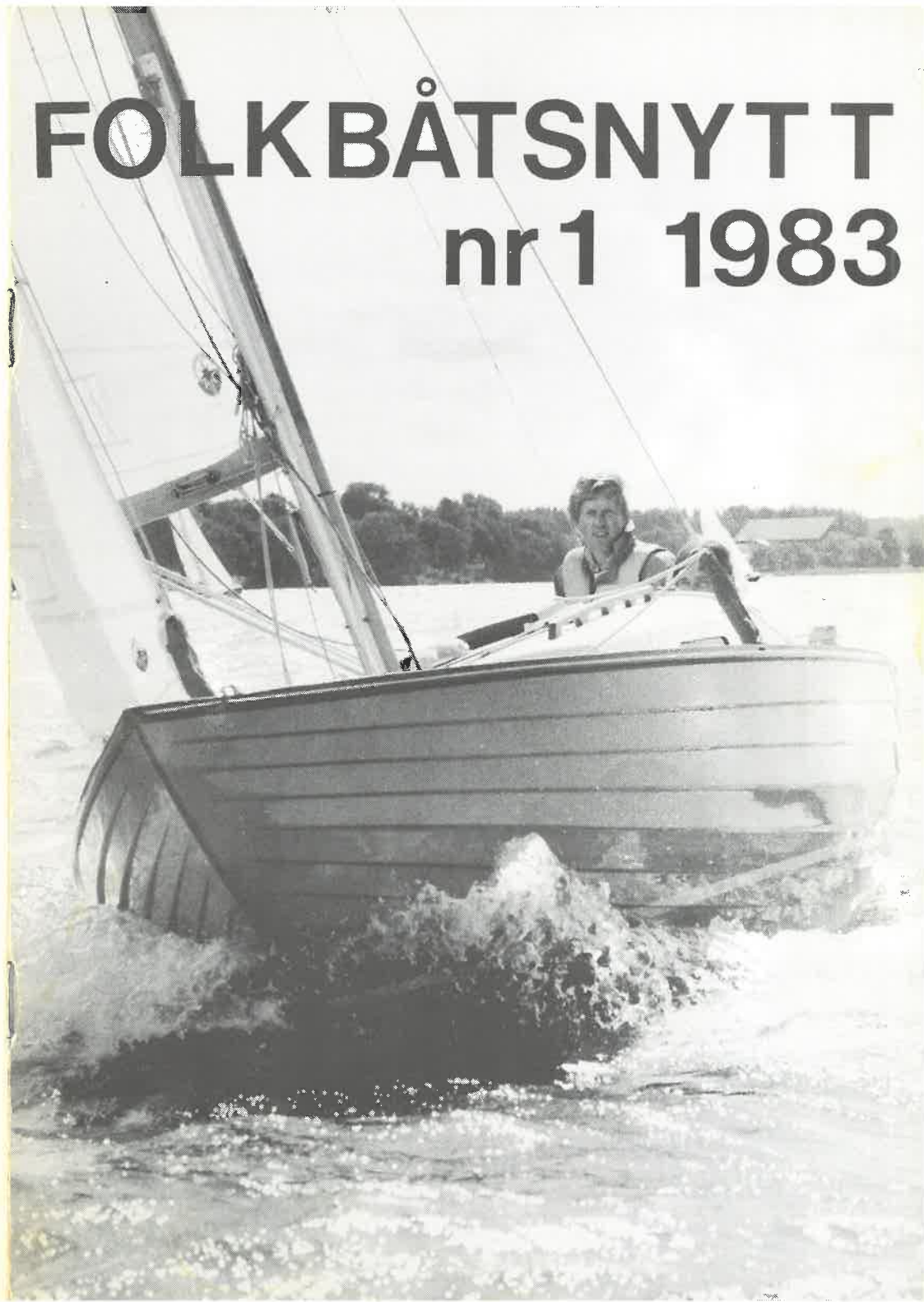

ORGAN FÖR SVENSKA FOLKBÅTSFÖRBUNDET MED ANSLUTNA KLUBBAR

ORDFÖRANDE, SFF

ANDERS OLSEN
ÖSTRA EKDALSGATAN 49
593 00 VÄSTERVIK

TFN 0490-326 66

KONTAKTMAN

VÄSTKUSTENS FOLKBATSKLUBB

CHRISTER SVENSSON
NUNNEGÅRDSGATAN 6
442 41 KUNGÄLV

TFN 0303-173 30

OSTKUSTENS FOLKBATSKLUBB

GÖRAN SVENSSON
HELENEBORGSGATAN 44
117 32 STOCKHOLM

TFN 08-69 32 82

VÄTTERNS FOLKBATSKLUBB

ANDERS JARL
VÄNDGATAN 3
591 00 MOTALA

TFN 0141-119 77

SYDKUSTENS FOLKBATSKLUBB

TORGNY ANDERSSON
STRANDGATAN 50 B
216 12 MLAMÖ

TFN 040-15 27 57

DETTA NUMMER ÄR TRYCKT I 1200 EX OCH FRAMSTÄLLT AV
VÄTTERNS FOLKBÅTSKLUBB.

REDAKTIONEN HAR BESTÅTT AV:

ANDERS JARL
BERTIL GUSTAVSSON
PER WENNSTRÖM

OMSLAGSBILD: FS 1259 PLASTINA
FOTO: BJÖRN BENGTTSSON

ORDFÖRANDESPALTEN

Gastar är också människor! I alla resultatlistor borde, så långt det är möjligt, även gästarna namnges. På lokala seglingar fungerar väl ofta det här med gästar så att man har en gäst inbokad vid anmälan medan den andra gästen mönstrar på ganska oplanerat straxt före seglingen. Detta är ju en av de många fördelarna med Folkbåten - att man i och för sig klarar sig bra med endast två mans besättning (skeppare + gäst). Många båtar seglar dock med fasta besättningar, och då kan man verkligen tala om lagsport. Då borde det vara en självklarhet att hela besättningen står med i resultatlistan.

Det är just nu en trend inom svensk segelsport att man ska vara väldigt allvarlig och seriöst satsande och att alla båtar ska vara väldigt extrema. Jag tror att det går alldeles utmärkt att kombinera en seriös satsning på kappsegling med en allmänt trevlig och utåtriktad personlighet mellan seglingarna. Vi diskuterade det här lite efter SFF:s årsmöte i vintras, och den allmänna meningen var nog att det borde satsas mer på gemenskapen mellan seglingarna. I och för sig tror jag att denna del fungerar bra i Folkbåtsklassen jämfört med många andra klasser, men kanske skulle det kunna bli ändå bättre. Det får inte bara vara ett stressande att sticka på regatta. En förändring som verkligen slog väl ut i detta avseende infördes förra året. På SM förlades seglingarna i kombinationen 2 + 1 + 2 + 1 i stället för 2 + 2 + 2 + reservdag som tidigare varit den gängse uppläggningsen. Denna förändring kommer vi att permanenta i fortsättningen om inte arrangörsklubben har något att invända.

Danskarna framhålls ofta som ett ideal i detta sammanhang. Dom visar ju verkligen att en gemytlig samvaro går att kombinera med tuff och kompetent kappsegling. En av Danskarnas bättre idéer, som är väl värd att kopiera här i Sverige, är att ha en "amatörafton" under SM. En samlingspunkt ordnas ofta under SM:en där seglarna kan träffas på kvällen och inta en pilsner medan man lägger fram sina bortförklaringar till varför resultatet blev som det blev vid dagens seglingar. Att kombinera en sådan kväll med att den som känner sig manad får berätta en rolig historia, sjunga en visa, trolla, posera, dansa ballongdans, eller vad tusan som helst borde väl fungera även för oss hämmade svenskar.

Att förlägga en segling till en ö, som t ex SM i sommar, brukar vara en klar fördel för kvällsgemenskapen. Seglarna har då inte en chans att försvinna iväg till stugor, hotell och vandrarhem i omgivningarna. SM 1979 på ön Broken (Nyköpings SS' klubbholme) framhålls faktiskt av många som ett ideal-SM trots något mer obekväma och väderkänsliga inkvarteringsformer. Har man inte småbarn bor man faktiskt mycket bekvämt i båten. Eller i tält plus båten, där tältet fungerar som kök och vardagsrum och båten som sovrum på natten efter att man har slängt i dynor och sovsäckar.

Folkbåten borde nog framhållas mer som det icke-extrema alternativet inom svensk bankappsegling. Folkbåten har aldrig varit någon direkt snabb eller extrem båt. Allra minst på 40-talet då den lanserades och hade att konkurrera med skärgårdskryssare och R-båtar. Idag, då den konkurrerar om seglarnas gunst med IF-båtar, H-båtar och Expresser är den snarast snabbare relativt sett. Man noterar att Folkbåtsklassen går starkt framåt i Danmark och Tyskland, där man inte ens seglar med spinnaker, något som ytterligare måste understryka karaktären av icke-extrem båt.

Många andra klasser tävlar om att vara snabbast och extremast. Låt dom slåss om den marknaden så vänder vi oss till de seglare som ger dessa kvaliteter rimliga dimensioner och som också intresserar sig för seglingens övriga kvaliteter.

Blir man mycket lyckligare av att segla i 5,5 knop mot i 5 knop? Det är ju faktiskt skillnaden mellan en Folkbåt och en båt med 10 % högre LYS-tal, t ex en Express. Är det roligare, eller krävs större skicklighet, att driva en H-båt eller en Express på kappsegling?

Med dessa enkla, men dock funderingar vill jag avsluta med att önska Dig en riktigt skön sommar. Ragga upp två kompisar som besättning och häng med på vårens seglingar och övriga arrangemang. Då når Du forntoppen lagom till SM i Sandhamn i Sommar. Visa tänderna - häng med.

Anders Olsen



STILSTUDIE AV TVÅ DUKTIGA MOTALASEGLARE KENT OCH YNGVE BENGTSSON
FOTO: BJÖRN BENGTSSON

FOLKBÅTSBESLAG

Riggverkstad: Vi har alla mått på stående och löpande rigg

HARKEN och BARTON kullagerblock, RÖNSTAN kullagertravare

ROSTFRIA ORIGINALBESLAG

Bombeslag inkl skena	519:-	Winchkonsoll, per par	345:-
Bomuthal	229:-	Mastring	95 :-
Spridarbeslag	365:-	Mastkrage gummi	98 :-
D:o tvärstång	37 :-	Slangklämma rostfri	15:-
T-järn för mast	164:-	Slangklämma nylon	9 :-
Mastfot	120:-	Fockfallspännare	238:-
Bombygel för klick	73:-	H-skena kpl	398:-
Bombygel för storskot	73:-	skena 400mm	55:-
Kickbåge i däck	279:-	Skena 300mm skot	44:-
Skotbänksbeslag	53 :-	Travare med fjäderstopp	57:-
Winch 110 mm, 200 mm axel	585:-	Skotskena, rostfri med	
Vantskruv, Hasselfors 1/2t.	155:-	kullagertravare FTS	195:-
"-" " 7/16t.	124:-	Liten servocleat	46:-
Flaggspelsfäste n.f.	55 :-	Mellan servocleat	58:-
Kompass Silva 33	279:-	Stor servocleat	69:-
Kromade spinnbomsbeslag	85 :-		

KATALOG KAN REKVIERAS MOT 10 Kr (frimärke)

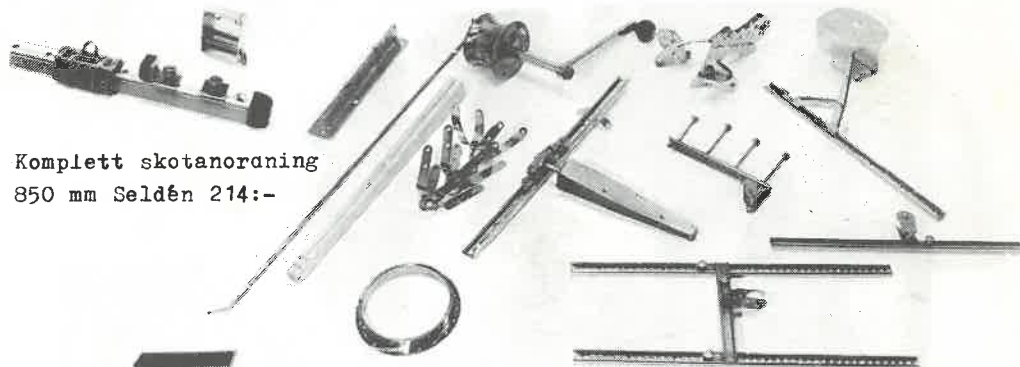

Komplett skotanoraning
850 mm Seldén 214:-



Utombordarfäste
i r.f special
Folkbåt 1275:-



GKSS båthamn Långedrag
Box 5087, 421 05 Västra Frölunda. Telefon 031/ 29 86 30

FOLKBÅTSKRYSSSET

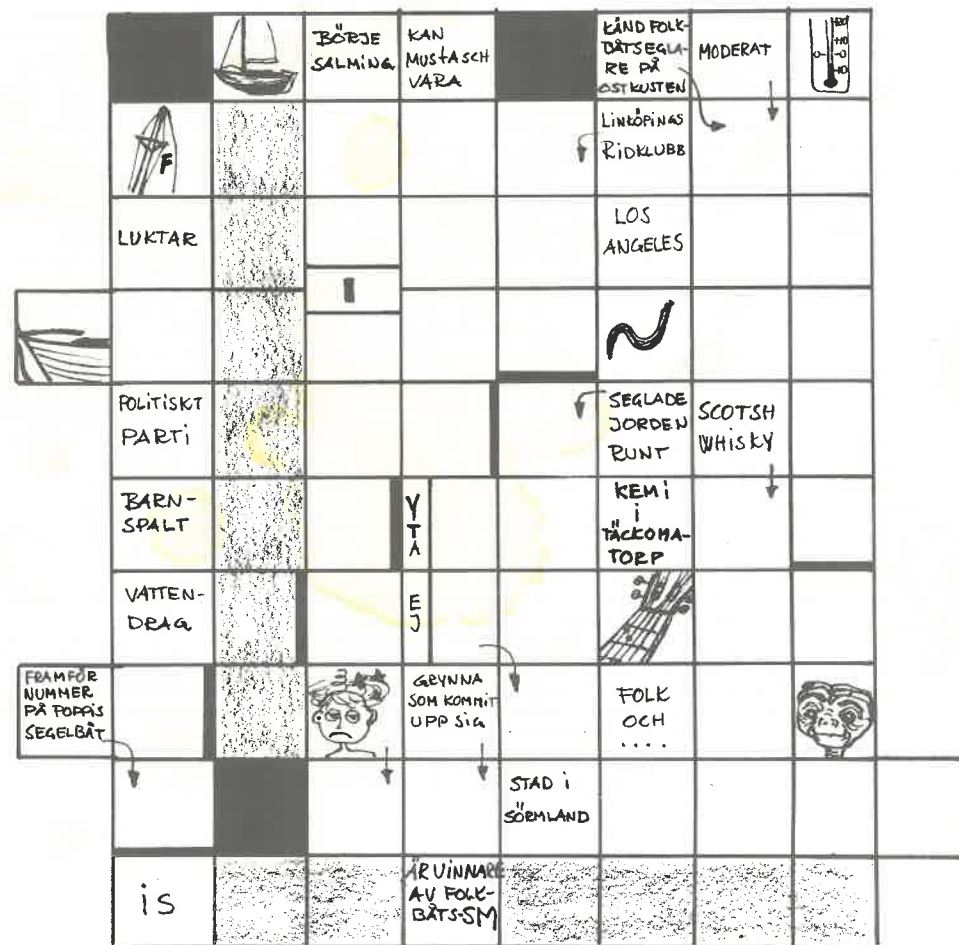

Protokoll fört vid Svenska Folkbåtsförbundets årsmöte den 12 februari 1983

1. Mötet förklarades öppnat.
2. Till ordförande för mötet valdes Anders Olsen.
Till mötessekreterare valdes Torgny Andersson.
Till justeringsmän valdes Håkan Håkansson och Anders Ohlsson.
Mötesordning enligt kallelse godkändes.
Till delegater utsågs: Christian Söderbäck, OFK. Ingmar Fredriksson och Jan Lybäck, VFK. Anders Jarl och Bertil Gustavsson, Vätterns FK. Martin Johansson och Anders Carlzon SFK.
Mötet förklarades beslutsmässigt.
3. Anders Olsen läste upp föregående protokoll från Karlshamn som godkändes.
4. Anders Jarl läste upp revisionsberättelsen som godkändes av mötet. Beslöt att klubbarnas avgift till Svenska Folkbåtsförbundet skall sänkas till 3:-/medlem. Avgiften skall vara insänd senast den 1/5.
5. Styrelsen för Svenska Folkbåtsförbundet beviljades ansvarsfrihet för 1982.
6. Till ordförande 1983 valdes Anders Olsen. Till revisor för ordförandekassan Anders Jarl. Till seglardagsrepresentant utsågs Magnus Söderbäck.
7. Mahognybordläggning: mötet beslöt att tillskriva Danska Folkbåtsförbundet att vi stödjer dem beträffande mahognyborbläggning.
Ordförande meddelade att det är tillåtet med spår i masten för elkabel. Mötet beslöt att lägga fram följande regeländringsförslag till Internationella Folkbåtsförbundets årsmöte: 1/ Punkt 5 generellt utgår: En båt kan uppfylla viktbestämmelserna på två sätt, antingen genom att uppfylla en total minimivikt (enl 5.1 nedan), eller att inneha en minimiinredning mm (enl 5.2 nedan). Tillägges: Samtliga båtar bör vara vägda och ska då uppfylla en total minimivikt (enl 5.1 nedan). Övägda båtar ska ha en viss minimiinredning mm (enl 5.2 nedan). 2/ Samtliga nybyggda träbåtar skall vägas. 3/ Två fönster i vardera fockoch stor tillåts. Sammanlagd yta får ej överstiga 0.3 m². 4/ Punkt 5.4 utgår: Används totalviktsmetoden får från eventuella kompensationsvikter skillnaden mellan 1050kg och båtens kölvikt dragas. (kölvikten kan fås från Svenska Seglarförbundet)
8. Anders Olsen informerade om San Francisco Cup-83 och Guldpokalen-83 i Kertemünde. Christian Söderbäck informerade om Int. SM-83 i Sandhamn och Finnkampen som arrangeras av Vikingarnas SS på deras klubbholme-Ekholmen, 20-21 juli. Håkan Håkansson informerade om Sessanpokalen i Ystad. Int. folkbåtsförbundets möte blir på fredagskvällen.
Mötet beslöt att tillskriva Int. FF att tidpunkten för Guldpokalen skall vara fastställd i juli året före.
SM-84 arrangeras av Vätterns FK. Det blir antingen i Motala eller Vadstena.
9. Anders Olsen rapporterade från Int. FF möte i Helsingfors. Kopia på protokollet från mötet skall skickas till klubbarna. SFK gör folkbåtsnytt nr 1-84. Vårnumret skall vara klubbarna tillhanda senast 1/4. Höstnumret senast 1/11 (from höstnr-83). Tidningen bör väga under 100g.
10. Anders Olsen informerade att Thomas Burenby:s snickeriers ansökan att få tillverka plastfolkbåtar är vidaresänd till Dansk Sejlunion.
11. Mötet avslutades

Vid protokollet:

Torgny Andersson

Justeras:

Håkan Håkansson

Anders Ohlsson

Regeländringar

till FOLKBÅTENS BESTÄMMELSER 1978, beslutade av Skandinaviska Seglarförbundet.

- Punkt 4.2 Utgår: Nedanstående laminattjocklekar.....angiven laminattjocklek.
Tillägges: De under 4.3, 4.4 och 4.5 nämnda laminattjocklekar är minimitjocklekar. (Skand SF -78)
- Punkt 3.3 Tillägges: Om kölbultarna gängas direkt i kölen skall denna väga 1007 - 1057 kg. (Skand SF - 78)
- Punkt 3.21 Utgår: vantskruvar med skruvar av smidesjärn eller rostfritt stål 13 mm (1/2")...
Tillägges: vantskruvar med skruvar av smidesjärn eller rostfritt stål minimum 11 mm (7/16") (Skand SF -79)
- Punkt 3.24.3 Utgår: Den skall bestå av två plana halvor.
Utgår: (Då spinnakern vikes skall de uppkomna halvorna vara i huvudsak plana. Med plana avses också att vid mätning skall segelduken vara helt sträckt vid mätlinjen). (Skand SF -80)
- Punkt 3.18 Tillägges: Det är förbjudet att använda skruvar för att fästa bordläggningen till spant (från 1983). (Skand SF -81)
- Punkt 3.14 Tillägges: Teakdäck tillåtet med valfri konstruktion, men vikten per kvadratmeter får ej vara mindre än för dukklätt plywooddäck, 7 kg/m². Som underlag min 9 mm plywood. (DSU 1983)
- Punkt 3.23 Tillägges: Sittbrädor av ek, teak, eller mahogny är dock tillåtet enligt följande regler: Längd max motsvarande sittbrunnens invändiga längd mätt i däckhöjd. Bredd max 80 mm. Tjocklek max 20 mm. Max 4 st underlagsklossar placerade symmetriskt i längsriktningen. Brädan skall placeras i en båge på skarndäck helt mellan bordläggningens ytterkant och en linje 120 mm innanför bordläggningens ytterkant. (Skand SF - 81)
- Punkt 3.14 Tillägges: Däckslistens höjd 20 mm, bredd vid däck 20 mm, bredd vid överkant 15 mm (från 1982). (Skand SF -81)
- Punkt 5 Generellt Tillägges: Minimiinredning enligt punkt 3.17 skall alltid finnas. (Skand SF -81)
- Punkt 5.2 d) Kojer Utgår: Eller annan utformning som lätt inses ha motsvarande vikt (21 kg tillsammans) eller 21 kg kompensationsvikt. (Skand SF -81)
- Punkt 3.19 Tillägges: I masten får en kanal, max 9 x 9 mm fräsas för elektrisk sladd till toppplantarnan. (Skand SF -82)
- Punkt 5 Undantag (not 4) Utgår: Användes totalviktsmetoden får från eventuella kompensationsvikter skillnaden mellan 1050 kg och båtens kölvikt dragas. (kölvikten kan fås från Svenska Seglarförbundet.) (Sv Folkbåtsförb. -83)

DET VÅRAS FÖR TRÄFOLKAN

Intresset för nybyggnation av Folkbåtar i trä tycks öka. I Sverige byggs nu ca två nya träbåtar varje år, det rör sig i stort sett enbart om amatörbyggen. Många av dessa "amatörer" är dock båtbyggare eller snickare till yrket. I Danmark har många av de välkända båtbyggarna, och några nya därtill, åter tagit upp nybyggnation av träfolkor på sitt program. I USA byggs i år en ny träbåt. I Schweiz har en båtbyggare specialiserat sig på Folkbåtar i trä och levererat ett flertal mycket fina byggen till Schweiz, Tyskland och Frankrike.

Att beställa en ny träbåt på ett varv idag kan aldrig bli billigt, men att sjösätta en ny träbåt, byggd helt efter ens egna idéer, är säkert en stor upplevelse. De båtbyggare som nu specialiserat sig på träfolkor har verkligen en stor yrkeskicklighet, och många kan intyga att det rör sig om riktiga möbler som produceras. Kanske den nya statusbåten.

Ett alternativ för den som drömmer om en ny träbåt, är att låta en båtbyggare bygga skrovet, och sedan amatörbygga resten själv. På så sätt kan varje någorlunda händig seglare komma över en sprillans ny fin Nordisk Folkbåt i trä för en rimlig penning.

AO



FS 172 IN ACTION

FOTO: BJÖRN BENGTTSSON

SAN FRANCISCO

Då detta skrives håller just tre svenska besättningar på och packar trunkarna med San Francisco som destination. Trots kärva ekonomiska tider blir det god representation av europeiska seglare. Detta får delvis tillskrivas det stora intresse som seglingen rönt i England och Irland (!). Att det finns en Folkbåtsklubb i England var ju välkänt, men att det finns Folkbåtar i Irland är en nyhet. De irländska Folkbåtarna lär vara byggda i Danmark, Tyskland och Polen.

Följande nationer är anmälda:

USA	12 båtar
England	7 - " -
Tyskland	4 - " -
Sverige	3 - " -
Danmark	2 - " -
Irland	2 - " -

De svenska besättningarna är:

- F S 1244 Peter Aebeloe / Roger Svärd / Gunnar Enemar
- F S 1249 Bengt Jarfelt / Lars Jarfelt / Torsten Cederblad
- F S 804 Anders Olsen / Lasse Agréus

FÖR FINSMAKARE

Jag har erfarenheten och kunskapen att bygga Din nya original Nordisk Folkbåt i trä.

Rekvirera prospekt.



Roland Bagné
Boothau
CH 8595 ALTNAU-BODENSEE
Schweiz

OSTKUSTEN

Sommaren börjar på sitt sätt redan i februari med Allt för Sjön. Trots att ingen Folkbåt var utställd gav alla båtar och tillbehör en försmak av sommarens seglatser. Det är också snart konstaterat att ingen av de utställda båtarna kan mäta sig med Folkan trots att de både har självläns och ståhöjd i ruffen. Apropå utställning av Folkbåtar så har OFK redan börjat arbeta för att få in en båt på nästa båtmässa.

1983 lovar att bli ett aktivt år för folkbåtsseglarna på Ostkusten. Under april/maj har en del kurser och ett träningsläger redan genomförts..

Ett utmärkt sätt att förbereda sig inför bl a SM är att ställa upp i någon av de lokala rankingserier som arrangeras utefter kusten. Det är oftast inte särskilt märkvärdigt att ställa upp i dessa lokala regattor. Titta i kappseglingsskalendern för din region, anmäl dig och prata med gästen/gästarna. Kappsegling är ett utmärkt sätt att lära sig behärska båten lite bättre. Vanligen är det också lätt att lära känna andra folkbåtsseglare vid eftermiddagsnacket, och bortförklaringarna.

ranking

Som vanligt arrangeras flera rankingserier på Ostkusten. Liksom tidigare år seglas rankingserier i Region Bråviken, västra Mälaren och i Stockholm. På annan plats i detta nummer finns information om vilka seglingar som ingår i de olika rankingserierna. Respektive kontaktman ställer gärna upp och svarar på frågor om seglingarna och vilka regler som gäller i respektive serie.

sm

Ni har väl inte missat att 1983 års svenska mästerskap blir ett internationellt SM, dvs både finnar och t ex ryssar har möjlighet att ställa upp. Det blir första gången i Folkbåtens långa och aktiva historia som ett internationellt SM arrangeras. Inbjudan har gått till folkbåtsseglare i Finland, Sovjet, Danmark, Tyskland och USA.

Seglingarna arrangeras 13 - 17 juli av duktiga KSSS i Sandhamn. Seglingarna genomförs på deras havsbana. Våra Folkbåtar och eventuella följebåtar ligger i någon av de skyddade hamnarna på Lökholmen. En fin ö ett stenkast från Sandhamn, se kartan. På ön finns också plats för tältning.

Lökholmen är välutrustad med toaletter, färskvatten, telefon, duschar och bastu. En passbåt - eller jollen med snurran - gör det enkelt att komma över till Sandhamn på Sandön. Som framgår av namnet så finns det gott om sand på Sandön. Det finns därför mycket fina sandstränder på ön. Där finns också hotell, restaurang, post och affärer. Med Vaxholmsbåt och i vissa fall med hjälp av bussanslutning är det mycket enkelt att ta sig in till Stockholm.

Om Du inte redan är anmäld är det hög tid. Anmälan skall vara KSSS tillhanda senast 15 juni. Information ges av KSSS:s kansli, tel 08 21 61 51 eller 08 21 62 02.

landskamp

Vart annat år seglas det en Landskamp mellan Sverige och Finland om Sven Saléns pokal. Se omslaget på folkbåtsnytt nr 2 - 81. 1981 var ett starkt svenskt lag i Hangö och tog hem pokalen till Sverige för första

gången i pokalens historia.

Landskampen arrangeras 20 - 21 juli av Vikingarnas SS. Basen för seglingarna blir deras klubbholme Ekholmen. Ekholmen är inte lika välutrustad som Lökholmen men seglingarna som arrangeras av detta sällskap från denna ö brukar vara mycket trevliga.

Uttagningarna av Sveriges lag har gjorts under våren. Troligen har vi aldrig haft ett så duktigt lag i någon landskamp. Våra finska vänner kommer att få det hemskt svårt att ta hem pokalen.

semester

För kappseglare och alla andra hoppas vi att 1983 kommer att ge tillfälle till kortare och längre semesterseglingar och fin avkoppling. Strosar Du kring i Stockholms skärgård i juli under SM och Landskampen rekommenderas en avstickare till Lökholmen eller Ekholmen. Det kommer att krylla av Folkor och folkbåtsseglare på dessa öar.

Styrelsen OFK

OFK har en reservmast på lager (typ genomgående) som kan köpas av medlemmarna vid rigghaveri. Du kan segla igen inom några dagar. Masten finns här på Ostkusten, kontakta OFK:s kontaktman. Priset = nyanskaffningspris plus transport av ny reservmast till Stockholmsregionen.

Kontaktman :

OSTKUSTENS FOLKBÅTSKLUBB
Göran Svensson
Heleneborgsgatan 44
117 32 Stockholm

OB! SM Festen kommer att hållas SÖNDAG den 17 ej den 16 som felaktigt skrivits i SM inbjudan! M.V.H. Tryckfelsniss

RANKINGSERIER PÅ OSTKUSTEN

Region Bråviken

15/5	NySS värregatta
22/5	NqBK
18-19/6	OXSS
2-3/7	NySS, Ostkustmästerskap

Fyra av fem seglingar räknas. Kontaktperson Dan Yngve, tel 0155 35 513.

Västra Mälaren

4/6	Torshälla Segelsällskap
11-12/6	Segelsällskapet Svearna, Vårköret
18/6	Kungsöra Segelsällskap
20-21/8	Västeråsregattan, SS Aros
27/8	Segelsällskapet Svearna, Höstköret
3/9	Köpings Seglarklubb

Tre av sex seglingar räknas. Kontaktperson Håkan Alm, tel016 35 45 44.

Stockholmsserien

14-15/5	Slandöregattan
21-22/5	Vårrasta
28-29/5	KSSS:s vårkupp
11-12/6	Gäddisregattan
18-19/6	Vikingaregattan
13-14/8	Getfotsregattan med kräftsiva
10-11/9	Arstavikens öppna, DM för Stockholm
17-18/9	Höstrasta

Fyra av åtta seglingar räknas. Kontaktman Svante Stenbom, tel 08 41 58 39.

POKAL SÖKES

Svenska Folkbåtsförbundet söker större pokal, lämplig som seglingspris.
Kontakta snarast Anders Olsen, tel 0490 32 666.

Internationellt Folkbåts SM



Sandhamn

Juli 13-17

Anmälan: KSSS

tel: 08/216151

KSSS anläggningar i Sandhamn och på Lökholmen

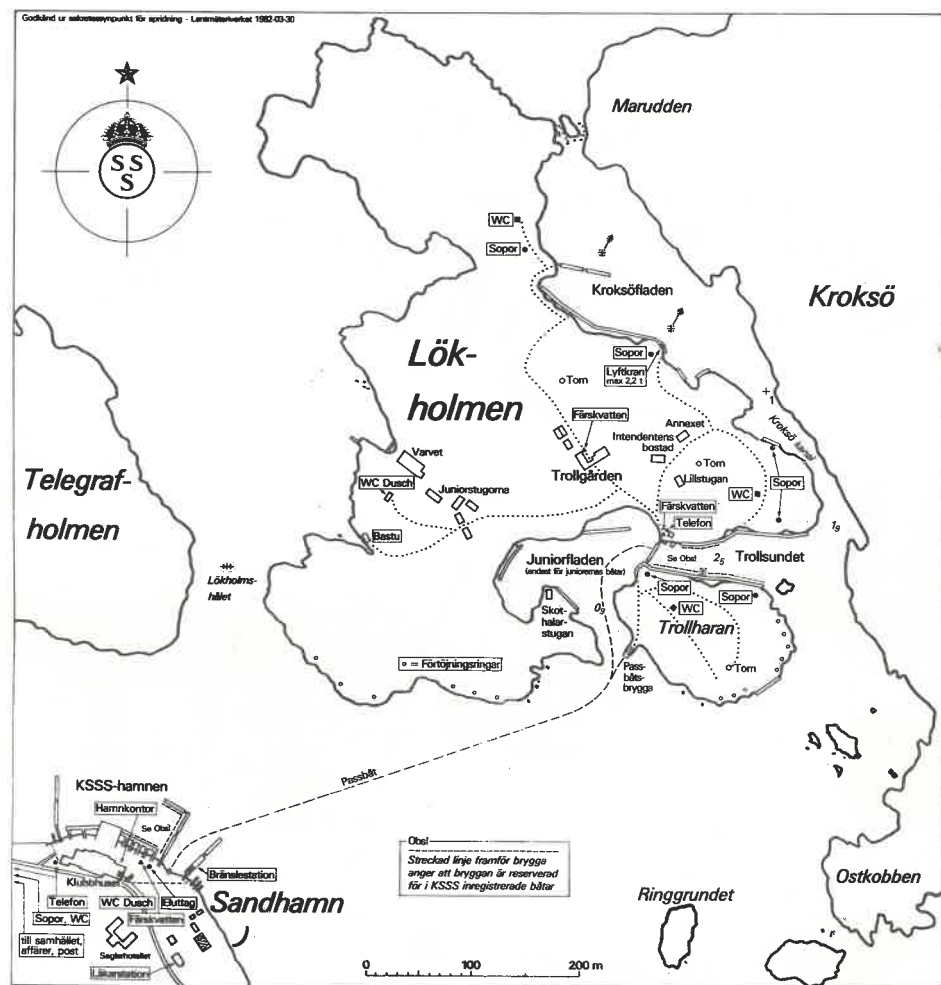

Kungl Svenska Segel Sällskapet är ett aktivt och ledande segelsällskap som vill främja båtliv i allmänhet och kappsegling i synnerhet. På KSSS program står bl a seglarläger för ungdomar på Lökholmen, kappseglingsträning vid Sjövillan i Saltsjöbaden, bankappsegling, havskappsegling, långsegling. KSSS klubbhamnar erbjuder med-

lemmarna vila och förströelse i Sandhamn och på fagra Lökholmen.

Vill Du bli medlem? Ta då kontakt med hammkaptenen i Sandhamn eller på Lökholmen! Eller ring eller skriv till sekretariatet i Stockholm, telefon 08-21 61 51.



BILD AV KSSS KLUBBHUS I SANDHAMN

SYDKUSTEN

AKTIVITETSPROGRAM 1983

21-22.5	Träningsläger	Karlshamn
14-15.5	Träningsläger	Simrishamn
18-19.6	Karlshamns Cup (x)	Karlshamn
21-22.5	Anton Berg Cup	Rungsted
?	Match Racing	Karlshamn
28-29.5	Handelsbank Cup (xx)	Kastrup
2-4.7	Karlskrona Cup (x)	Karlskrona
11-12.6	MSS-Cup (xx)	Malmö
17-19.6	Själland Runt	Helsingör
19-25.6	Kieler Woche	Kiel
13-17.7	SM (x)(xx)	Sandhamn
18-24.7	Guldpokalen (x)(xx)	Kertemünde
25-26.7	Syd-SM (x)(xx)	Simrishamn
28.7	Bornholm Runt	Simrishamn
6-7.8	Martini Cup (xx)	Kastrup
?	Hakkeböf Race	Limhamn
27-28.8	DM-Skåne (xx)	Ystad
3-4.9	DM-Blekinge (x)	Karlskrona
3-4.9	Sessanpokalen	Ystad
10-11.9	Höstcupen (x)	Karlshamn
?	Skovshoved Cup	Skovshoved
okt.	Rolling Home Regatta	Berlin

(x) = ingår i Ranking-Blekinge

(xx) = ingår i Ranking-Skåne

VÄSTKUSTEN

När isen har gått upp och det blåser från väster, kan man redan i februari känna doften av saltvatten, även när man befinner sig kilometervis från havet.

Blir det litet solsken en dag i mars, räcker det att en fiskmås eller en trut flyger förbi det öppna fönstret och skriar, för att man skall känna suget i magen.

I april har dagarna redan blivit så mycket längre att man fattar att det blir vår än en gång. Runt omkring i båthamnarna blir det allt mindre luckor mellan de redan sjösatta båtarna. Att en del av dessa är folkbåtar är ju klart. Lika klart är det att VFK startar med aktiviteterna i april. T.ex. den 14, då Lasse Larsson, han med tre SM, håller föredrag om segel och aerodynamik. Eller den 18, då vi har vårmöte. Kent Junkvist pratar regler 27 april och 4 maj, och Bosse Hougström lär ut taktik den 18 maj.

För dem som tvekar litet inför detta med spinnaker, har vi praktiska demonstrationer och övningar den 1 juni. Sedvanligt träningsläger den 4 juni. Alla söndagar under våren strålar vi samman och seglar och trimmar vid de större hamnarna, Björlanda Kile och Fiskebäck/Hinsholmskilen.

Mera allvar blir det när rankingseglingarna kommer igång. Serien omfattar i år följande seglingar: Björlanda Cup, Team Marstrand Cup (tillika DM), Bohuspokalen (utan spinnaker), Slaghökens Pokal på Hjuvik, Långedragts Höstregatta, Björlanda Kile Höstregatta och Rorsmanspokalen. Av dessa räknas de fem bästa.

Sedan är det höst igen, men vad gör det, hösten är ju bara en förelöpare till våren!

JL

VÄTTERN

Man läser i Folkbåtsnytt om att det seglas från början av februari till slutet av november nere på sydkusten. Man tränar rundningar och slag ett par timmar om dagen. Här uppe på Vättern tar vi upp båtarna i oktober och försöker slå hål på isen i början av maj. De flesta av oss går i ide eller sysslar med någon vintersysselsättning, innan det börjar rycka i slip-armen när vårsolen tittar fram.

Men det finns de som hör till undantagen när det gäller att ta det lungt med båten på vinterhalvåret. Per och Annika Bodelius har verkligen inte legat på latsidan. De har haft folkan Lun kentuss nr 579 i några år och haft problem med laskar som släppt, trä som blivit svart och däck som har läckt. Så med hjälp av den duktige skoleleven och folkbåtsseglaren Per Wennström (båtbyggarskolan i Storebro) så har de gjort en storrenovering av sin båt. De har bytt en hel del bord på bägge sidor av båten, (mer om detta i en annan artikel i tidningen), en halv akterspegel, en mastbalk, ett nytt däck m.m. så de har verkligen lagt ner mycket arbete och pengar för att få sin folkbåt i toppskick. Två andra folkbåtar har också varit inne på varv under vintern, Michael Andersson och Karin Bergs folkbåt Sigun nr 308 har fått ett femtontal spant och två dåliga bottenstockar utbytta. Den andra är vår äldsta folka, Roger Fransson och Mariann Carolins folkbåt Stina nr 104 som fått nytt teakdäck pålagt och akterspegeln utbytt. När de är klara till våren orkar de säkert med åtskilliga kappseglingssäsonger till.

Även i år börjar vi säsongen med ett träningsläger i Kristi Himmelfärdshelgen. Anders Jarl ställer upp som tränare och hoppas på stor uppslutning. Efter lägret har vi kappseglingar i stort sett varje helg fram till SM. Antalet båtar som går till SM från region Vättern blir nog något färre än vad vi är van vid. Men vi kommer igen nästa år då SM går i Karlsborg.

Vår Ranking i år består av fyra Regattor

CSS Regatta i Karlsborg	4-5 juni	
SSV Regatta i Vadstena	18-19 juni	(även Regionsm.)
MSK Regatta i Motala	13-14 augusti	(även Distriktsm.)
MSS Pingvin Cup i Motala	27-28 augusti	

BOKA REDAN NU NÄSTA SOMMAR...



FOLKBÅTS SM

1984

i
KARLSBORG



FOLKEBÅDCENTRALEN AS

NORDISK FOLKBÅT :

NYA och BEGAGNADE BÅTAR
MASTER. BOMMAR.
SPECIALTILLBEHÖR till Din Folkbåt, som inte
finns i de vanliga "boerna".



Sejlmagerne

eller



M. P. SEJL

SEGEL FRÅN DE "HOTTASTE" SEGELMAKARNA.

NYA och RIKLIGT MED BEGAGNADE SEGEL.



Båt & Segel
Thomas Jeppsson

Ystadsvägen 1
270 50 Hammenhög
Tel. 0414-405 80

BYTA BORD I EN "TRÄFOLKA"

Några av orsakerna att byta bord kan vara röta, sprickor eller en bladlask som gått upp i limningen.

Borttagning av gamla bordet

Att plocka bort nitar kan göras på olika sätt. Ett är att slå ett körnarslag i nitens mitt på utsidan av bordläggningen och sedan borra bort nit-skallen. Ett annat sätt är att slipa av niten på insidan med en vinkelslip eller att hugga av niten med en huggmejsel. Därefter lossas bordet med stor försiktighet så att så lite skador som möjligt uppstår på kvarsittande bord och det som tas bort.

Virkesval

Virkesvalet skall göras så att årsringarna ligger radiellt (fig. 1). (Bordet hyvlas $\frac{1}{2}$ - 1 mm grövre för puts.)

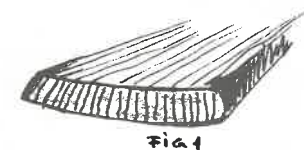

Fig 1

En del båtar är byggda med s.k. "flaskträ" (fig. 2). Det är oftast gjort med tanke på två saker. Den ena är att båten blir lättare, den andra är att det är lättare att hitta sådant material. Om man har en båt med "flaskträ" är det kanske snyggare att välja bitar sågade på det hållet. Ett bord som är radiellt sågat med täta årsringar är rötbeständigare än "flaskträet".

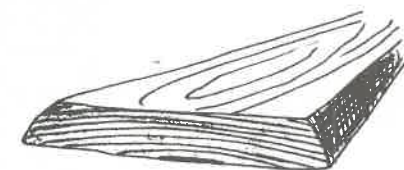

Fig 2

Norrlandsträ har tätare årsringar än sydligare trä och är med det också hartsrikare, vilket innebär en rötbeständigare bordläggning. Lärkträ och kärnfur är båda fina bordläggningmaterial, men svåra att hitta. Efter att fått passande material lägger man det borttagna bordet på plankan. Kärnsidan skall vändas utåt för att ev. sprickor skall komma på insidan. Träet torkar fortare på ytsidan än på kärnsidan.

Avmallning och inpassning

Det gamla bordet sätts fast med tving på den nya plankan och ritas av. Det nya bordet sågas ut med lite hyvelmån ca 10 - 15 mm. Översidan kan sågas lite nättare. Om ett halvt bord byts bör man göra en stumlask med laskbricka (fig. 3) på insidan som nitas fast. Därefter görs först änden på biten som sitter kvar i ordning med hjälp av ett skarpt stämjärn. Lättast är om lasken görs lite sned (fig. 4). Det är lättare att få en stumlask bra eftersom det inte är så stor yta som skall göras i ordning, till skillnad mot bladlasken som kan vara svår att hyvla på plats. Genom att jämföra med det gamla bordet kan man hyvla ut falsen (fig. 5) ganska exakt. Om det är

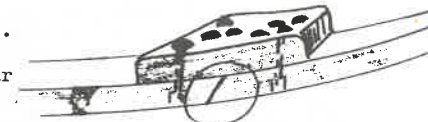
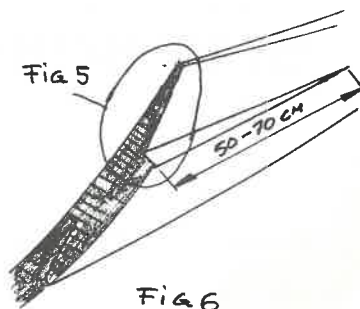

Fig 3

Fig 4

en akterbit som byts passas översidan och falsen vid akterspegeln in först. Falsen brukar vara 50 - 70 cm lång (fig. 6).



På spanten syns hur långt upp det gamla bordet gick, så att när den nya biten sticks upp kan man märka av efter spanten och hyvla ihop märkena. När bordet passar i överkant och i lasken skall undersidan hyvlas av. Lättast är att rita efter översidan på bordet inunder (fig. 7) och från strecket mäta landningens bredd, som brukar vara 23 - 25 mm. Märkena hyvlas ihop. Ändarna impregneras väl med linolja. Mellan borden kan man använda olika saker. Några alternativ: Gammal seglack, kokt linolja, kitt blandat av krita och kokt linolja.

Tänk på att bordet inte går att skjuta framåt eftersom det är smalare i aktern och springor uppstår. Vid byte av en bit föröver blir det betydligt svårare eftersom man är låst av längden (men med lite försiktighet och mycket tålmodigt går det säkert bra). Rundningen på bordets utsida resp. insida hyvlas och putsas innan bordet monteras.

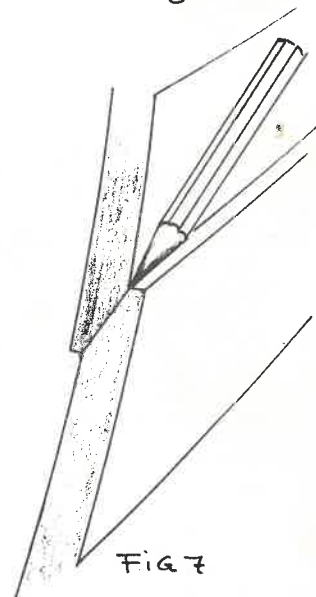

Fastsättning

Niten (fig. 8) bör försänkas litet för att få kittet att sitta bra och bli snyggt. Hålet för niten bör vara några tiondelar mindre än niten. Ett kraftigt mothåll, en kulhammare, en brickpåslagare, en nitstans och kraftavbitare är vad som behövs för nitning, som går till på följande vis. Spiken slås i från utsidan. För att underlätta bör en man hålla emot på insidan med någon form av mothåll, ex. kulhammarskaftet. Spiken slås i botten med en spikdrivare. Därefter sätts mothållet mot spikskallen och brickan slås på, inte allt för hårt, brickan skall behålla sin elasticitet. Spiken bits av ett par tre mm ifrån brickan och nitas med kulhammaren med korta snärtiga slag till niten börjar dra, då jämmas den till med nitstansen.

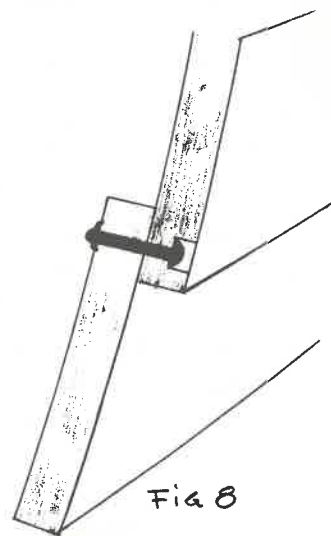

Erforderliga verktyg

Bandsåg eller sticksåg
Falshyvel
Putshyvel
Stöthyvel
Kulhammare
Mothåll
Brickpåslagare
Nitstans
Kraftavbitare eller hovtång

579 LUNKENTUSS FÅR NY BORDLÄGGNING.

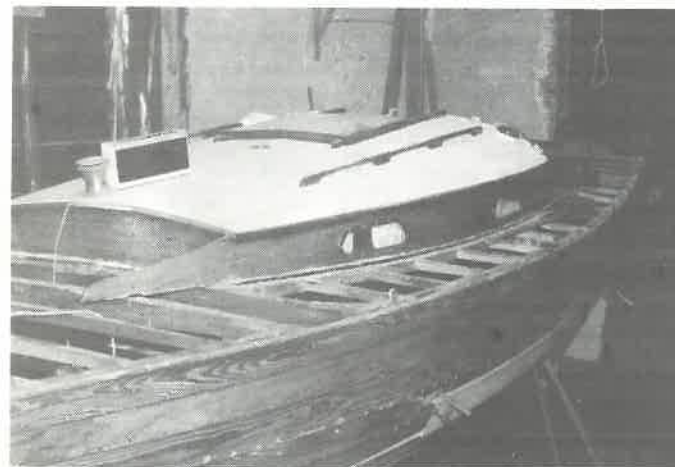
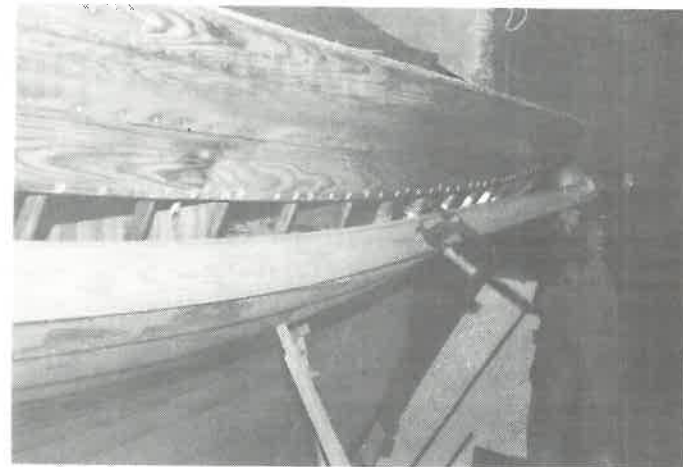

DÄCK OCH MASTBALK SKA OCKSÅ BYTAS.

ÄVEN 218 LUCILLE HAR FÅTT EN RIKTIG ANSIKTSLYFTNING.

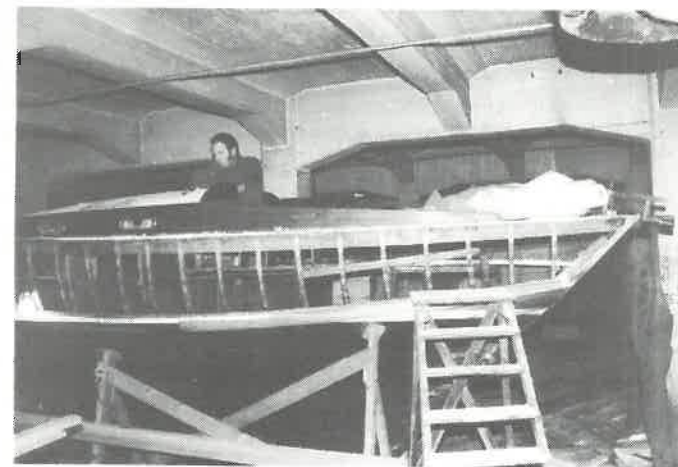

LITE SM HISTORIK

1964 startade hela SM evenemanget i Sandhamn där även årets SM-seglingar hålles för övrigt det 20:de i ordningen. Första året fick tävlingarna emellertid kallas för klassmästerskap eftersom reglerna på den tiden var att 1 klassmästerskap med minst 20 båtar måste hållas innan klassen fick SM status. (Jämför idag 3 klassmästerskap minst 20 båtar i och med att alla de moderna klasserna sällan brukar klara denna gräns). Andra likheter för 20 år sedan är att även denna gång våra finska vänner är inbjudna till tävlingarna. Vi får väl hoppas på en lika god uppslutning denna gång alltså minst 15 båtar. Något som jag minns från detta första SM-KM-DM var att om inte alla så i alla fall de allra flesta finska folkbåtarna var gråmalade både ut som in-vändigt. Om det var detta eller något annat som gjorde att våra finska gäster gick som spjut kommer jag inte ihåg men de belade både 1:sta och 2:dra plats framför hela kopplet av vässade Williamsbåtar.

Inte mindre än 9 st bland de 15 främsta där Ole Westerberg med Friendship 576 belade 3:dje platsen och således blev vår förste skriv SM-KM-DM mästare i klassen. Det måste ha känts skönt för pappa William att som avslutning på en sagolik båtbyggar tradition inom klassen få se så många av sina skapelser skörda sådana framgångar i klassens första stora mästerskap, innan han för alltid lämnade oss senare på hösten.

Sedan dess har vi alltså seglat 19 gånger, transporterat våra tunga båtar kors och tvärs igenom landet från Simrishamn i söder till Sundsvall i Norr för att år efter år samla största SM fälten, tala om intresse för en fin gammal båt.

Som avslutning på denna lilla tillbakablick kommer här en liten sammanställning på åren som gått i tabellform.

SM-VINNARE: NORDISK FOLKBÅT

1964	Sandhamn	576	Friendship	Ole Westerberg	(Williams)
1965	Nynäshamn	576	-"-	Ole Westerberg	(Williams)
1966	Barsebäck	1066	Ci Ci	Sten Berze	(Enar Johansson)
1967	Sundsvall	777	Amica	Göran Canbäck	(Williams)
1968	Marstrand	160	Fiorina	Brörl Rök	(Kungsviken)
1969	Karlshamn	66	Varg	Kjell Anderson	
1970	Nyköping	1023	Zaritzza	Bengt Vilsäter	(Vägga)
1971	Limhamn	712	Zorina	H. Karnfors	(Dragsmark)
1972	Sundsvall	1077	Tekla	Bengt Eklund	(Williams)
1973	Marstrand	255	Flamingo	Lars Larsson	(Bröd.Martinson)
1974	Grissehamn	255	-"-	Lars Larsson	(Bröd.Martinson)
1975	Karlskrona	255	-"-	Lars Larsson	(Bröd.Martinson)
1976	Vadstena	756	Slaghöken	Jönsson	(Dragsmark)
1977	Lysekil	1212	Skruff	Peter Sohl	(Saxemara)
1978	Lomma	1247	Yatsy	Bert Anderson	(Folkb.centralen)
1979	Nyköping	1249	Eskapad	Bengt Jarfeldt	(Folkb.centralen)
1980	Vadstena	1247	Yatsy	Bert Anderson	(Folkb.centralen)
1981	Marstrand	1278	Spunk	Benny Karlsson	(Folkb.centralen)
1982	Karlshamn	1290	Sailor	Torgny Anderson	(Folkb.centralen)
1983	SANDHAMN 1188		Veronica	Thomas Jeppson	TORREZ LIND
1984	KARLSBORG 1881		LARA	Klas Anderson	Lyseholm plst.

Anordnade SM mer än 1	Vunna SM mer än 1	Vunna SM mer än 1
3 SM Marstrand	3 SM 255	Lars Larsson 4 SM Williams
2 SM Malmö	2 SM 576	Ole Westerberg 5 SM Folkb.centralen
2 SM Nyköping	2 SM 1247	Bert Anderson 3 SM Bröd.Martinson
2 SM Sundsvall		2 SM Dragsmark
2 SM Vadstena		
2 SM Karlshamn		

Vunna SM	Anordnade SM Folkbåtsklubb
9 SM Väst kustens Folkbåtsklubb	6 SM Syd kustens Folkbåtsklubb
5 SM Ost kustens -"-	5 SM Ost kustens -"-
5 SM Syd kustens -"-	4 SM Väst kustens -"-
1 SM Bottenhavets -"-	2 SM Vätterns -"-
1 SM VÄTTERN	2 SM Bottenhavets -"-

VÄL MÖTT I SANDHAMN I SOMMAR !

FS 1311 Tummelisa
Åke

RESULTAT SM-82

FOLKBÅTS SM 4 - 8 juli 1982 i Karlshamn

Sammanlagt resultat efter 6 seglingar. 8 juli 1982

5 seglingar räknade

Plac.	Båtnr	Rorsman	Klubb	Segl	1	2	3	4	5	6	P
1	1290	Torgny Andersson	SNSS		1	1	7	2	10	4	15
2	1293	C-G Svensson	KASS		7	10	5	8	1	2	23
3	1275	Hans Hamel	KSS		3	13	4	5	29	3	28
4	1249	Bengt Jarfelt	BKSS		13	12	15	13	2	1	41
5	1278	Benny Karlsson	NSS		23	6	28	7	4	5	45
6	1319	Thomas Jeppsson	SNSS		2	2	30	4	38	11	49
7	1297	Peter Persson	SNSS		8	7	44	18	5	12	50
8	1320	Anders Olsson	SNSS		6	5	8	26	19	16	54
9	1247	Bert Andersson	SDSS		4	3	24	19	6	29	56
10	1315	L Runman/L Bergman	OSS		11	20	D	15	12	14	72
11	1248	Christer Sandberg	KSS		12	8	26	9	18	36	73
12	1243	Bo Högström	MDSS		33	21	11	3	11	45	79
13	1	Peter Karlsson	WSSW		30	26	10	20	8	17	81
14	1212	Peter Sohl	SSS		D	17	3	14	3	49	86
15	1023	Bengt Kilsäter	KSS		18	46	17	22	9	20	86
16	1333	Benny Axelsson	SOSS		9	11	25	36	51	6	87
17	1274	P-A Johansson	KSS		16	18	49	6	23	34	97
18	755	Hans Persson	KSS		15	27	16	16	57	23	97
19	1259	Anders Jarl	MASS		28	4	37	1	52	33	103
20	1328	P-G Fransson	WSSW		19	41	22	55	16	8	106
21	1281	Klas Andersson	MASS		10	30	51	12	15	43	110
22	1269	Kenth Bengtsson	MASS		25	35	54	11	34	7	112
23	1240	Lennart Håkansson	SSS		5	16	13	50	42	46	122
24	172	Mats Comstedt	MASS		45	28	42	21	17	15	123
25	1308	Göran Lindqvist	KASS		14	39	D	32	30	10	125
26	1288	Lars Persson	KSS		31	14	43	39	28	13	125
27	1307	N-E Nilsson			43	22	50	27	14	19	125
28	954	B-Å Rimer	KSS		29	47	2	41	U	9	128
29	1287	Pär Nilsson	KSS		22	37	12	45	26	32	129
30	693	Olle Bengtsson	MASS		D	29	6	10	59	28	132
31	1155	Bertil Nerdahl	SNSS		35	52	33	34	7	24	133
32	1296	Stig Jonasson	KSS		46	D	29	17	13	30	135
33	1283	Vigo Gustavsson	BKSS		42	34	23	25	25	35	142
34	1188	Joakim Andersson	YSS		41	49	1	38	24	40	144
35	1244	Peter Aabeloe	BKSS		27	32	20	31	35	56	145
36	844	Sven Holm	VSS		20	25	32	35	43	51	155
37	1318	Christian Söderbäck	VSS		60	9	19	46	58	25	157
38	1199	Eddie Lindqvist	OSS		37	23	D	30	49	22	161
39	1268	Göran Olsson	KSS		38	19	36	43	EJ	26	162
40	1334	Anders Fellesson	KSS		17	33	45	51	32	37	164
41	1265	Roland Johansson	WSSW		61	40	9	36	41	41	167
42	1286	Roland Olsson	KSS		34	42	D	23	33	39	171
43	1253	Leif Ahlqvist	VSS		26	15	53	28	56	53	175
44	104	Björn Persson	MASS		21	24	41	37	63	52	175
45	658	Jan Gustavsson	MASS		36	64	14	57	50	21	178
46	934	Dan Yngve	OSS		54	38	40	33	44	27	182
47	1294	Lars Good	WSSW		24	D	57	40	48	18	187
48	1301	Anders Hogman	WSSW		51	60	27	52	22	44	196

Plac.	Båtnr	Rorsman	Klubb	Segl	1	2	3	4	5	6	P
49	1311	Åke Winbladh	SOSS		59	31	38	56	20	63	204
50	582	Rolf Engels	DBS		40	44	U	48	45	31	208
51	308	Michael Andersson	MASS		50	57	46	29	31	66	213
52	1107	Lars Svensson	OSS		47	51	18	67	37	61	214
53	1321	Håkan Håkansson	YSS		58	56	21	58	21	59	214
54	579	Per Bodelius	MASS		56	53	35	24	55	55	222
55	226	Per Wennström	MASS		63	54	31	47	53	38	223
56	29	Inge Åkesson	ABK		55	63	55	42	39	48	239
57	1336	Sigge Olsson	KSS		48	50	D	54	46	47	245
58	1266	Sven Nordberg	FBK		39	62	34	53	65	62	250
59	955	Bo Rosengren	KSS		44	45	D	64	47	57	257
60	1335	Kenneth Johansson	SSF		49	68	48	66	27	69	258
61	1299	Ingemar Fredriksson	BKSS		52	58	39	49	60	65	258
62	1166	Martin Nilsson	YSS		32	48	58	61	61	67	260
63	1304	Mats Cederholm	YSS		U	EJ	52	60	40	42	267
64	679	Göran Andersson	SSR		53	65	56	44	66	50	268
65	1250	Björn Andersson	VSS		64	43	47	65	62	54	270
66	499	Magnus Björkhem	SSS		66	59	59	63	36	EJ	283
67	179	Olav Olsson	SSS		57	55	61	59	68	64	296
68	1066	Gunnar Bergqvist	SSO		65	66	60	62	67	58	311
69	1210	Peter Borenberg	KSS		D	36	D	68	64	68	317
70	490	Göte Pettersson	KSS		62	61	U	69	69	D	334
71	1017	Gunnar Lindqvist	MSS		67	EJ	D	D	54	60	335
72	487	Gunnar Sandberg	KSS		68	67	62	U	EJ	EJ	343



NY FOLKBÅTSTILLVERKARE

EN JANUARI SÖNDAG BESÖKTE REDAKTIONEN VÅR NYA FOLKBÅTSTILLVERKARE TOMAS BURENBY, I MALEXANDER (NÄRA TRANÅS).

TOMAS HAR HAFT SEGLINGSINTRESSET SÅ LÄNGE HAN KAN MINNAS, DET BÖRjade MED JOLLE-SEGLING MEN 1966 FICK HAN OCH NÅGRA KOMPISAR CHANSEN ATT PROVA PÅ FOLKBÅTEN DÅ DE FICK MÖJLIGHET ATT LÅNA EN BÅT GANSKA OFTA OCH ÄVEN VARA MED SOM GASTAR. 1969 BYGGDE HAN SIN FÖRSTA FOLKBÅT (1165 RAMONA). MED DEN BÅTEN VAR TOMAS ETT FARLIGT KORT UNDER HELA 70-TALET PÅ SOMMEN OCH VID VÄTTERN SM-76 VAR HAN OCH HÖGG PÅ DE ALLRA FRÄMSTA PLATSERNA. 1977 SÅLDE HAN SIN FOLKBÅT FÖR ATT TILLSAMMANS MED BL.A. NÅGRA ANDRA FOLKBÅTSSEGLARE TA STEGET UPP I STÅHÖJDSRUFFSSTORLEK, I DET HÄR FALLET EN ÖMEGA. TOMAS MED SINA SNICKERIKUNSKAPER STOD FÖR INREDNING ÅT SIG OCH KOMPISARNA. EFTER 2 ÅRS SEGLING MED DEN NYA BÅTEN BLEV LÄNGTAN TILL FOLKBÅTSSEGLINGEN FÖR STOR OCH TOMAS TILLSAMMANS MED NÅGRA AV SINA NYOMVÄNDA ÖMEGA-SEGLARE SÅLDE SINA BÅTAR. HAN BESTÄMDE SIG FÖR ATT FÖRVERKLIGA TANKEN ATT FÅ EN LÄTTSKÖTT MEN SAMTIDIGT SNYGG FOLKBÅT MED TRÄINTRYCKET KVAR. MAN BESTÄLLDE 5 PLASTFOLKOR FRÅN DEN TIDIGARE PLASTFOLKBÅTS-TILLVERKAREN UTAN RUFF OCH TOMAS STOD FÖR TRÄRUFF OCH INREDNING. DET ÄR INGEN TVEKAN OM ATT TOMAS IDÉ MED TRÄRUFF PÅ ETT PLASTSKROV VAR EN FIN KOMBINATION, UNDERHÅLLET ÄR MINIMALT DÅ RUFFTAKET ÄR PLASTAT OCH ALLT TRÄ (UTOM TEAKEN) ÄR BEHANDLAD MED HÄRLACK OCH ANVÄNDER MAN ALLTID KAPELL HAR MAN INTE NÅGOT SPECIELLT PROBLEM MED UNDERHÅLLET AV TRÄSARGERNA I RUFFEN.

TOMAS HAR VARIT INTRESSERAD AV FOLKBÅTSTILLVERKNING SEDAN EN TID OCH I SLUTET AV 1981 FICK HAN MÖJLIGHETEN ATT KÖPA FOLKBÅTSFORMEN FRÅN MARIEHOLM STRÖMSTADSMARINA OCH NU HAR EN FOLKBÅT TILLVERKATS FÖR ATT FÅ GODKÄNNANDET SOM AUKTORISERAD TILLVERKARE.

DEN FÖRSTA FOLKBÅTEN FRÅN BURENBYS VAR VERKLIGEN FIN, HELT I KLASS MED DE DANSKBYGGDA BÅTARNA VAD VI KUNDE SE. TOMAS TÄNKER SÅ LÄNGT SOM MÖJLIGT TILLVERKA FOLKBÅTAR MED TRÄRUFF, HELT FÄRDIGA BÅTAR ELLER SOM HALVFABRIKAT (SKROV+DÄCK+TRÄRUFF).

ALLA BÅTAR KOMMER ATT VARA VITA AV PRAKTISKA SKÄL.

4 BÅTAR PER ÅR RÄKNAR TOMAS MED ATT TILLVERKA, MEN TOMAS KAN ÄVEN LEVERERA INREDNINGAR, BOMMAR OCH PLASTRODER.

VERKSTADEN HAR HAN BYGGT SJÄLV OCH ÄR VÄLUTRUSTAD FÖR DEN HÄR TYPEN AV ARBETE. DEN ÄR UPPBYGGD I 2 SEKTIONER MED EN KALLDEL OM CA: 100 M² OCH SJÄLVA VERKSTADEN OM CA: 300 M².

VI TYCKTE EFTER BESÖKET ATT TOMAS HAR ALLA MÖJLIGHETER ATT LYCKAS OCH VI TROR ATT HAN KOMMER ATT FÖRSE VÅR FOLKBÅTSFLOTTA MED MYCKET FINA BÅTAR.



DET HÄR VERKSTADEN OCH DEN HAR TOMAS BYGGT SJÄLV.



EN BILD FRÅN DEN UPPVÄRMDA DELEN MED MASKINPARKEN. KONTORSDELEN TILL HÖGER.



TOMAS SJÄLV VID DEN FÖRSTA PLAST-BÅTEN.



SOM EN "DRÖM", ELLER HUR!

Svensk Segelsport är tidningen för dig som gillar segling

För endast 30 kronor får Du en helårsprenumeration med fem späckade nummer av Svenska Seglarförbundets tidning. I varje nummer skriver Sveriges absolut duktigaste seglare och funktionärer om allt som rör segling. Tuffa och vackra bilder illustrerar.

Har du inte sett nr 1 - 83 så sänd efter ett provexemplar. Det innehåller bl a:

- Den heta informationen från Svenska Seglarförbundet presenterad på ett lättläst sätt. Viktiga saker som berör dig ditt seglande och din klubb.
- Trimmings- och taktiktipsen från toppseglarna. Läs dem och Du har sparat många båtlängder redan innan seglingen startat.
- Kappseglingsreglerna presenterade av regelexperten Göran Petersson i små portioner och på ett underhållande sätt.
- Debattartiklarna från ilskna tjuvstartare, nöjda tränare och utskällda konkurrenter m fl.
- Intervjuer med kända seglare och funktionärer.
- Reportage från klubbar och regattor. Egna spalter för klassförbund. Kända krönikörer som Pelle P, Per Ulander, Kent Carlsson.
- Nya chefredaktörer från Segling: Per och Mats Göthlin.

Till slut. Det bästa. En helårsprenumeration kostar bara 30 kronor för fem välmatade nummer. Missa ingenting viktigt - sätt in 30 kronor på postgiro 57462-4 redan idag. Du kan också få ett provexemplar från Svenska Seglarförbundet, Idrottens Hus, 123 87 Farsta.

PLASTFOLKBÅT

med

TRÄRUFF

Plastskrov, plastdäck, ruff i mahogny
och inredning i massiv mahogny.

TILLVERKAS OCH SÄLJS AV

BURENBYS snickerier

Malexander

590 10 BOXHOLM

Tel. 0142/30220

LANDSKAMP SVERIGE - FINLAND 20-21 JULI 1983

Nu är det dags igen för den prestigefyllda landskampen mellan folkbåtsnationerna Sverige och Finland. Sju gånger i rad erövrade Finland den fantastiska pokalen och alla trodde att dessa övermän ej gick att besegra. Men så 1981 i Hangö fick Sverige en fullträff och enligt uppgift från den svenska lagledningen finns inga planer på att lämna tillbaka pokalen till Finland igen!

Seglingarna går den 20-21 juli på Östra Saxarfjärden med Vikingarnas SS klubbholme Ekholmen som bas. Uttagning av respektive lag sker av respektive nationellt förbund. Eskadersegling kommer att ske från SM i Sandhamn till Ekholmen (ca 17 n.m.) och givetvis hoppas vi att även folkbåtsseglare som inte är landslagsuttagna hänger med till Ekholmen för att titta på spännande seglingar och delta i alla planerade aktiviteter typ bastubad, korvgrillning etc.

Kontaktman, som svarar på eventuella frågor (ex:vis viss förläggning kan erbjudas) är Leif Ahlquist tel 08/82 55 07.

FOLKBOATS FOREVER

TÄVLINGSSEGEL



BERGASTIGEN
510 41 SJÖMARKEN
SWEDEN
TEL. 093 - 541 24

TRÄNINGSTIPS

SÄSONGSTART IGEN !

VARFÖR INTE FÖRSÖKA STARTA UPP MED LITE TRÄNINGSPASS ISTÄLLET FÖR ATT KASTA SIG IN I HETLUFTEN PÅ KAPPSEGLINGSBANAN DIREKT. FÖR ATT DU SKALL KOMMA IGÅNG HAR JAG VARIT I KONTAKT MED TRÄNARE FÖR ATT FÅ NÅGRA TIPS AV DEM ATT PRESENTERA HÄR.

DE TIPS JAG PRESENTERAR HÄR KOMMER FRÄMST FRÅN KARLSHAMN, CHRISTER SANDBERG (KÄND FOLKBÅTSSEGLARE) OCH FRÅN GÖTEBORG, PER-ÅNDERS HALLBERG (KÄND 505 SEGLARE), PER-ÅNDERS HAR BIDRAGIT MED EN EGEN ARTIKEL. DESSUTOM EN ARTIKEL FRÅN SUUNTO OM KOMPASSER OCH KAPPSEGLING, VILKEN SÄKERT KAN VARA NYCKELN FÖR MÅNGA ATT TIDIGARE UPPTÄCKA VINDSKIFT SAMT KLARA STARTEN I RÄTT "ÄNDE" AV LINJEN, SOM SAGT PRATA IHOP DIG MED KLUBBKOMPISARNA OCH KÖR IGÅNG MED TRÄNINGEN.

PS. KÄNNER DU DIG OSÄKER PÅ REGLERNA HAR VI LÅNAT EN ARTIKEL FRÅN BÅT FÖR ALLA MED DE VANLIGASTE SEGLINGSREGLERNA.

HÄR FÖLJER NÅGRA ÖVNINGAR ATT VÄLJA BLAND, ELLER VARFÖR INTE TESTA ALLA.

FIG. 1. TRIANGELBANA 2-300 m.
LÅNGA BEN, KORT LINJE, 5 MIN.
MELLAN VARJE START.
DETTA ÄR ETT BRA UTGÅNGSLÄGE FÖR
TRÄNINGEN, KAN SEDAN VARIERAS MED
FÖLJANDE ÖVNINGAR:

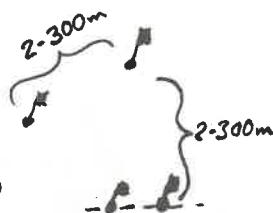

STARTTRÄNING

1. TRÄNA ATT "STARTA" OCH "STOPPA" BÅTEN FÖRE START FÖR ATT UPPNÅ BRA STARTPOSITION (ALLA PÅ KOMMANDO).
2. TRÄNA "HARE" LÅT ALLA VAR SIN GÅNG STARTA 5-10 BÅTLÄNGDER FÖRE ÖVRIGA FÄLTET. NYTTIG UPPTÄCKT FÖR FRAMFÖR-ALLT DEM SOM EJ BRUKAR LEDA ETT FÄLT.
3. FÖR ATT FÅ LITE SPÄNNING, SÄTT UPP NÅGOT ENKELT PRIS FÖR DEN SOM VINNEN VARVET VID "NORMALT" STARTFÖRFARANDE, DEN SOM TJUVSTARTAR FÅR BÖTA T.EX. 5 KR.

FARTTRÄNING

1. MATCHRACING, LÅT BÅTARNA 2 OCH 2 SEGLA MOT VARANDRA, GER KÄNSLAN AV OCH NÄR TÄCKNING GÖR VERKAN SAMT FARTTRÄNING, (DEN SOM GÅR FORTAST ÄNDRAR EJ FÖRRÄN DEN ANDRA GÅR LIKA FORT).
2. BYT BÅTAR MED VARANDRA, OFTA NÅGOT SOM ALDRIG FÖREKOMMER UNDER KAPPSEGLINGSSÄSONGEN MEN SOM GER BRA DISKUSSIONSUTBYTE.

MANOVERTRÄNING

1. I SAMBAND MED STARTÖVNING KOMMER MOMENTET IN OM MAN SEGLAR HELA VARVET SAMT SÄTTER SPINNACKER PÅ SLÖR.

2. LÄGG EN BANA MED 4 BOJAR ENL. FIG. 2 MED 2-300 M MELLAN BOJARNA, LÅT 2 BÅTAR ÅT GÅNGEN STARTA PÅ VAR SIN BOJ OCH SEDAN RUNDA IN STYRBORDS RESP. BABORDSBOJ FÖR ATT SEDAN RUNDA KRYSSMÄRKET OCH SEGLA SLÖRBENEN MED SPINNACKER. NÄSTA PAR STARTAR 1 MIN. EFTER FÖREGÅENDE OCH DE SOM SEGLAT LÄGGER SIG I KÖ FÖR NYTT VARV O.S.V.
3. LÄGG EN RAD BOJAR 6-8 ST I VINDRIKTNINGEN, LÅT SEDAN BÅTARNA STARTA MED 1 MIN. MELLANRUM FÖR ATT KRYSSA UPP MELLAN BOJARNA OCH SEDAN GIPPA TILLBAKA MED SPINNACKER (AVSTÅND MELLAN BOJARNA BEDÖMES EFTER VINDEN). GER MÅNGA SITUATIONER DÄR DET GÄLLER ATT KUNNA REGLERNA OCH ATT HÅLLA "TUNGAN RÄTT I MUN".

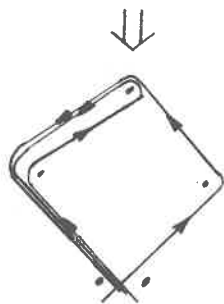

LYCKA TILL !

ANDERS JARL

Vi vet vad som krävs av ett vinnarsegel.



Karlshamns Segelmakeri är inte bara en av Sveriges ledande tillverkare av Folkbåtssegel.

Vi seglar själv aktivt i klassen. Så vi vet verkligen vad som krävs av ett Folkbåtssegel för att det ska bli ett vinnarsegel. Själva har vi under 1979-82 haft framgångar både i SM (2:a, 3:a, 4:a, 7:a) och Syd SM (1:a, 1:a, 2:a).

Våra segel blev också bästa helsvenska segel på SM 82. När vi syr våra segel lägger vi inte bara ner hela vår yrkesskicklighet i arbetet. Utan all vår tävlingserfarenhet dessutom.

Går du och funderar på nya segel till din Folkbåt så kontakta oss. Vi vet vad bra segel betyder.

Karlshamns Segelmakeri

YTTERVÄGGA VID VÄGGAVARVET TEL. 0454-19300
MEDLEM I SVERIGES SEGELMAKARES RIKSFÖRBUND, SSRF.

LITE TRÄNINGSDRÅG FÖR KÖLBÅTAR

Alla som seglar jolle idag är helt eniga om att ifall man skall bli bättre måste man träna. Ingenting är gratis utan vill man nå toppen så kostar det en hel del tid både på vattnet och på land. Men i kölbåt är det inte så många som har det klart för sig. Där seglar man nästan bara på kappseglingar eller så är man ute och "åker" båt. Om man istället för att bara "åka båt" tar och tränar på allvar så kommer det snart att ske en snabb förändring. Spinnaker sättningarna går snabbare och man lär sig att gippa fortare vilket kan betyda att man tjänar några meter här och några meter där och tillslut så är man med och fajtas i toppen. Detta gäller inte bara för den seriöst sattsände besättningen utan även för den vanliga familjen som kanske ligger och slåss bland de sista varje vecka på poängseglingarna. Bara dom är ute och tränar en gång i veckan och verkligen tänker igenom varje besvärlig situation och försöker förbättra den så tar det inte lång tid förän dom har avancerat upp i fältet och lämnat kön bakom sig. Antalet tränings tillfällen är självklart av stor betydelse men det viktigaste är att man noggrant tänker igenom de olika problemen som man ställs inför och försöker att hitta nya lösningar. Jag har skrivit ner några varianter som går att använda sig av när man tränar.

STARTER: I kölbåt är det ju oerhört viktigt att ha fart på båten i starten. Därför bör man börja startträningen med långa linjer så att alla får plats och kan göra en bra start. Efterhand kan man minska ned linjen så att det blir trångt och det verkligen gäller att göra en bra start för att vara med. Man bör ha ett kryss märke för att det skall bli lite roligare. Om det finns möjlighet så kan man lägga en triangelbana med start och mål på mitten. Denna bana får ej vara för lång för då blir det seglingen och inte starten som blir avgörande.



KRYSSEN: Många kölbåts seglare är ofta lite tveksamma i täta situationer, därför kan det vara bra att köra med smala kryssar så att man möts ofta och ställs inför valet att antingen gå akter om en styrbords båt eller slå sig in i säkra lä läget. Detta är mycket nyttigt att träna på. Banbegränsning kan man göra med hjälp av några bojar, men om man inte har tillgång till så många så finns det ju alltid något trångt ställe som man kan segla vid, ett sund, en kanal mynning, trång färled m.m.



Vad som är svårt i kölbåt är att välja mellan att slå på de små 10 graders skiften eller om man skall låta bli. Om man seglar jolle så är det nästa självklart att slå på dessa skift men i kölbåt förlorar man ju så mycket fart varje gång man slår att i bland är det bättre att stå på. För att träna på detta så delar man upp sig i två grupper där den ena gruppen slår på de små skiften medans den andra seglar som om de

inte fanns några skift alls. Snart ser man vad som har lönat sig, men detta kan vara lite missvisande då det ibland kan löna sig att nyttja skiften och ibland inte. Det beror mycket på hur strömt det är m.m. Ganska snart lär man sig vilka skift man behöver

UNDANVIND: Undanvinden är också något som man behöver träna på. Bästa sättet tycker jag är en slör gata med många rundningar så att man får med gipparna. Bra är också om det är olika höjd på slörarna eftersom det är lite olika teknik i gipparna beroende på hur nästa slör är. Om vinden är någorlunda jämn kan man ta tid på båtarna och se vem som är snabbast ner, det brukar oftast vara den som gippar bäst.



För att kunna hålla reda på vem som gör vad bra och för att kunna ha en bra genomgång efter seglingen brukar jag ha ett schema där jag har vissa hållpunkter som jag skall titta speciellt på. Betygs sättningen är enkel, + om det är bra 0 om det är någorlunda och - om det är dåligt. Sedan kopieras schemat så att varje besättning får var sitt och kan se vad dom bör träna mera på.

Lycka till

Per Anders

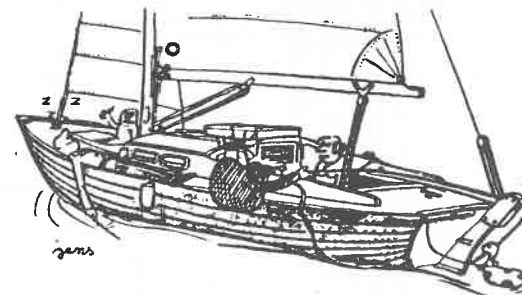

— Inne behöver du väl bli så arg för att jag frågar var saltet ligger. Jag avskyr äggsmörgår utan salt... Det här med kappsegling är väl lite så viktigt... Förresten ligger du ju öst!

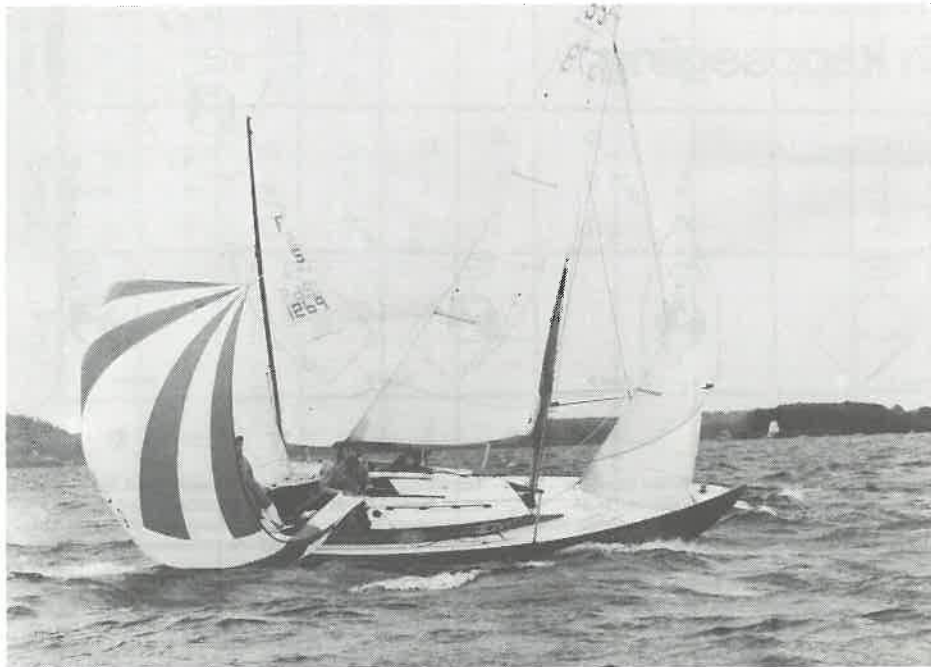

DET FINNS STUNDER DÅ DET ÄR SVÅRT ATT HÅLLA UN DAN EN SVORDOM!
FOTO: BJÖRN BENGTSSON

Om Du är intresserad av

FART !! - Ring oss

STJÄRNSEGEL Bertil Engdahl
Pl. 357, 450 81 GREBBESTAD
Telefon 0525-104 65



FRÅN KARLSHAMN TILL TRANÅS MED

BENNY, KERSTIN, ANN OCH 1333 KOM LOSS.

SM i Karlshamn, trevligt att komma till Blekinge, vår tanke var att kombinera kappsegling och semestersegling.

Båten transporteras till Karlshamn på lastbil då tiden är för knapp att segla ner. Gästarna med familjer sluter upp, och vi blir ett glatt gäng, som hyr stugor i Kollevik, och har trevligt både på land och till sjöss. SM veckan går fort, gästarna mönstrar av och båten bunkras för långfärdssegling.

Vi Benny, Kerstin och Ann 7 år, lämnar Karlshamn fredag förmiddag, och sätter kurs mot Karlskrona som är vårt första etappmål. Solen skiner och vi får en fin slör på 8 sek/m, innomskärs förbi Ronneby. Frammot kvällen anländer vi till gästhamnen i Karlskrona, skönt att komma iland och sträcka på benen, och vi äter en god middag på en liten restaurang i den välordnade gästhamnen.

Nästa dagsetapp är Bergkvara, vi väljer att gå den smala farleden och passerar Torhamns udde ut i Kalmar sund. Århundredets högtryck börjar nu få fäste över södra Sverige, vinden är svag, så vi seglar eller går för motor omväxlande. Efter 6 timmar på havet, styr vi in i Bergkvaras skyddade hamn. Ett svalkande dopp sitter fint, sen börjar vi leta efter en bensinmack, som vi också hittar men 5 kilometer bort. Det blir en promenad på en mil i 35 graders värme med en bensindunk i var hand, puh! Hamnen blir så småningom överfull av båtar, mest danskar och tyskar.

Söndag morgon, mot Borgholm, kryss upp genom Kalmar sund, Ölandsbron passeras för motor, som riktmärke får vi nu Borgholms slottsruin. Vinden börjar tillta och det blir skvalpig, gästhamnen i Borgholm är som vanligt överfull av båtar, men vi får låna en plats vid yttre piren. Kvällen ägnar vi åt att äta glass och se oss omkring i Borgholm.

Nästa morgon vaknar vi av att fall och stag slår mot mäter, det blåser friskt från NO. Det blir en kraftig kryss med grov sjö upp till Dämmans fyr och in till Oskarshamn, dit vi kommer mitt på dagen, oturligt nog efter Svenska Kryssarklubbens ostkusteskader på 25 båtar, som ockuperat hela gästhamnen vid Badholmen, men för 2 m och 20 cm båt finns det alltid plats.

Eftersom vi har hela eftermiddagen på oss åker vi buss ut till Gunnarsö, för att bada och sola. Vi hinner också proviantera diverse förnödenheter bland annat ett metspö till Ann. Sedan snurrar vi ut till Esspö där vi får en fin kväll och Ann drar upp sin första fisk.

Du vet väl att vi

Följande morgon blåser det 12 sek/m NO, det är blött, sjön är grov och Ann mår dåligt, så vi tycker det räcker att bara gå de 11 dm till Figgeholm. Skönt att komma in i en skyddad hamn med lä. Iland är det varmt och soligt, vi badar och besöker Karamellfabriken, och har det mysigt. Väderleksrapporten på kvällen säger fortsatt kuling NO. Vi har god tid på oss, och trivs bra i Figgeholm, dessutom är det Marknad, så vi stannar en dag till.

Torsdag morgon, vinden har vridit till Ost och avtagit till 7 sek/m. Nästa etappmål är Västervik. Dit kommer vi efter att ha seglat slalom utanför Simpvarp, via Kråkelund och i vackra farleder. Väl framme blir vi in-slussade i något som heter Solkustens Marina, med TV och gemensamhetsdusch! I Västervik införskaffas bland annat sjökort och solkräm till våra uppbrända näsor.

Fredag morgon ger vi oss iväg tidigt. Utanför Västbådan gäller det att inta rätt körfil på E4, sjökorten hade vi nog klarats oss utan. Det blir nu en fin segling med akterlig vind 3 sek/m, och massor med solsken, mellan alla båtar skymtar vi en skärgård som är helt fantastisk. Natthamn blir Fyrudden dit vi kommer ganska sent. När vi ska lägga till lyckas skepparn kasta i både dragg och tamp, till allmän glädje. Vi fick i varje fall hjälp av en hygglig Folkbåtsseglare att fiska upp ankartampen.

Lördag morgon, havet ligger spegelblankt, metrologerna varnar för åska, så istället för segel drar vi igång Yamahan, och sätter kurs mot Mem, som vi kommer till via Finnfjärden under Langö bron och Slätbaken. Åskan har mullrat runt omkring oss hela dagen, men inte förrän vi har kommit igenom första slussen i Mem brakar det loss. Söderköping blir natthamn.

Söndag börjar vår kanalfärd som tar 3 dagar innan vi är framme i Motala. Övernattar i Norsholm och Borensberg. Kanalen är grön och lummig, och det är en vacker färd, men ganska jobbig då 36 slussar, en massa broar och 3 sjöar ska passeras. När vi klarat av den sista slusstrappan i Borens-hult, smakar det bra med stora köttbullesmörgåsar och öl som säljs i en kiosk vid slussen.

Vi kommer ut på Vättern, stänger av motorn och hissar seglen, skönt! När vi seglar sista biten in mot Vadstena börjar vi planera nästa års semestersegling. Och när denna artikel skrivs har sjökort upp mot Sandhamn inhandlats.

Båten, ja den fick vi köra på lastbil de sista 5 milen till Tranås.

Benny, Kerstin och Ann.

:har 22 års erfarenhet

:är de produktionsansvariga vid nerlagda MARINEX/HORIZON

:har gjort segel, som vunnit 20 VM samt massor av SM i NORDISK FOLKBÅT, MAXI 77, H-båt, EXPRESS mm

:har gjort segel till våra vassaste racers. RAGNARÖK-KNOCK ON WOOD-STRESS-FLAWLESS-BIG FOOT-PROFILEN-HURRYCANE m.fl.

:testat och förfinat våra snabba folkbåtssegel. God hjälp under hösten har vi haft av några av de bättre folkbåtsseglarna på västkusten

Mats Arneson

Det nya
segelmakeriet
med den stora
erfarenheten.

Rolf Erneborn



Tommy Sandberg

Björn Arneson

Vi laddar nu om på nytt och skall försvara vårt anseende som Sveriges ledande segelmakare.

Vår inriktning ligger fast sen tiden i MARSTRAND. Detta innebär kvalitet till varje pris. Allt ifrån val av rätt duk till den omsorg i detaljarbetet, som endast yrkeserfarenhet kan åstadkomma.

Enda skillnad mot tidigare är priset.

VÄLKOMMEN med Din förfrågan

Du kommer att bli glatt överraskad

Marstrand Sailmakers AB

Postadress: Marstrand Sailmakers AB, Box 147, 442 22 Kungälv.

Besöksadress: Filaregatan 23 (vid Svensk Bilprovning) Kungälv. **Telefon:** 0303/105 08.

Organisationsnummer: 556221-5714. **Bank:** Götabanken, Kungälv.

Bankgiro: 960-5791. **Postgiro:** 287337-0.

Genväg till kappsegling



Kappseglingsreglerna är något av det svåraste och krångligaste som finns. Många avskräcks från att kappsegla p g a reglerna. Det behöver inte vara så. Behärskar du fyra enkla elementära regler så har du skaffat en billig biljett till din första kappsegling.

Text: Per och Mats Göthlin.
Teckningar: Lars Hagman.

Att kappsegla är kul. De flesta som seglat några år vill gärna prova men vågar inte riktigt. Det är ju så svårt det här med reglerna. Tänk om jag gör bort mig, gör något fel och förstör för någon.

Slår jag upp regelboken (de internationella kappseglingsreglerna som man köper av Svenska Seglarförbundet) möts jag av ett myller av paragrafer. 78 sidor späckade med tillkrånglade och obegripliga formuleringar. Blixtnabbt stänger jag boken och tänker: aldrig mer. Kappsegling får vara. Är det så här krångligt lägger jag av.

Gör inte det. Har du minsta lust att kappsegla, gör det ändå. Börja på någon mindre tävling som inte är så viktig och låt dig inte avskräckas av reglerna. Skulle alla som kappseglar behärska regelboken till fullo skulle vi inte ha många kappseglare. Givetvis kan elitsegelarna reglerna men av de 2-3 000 startande på Lidingö Runt, Tjörn Runt, Gotland Runt osv är det ytterst få som kan alla regler.

Det innebär inte att du ska vara helt okunnig om regler. Du ska lära dig några få viktiga, som täcker 90 procent av alla situationer som brukar uppstå. Strunta i de andra. Skjut

upp inläringen av dem tills du kappseglat några år och vill lära mer.

För att delta på din första kappsegling räcker det med fyra enkla regler.

Läs noga följande och du är redo för den första dusten på kappseglingsbanan.

DE ENKLA REGLERNA

Du kan dela in reglerna för skärande kurser i fyra grupper. 1. Olika halsar. 2. Samma halsar. 3. Byte av halsar. 4. Särskilda situationer.

De tre första s k grundreglerna är enkla och täcker större delen av banområdet. Krångligheter kan uppstå vid märken och hinder men även här gäller enkla principer.

Skulle man bryta mot en regel är det inte hela världen. Som straff får man då snurra två varv (720 graders sväng) om detta är angivet i seglingsföreskrifterna. Står i dessa inget speciellt om straff blir man helt enkelt diskad. Seglingsföreskrifter är kompletterande regler som delas ut före start och som gäller just för den aktuella regattan. Där står vilka märken som ska rundas, vilken startprocedur som tillämpas, hur märkena ser ut m m.

TVA BRA BÖCKER

Vill du lära dig mer om kappseglingsreglerna rekommenderar vi två mycket bra böcker. Man måste ha en bok när man ska lära sig reglerna. Att bara läsa in paragraferna från regelboken är mycket svårt.

»Kappsegla, kappseglingsreglerna på enklare sätt» av Bengt O Hult är enkel och lättfattlig och riktar sig kanske mest till nybörjaren.

Eric Twinames »Kappseglingsregler» är litet mer avancerat men är också utmärkt för nybörjaren.

OLIKA HALSAR

Båt för babords halsar ska hålla undan för båt för styrbords halsar.

Regeln gäller alltid så snart två båtar har olika halsar utom i närheten av märke eller hinder. Alltså även på läns när en båt för styrbord hinser i fatt en framförvarande babordsbåt. Då ska den framförvarande väja. Här skiljer sig kappseglingsreglerna från de vanliga sjövägsreglerna.

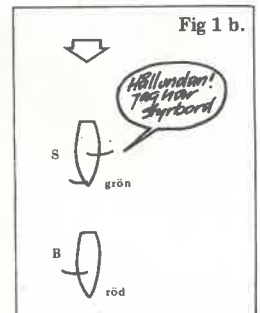
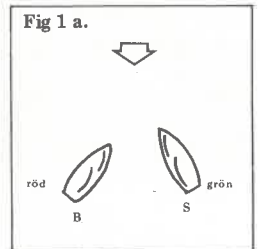

Babords halsar håller undan för styrbords halsar. B ska väja för S i båda fallen.

SAMMA HALSAR

Seglar man inte för olika halsar har man samma halsar. Då finns två regler.

Lovartsbåt håller undan för läbåt. Båt akter om håller undan för den som är klar för om.

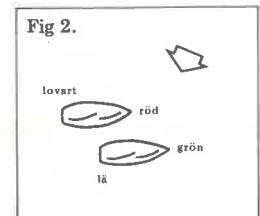

Lovartsbåt håller undan.

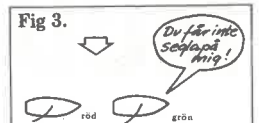

Klar akter om (bakomvarande) håller undan. OBS! Gäller vid samma halsar.

BYTE AV HALSAR

Nu återstår bara byte av halsar, dvs att slå eller gippa. Regeln lyder:

Båt som stagvänder eller gippar ska hålla undan för båt som ligger för halsar.

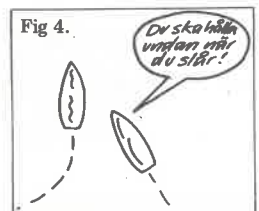

Den som stagvänder eller gippar håller undan för den som inte gör det.

SÄRSKILDA SITUATIONER

De ovanstående reglerna täcker i stort sett allt men det finns några regler som det också kan vara bra att känna till.

Vid kryssmärke gäller

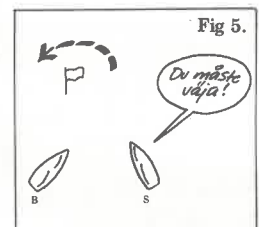

När båtar har olika halsar kan man ta bort märket och följa de vanliga reglerna.

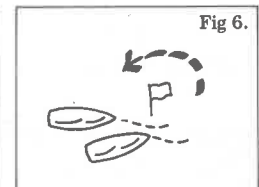

När båtar har samma halsar ska båten på utsidan ge båten närmast märket plats att runda.

Vid undanvindsmärke Innerbåt vid märket har rätt till plats att runda. Styrbord/babordsregeln och lä/lovartsregeln gäller inte nära märket.

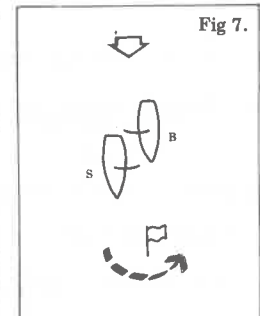

B har rätt till plats mellan S och märket. S måste hålla undan trots att han har styrbord.

Före start

Här är det viktigt att minnas att vid ett startmärke har en lovartsbåt på insidan inte rätt till plats före startsignalen.

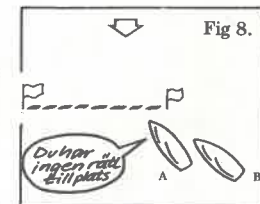

B gör sig skyldig till s k grosshandlarsstart om han tränger sig mellan A och märket. Just vid detta startmärke har B ingen rätt till plats.

Luffning

Luffningsregeln är ganska speciell och rolig. Den ger en läbåt möjligheter att hindra en lovartsbåt att segla om. Lovartsbåten tar ju vind från läbåten som då måste få en chans att försvara sig.

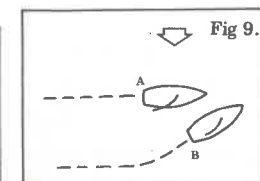

När A går ikapp B på hennes lovartssida måste A hålla undan ordentligt. B kan lova till vindögat så snabbt han vill. Bär det kollision har A felat.

tack båt för alla för lånet av artikeln

HALVMODELL

Folkbåtsförbundet har tagit fram byggsatser till halvmodeller av Folkbåten. Mycket snygga att ha på väggen.

Byggsatserna innehåller allt utom färg och kontaktlim. Skrovet och plattan är gjort av vacuumformad benvit styrenplast med markeringar för vattenlinjen och med "NORDISK FOLKBÅT" screentryckt. Monteringen av plattan, lister, fönster mm tar ca en kväll. Modellen kan målas i valfria färger. Plattans storlek är 75 x 33 cm.

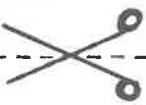
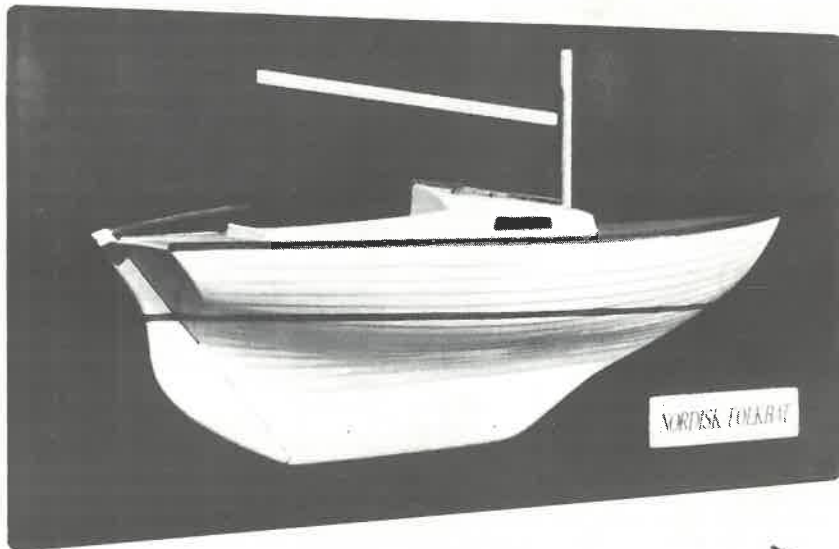

TILL Folkbåtsförbundet, % Olsen
Ö. Ekdalsg 49, 593 00 Västervik.

Sänd mig omgående mot postförskott en byggsats till min drömbåt (Folkbåten förstås) för 150 kr + portoavgifter.

Namn:

Adress:

TIPS

Ur läkartidningen I/83

Ingefära bra mot åksjuka

Kryddan ingefära är ett mycket verksamt medel mot åksjuka. Ingefära är klart bättre än antihistamin. ①

Det hävdar två amerikanska forskare, Daniel Mowrey, Utah, och Dennis Clayson, Ohio, i Lancet.

Mowrey och Clayson valde ut 36 pojkar och flickor i 20-årsåldern till försöken. Samtliga led av åksjuka men var i övrigt fullt friska.

Försöksapparaten var en stol som kunde snurra mellan fyra och 17 varv per minut. För att införa en »vertikal Komponent» i försöket sågade de av ena stolsbenet omkring en decimeter. ②

De åksjuka fick antingen placebo, antihistamin eller, en tredjedel, mald rot av ingefära.

Åkturen i stolen avbröts då någon började kräkas. Alla som fick placebo och antihistamin kräktes efter 6 minuters karusell med avsågat ben.

Däremot kunde hälften av dem som åt ingefära klara hela åkturen.

Ingefära är känt sedan 1500-talet som en effektiv magmedicin. Zingiber officinale, som det heter på latin, verkar lugnande på upprörda tarmar som t ex vid hastig framfart i cirkel eller i andra riktningar. □

Foto: A Olsen

Att slippa ta upp vattenflaskan för varje glas saft underlättar livet ombord. Här är ett exempel hur en pentrympump kan monteras.



① Placebo = "sockerpiller". Ges för att få en obehandlad kontrollgrupp vid så kallade dubbelblindstudier.

② Antihistamin = vanliga sjukepiller.



SÄLJES

MOTORSTÄLLNING I ROSTFRITT STÅL

- LÅG VIKT
- LÄTT DEMONTERBAR
- PASSAR KAPPSEGLANDE FOLKBÅT

TEL.: 08/739 66 55 (KONTORSTID)
08/91 22 70 (BOSTADEN)

FS 643

LÄRKTRÄ

VÄLUTRUSTAD

TEL.: 019/ 18 21 07

FOLKBÅTSSEGEL

NORTH SAIL L:A SM-82

PRIS: 4500:-

BRAUNER SAIL 4:A GULDPOKALEN -81

TORGNY ANDERSSON

TEL.: 040/15 27 57

FOLKBÅTSTÄLL - 82 ÖRTENGREN

ENDAST ANVÄNT SM OCH GULDPOKALEN

BENNY KARLSSON NYKÖPING

TEL.: 0155/82 720

FS 172

BYGGD I MOTALA 1947

FULLST. UTRUST. (3 SEGELSTÄLL, MOTOR, BÅTHUS)

PRIS: 30.000 :-

TEL (DAG)0141/10221 (KVÄLL)013/120907

KÖPES

FOLKBÅT I PLAST

KÖPES KONTANT

TEL. BOSTAD 08/83 73 03

ARBETET 08/780 30 46

TRÄFOLKBÅT KÖPES

MAX 30'

KRISTIAN LAGERCRANTZ

TEL.: 08/85 20 55

LÄTTVINDSGENUA KÖPES

OLA PERLAND

TEL.: 08/770 05 00 (EFTER KL. 15.00)

BÄTTRE BEGAGNAT FOLKBÅTSSTÄLL

KÖPES.

KENT PERSSON

TEL.: 018/ 133 060

FOLKBÅT I PLAST

KÖPES

TEL. KVÄLL 013/120907

DAG 0141/10221

Raudaschl Segel Snabbast i Europa!

VM Stare: 1, 3, 4, 7 och 8.

Tyska Mästerskapen i Nordisk Folkbåt:
1, 2, 3, 4, 6, 9 och 10.

Dessutom topplaceringar i H-båt, Soling,
IF, 470 och Tornado.

Representant i Sverige: NAUTINVENT.
Jupitervägen 1 B 181 63 Lidingö. Tel: 08/766 2140, 2106 01.

kontakta mej på telefon

skicka mej prisinfo

Stare Nordisk Folkbåt

H-båt IF 470

Namn: _____

Adress: _____

Postadress: _____

Tel: _____

arb. _____

NAUTINVENT

Jupitervägen 1B

181 63 Lidingö.

Därför kallas hon "hon"

Nu har vi hittat svar på
frågan varför man säger
"hon" om båtar:

- ☆ Måste styras av en man.
- ☆ I ett obevakat ögonblick
tar hon makten.
- ☆ Tål ej överbelastning.
- ☆ Kan ej riggas utan en
mans hjälp.
- ☆ Byter namn när hon byter
ägare.
- ☆ Kostar mer i underhåll än
vad ägaren tänkt sig.
- ☆ Kan dra en man med sig
i djupet.
- ☆ Måste spacklas och målas
innan hon ska ut.
- ☆ Blir med åren gisten, be-
svärlig och svårhanterlig.

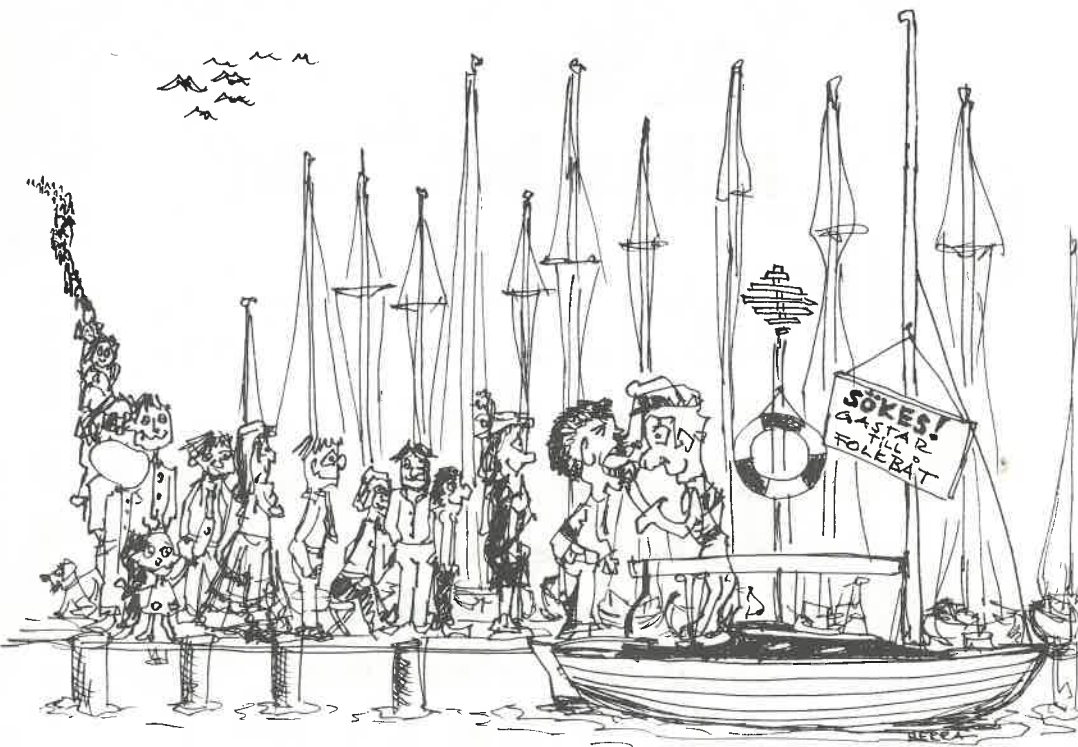

F

HUR BLIR JAG MEDLEM?

F

JO, DET ÄR LÄTT SOM EN PLÄTT. DU RINGER BARA KONTAKTMANNEN I DIN REGION OCH BERÄTTAR VAD DU HETER OCH VAR DU BOR, SÅ SKICKAR HAN ETT MEDLEMSKORT OCH ETT INBETALNINGSKORT SAMT LITE INFORMATION VAD VI SYSSLAR MED. ALLA KAN BLI MEDLEMMAR, GAMMAL SOM UNG, FOLKBÅTSSEGLARE ELLER ICKE FOLKBÅTSSEGLARE, LÄTT SOM TUNG, RUND SOM NÄTT, MED ANDRA ORD A-L-L-A.



KONTAKTMAN I REGION:	<u>VÄSTKUSTEN</u>	
	CHRISTER SVENSSON	0303/17330
	<u>ÖSTKUSTEN</u>	
	GÖRAN SVENSSON	08/693282
	<u>VÄTTERN</u>	
	ANDERS JARL	0141/11977
	<u>SYDKUSTEN</u>	
	TORGNY ANDERSSON	040/152757



LÅT OSS FÅ SE DEN HÄR POKALEN I SVERIGE ÄVEN I HÖST.