

**Folkbåtsaffischen
i 4-färg för 19:75
inkl. moms och porto
med ditt eget
nummer i seglet.**

Till W&H Serigrafi Box 34020, 10026 Stockholm 34
Sänd mig mot postförskott ex. Nordiska Folkbåten
i format 50x70 cm. för 19:75 inkl. moms och frakt

Segelnummer
Nationalitet
Namn
Adress
Postadress
(Gör ej postnummer!)

**Klipp ur och
skicka in idag!**



Nordiska Folkbåten

Folkbåtsnytt

Väst kustens Folkbåtsklubb Syd kustens Folkbåtsklubb Vätterns
Folkbåtsklubb Ost kustens Folkbåtsklubb Bottenhavets Folkbåtsklubb **1973**



Man måste kunna lita på skotet!

Gör som många många seglare använd
AQUA-SKOTET, nu med den internationella
färgkoden, då har Ni ett skot som
håller för alla påfrestningar.

F:a Båttillbehör

Fleminggatan 17, telefon 53 53 45 - Birger Jarlsgatan 9, telefon 10 11 49



ORGAN FÖR SVENSKA FOLKBÅTSFÖRBUNDET

Ordf. Nils Holmberg
Kaptensvägen 5A
149 00 Nynäshamn
Telefon 0752/124 89

Ostkustens Folkbåtsklubb
Sven Holm 08/69 46 16
Lorensbergsgatan 1
117 33 Stockholm

Bottenhavets Folkbåtsklubb
Ordförande
Torsterade kraven 1 48
Högomsgården
852 52 Sundsvall

Syd kustens Folkbåtsklubb
B. Kollind 040/58 981
Barsebäcksgatan 58
216 20 Limhamn

Väst kustens Folkbåtsklubb
Leif Leman 031/25 90 07
416 79 Göteborg

Vättern Folkbåtsklubb
Tommy Eklöf
Fortifikationsgatan 1
Karlsborg
Telefon 0505/11 849

Redaktör: Hans Melcherson 08/47 41 71 Glanshammarsgatan 49 124 46 Bandhagen

SEGLARSÄSONGEN

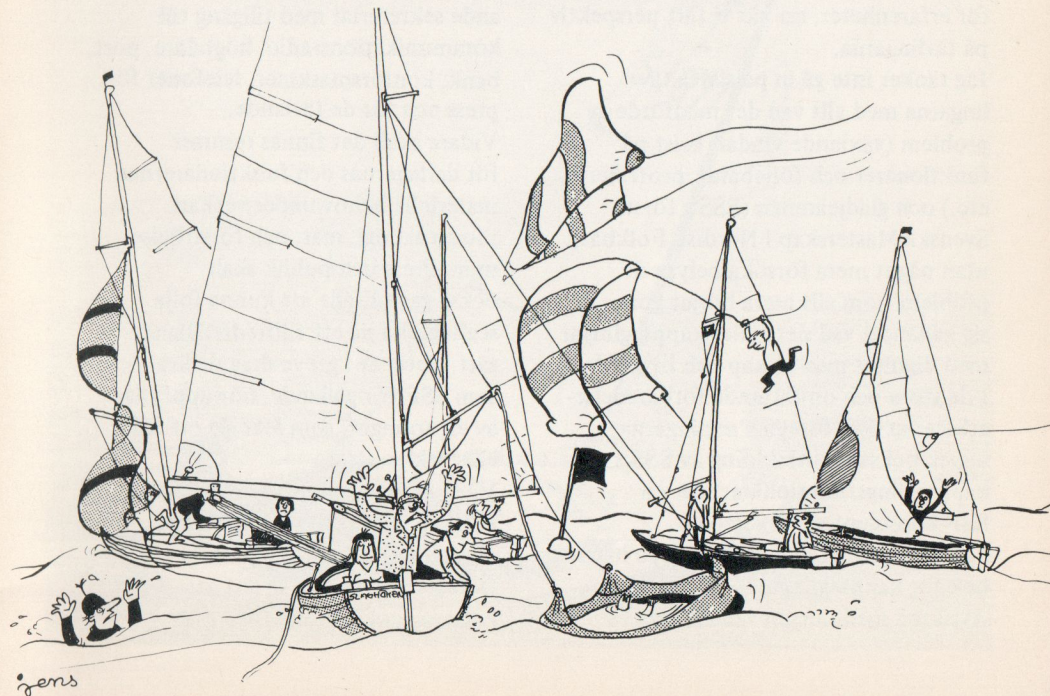

FRÅN BOTTENHAVETS HORISONT.



Några funderingar kring FOLKBÅTS SM 1972

Fjölårets stora seglingsarrangemang i Sundsvalls Segelsällskaps regi börjar förblekna och tankarna går osökt mot nästa seglingssäsong.

Just planerandet och längtan till nästa sommar är för oss "sjösportare" den vitamininjektion som håller oss igång under den mörka årstiden. Men trots detta kan det vara nyttigt att stanna upp ett tag och fundera lite över den gångna säsongen, vad den gav för erfarenheter, nu när vi fått perspektiv på tävlingarna.

Jag tänker inte gå in på själva tävlingarna med allt vad det medförde av problem (växlande vindar, brist på funktionärer och följbåtar, protester etc.) och glädjeämnen (SSS:s första Svenska Mästerskap i Nordisk Folkbåt), utan något mera försöka belysa de problem som allt mera börjat göra sig gällande, vad det gäller kappseglingar med dignitet mästerskap och liknande. I de stora och omfattande förberedelsearbeterna som föregick seglingarna ingick också en utbildning av SSS:s kappseglingsfunktionärer, där en SSF konsulent var kursledare. I kursmaterialet ingick SSF:s nya handbok för kappseglingar.

Avsikten med kursen var att dels

utbilda oss deltagare om hur arrangemangen kring en kappsegling bör ordnas, dels rekommendera oss att använda de av SSF föreslagna materiel och rutiner, så att en viss nationell standard erhålles på kappseglingarna, vad det gäller banor, signaler, tider etc. Allt detta är bra då det gör det lättare både för funktionärer och kappseglare. Efter att ha läst SSF:s handbok har jag *i stort* inte så mycket att invända men några synpunkter kan vara på

sin plats. Funktionism vad det gäller kappseglingar när de sista åren gjort sig allt mer gällande.

Banorna skall läggas på "rena vatten", vilket innebär, fria från grund och närhet till omgivande land. Strömsättningarna bör vara minimala och banorna så lagda att vindkantringarna inte avviker mer än plus minus 25 grader från de nominella gradtalen. Lägg därtill tillgång till en rymlig, skyddad hamn, ett perfekt fungerande sekreteriat med tillgång till kommunikationsradio, högtalare, post, bank, kontorsmaskiner, telefoner för press och för de tävlande.

Vidare skall det finnas resurser för deltagarnas och funktionärernas materiella behov under veckan i form av logi, mat, och förströelse m.m. Press och publik skall också ges tillfälle att kunna följa seglingarna på ett tillfredsställande sätt. Detta är i grova drag de krav som SSF gör gällande, bör uppfyllas av en arrangör, som åtar sig ett SM eller VM.

Vilka förutsättningar har då segelsällskapen att klara de kraven på arrangemang?

Denna fråga är inte så lätt att besvara entydigt, men om man

statistiskt tittar på fördelningen av SM, Skandinaviska Mästerskap, EM och VM samt uttagningstävlingar till dessa mästerskap så finner man att samma föreningar hela tiden står som värdar för seglingarna. Under 1972 var också flera SM "lediga" att söka långt in på säsongen.

Därtill kom SSF svårighet att få arrangörer till uttagningstävlingarna för Olympiaden i Kiel.

Är denna tendens att söka i bristande intresse eller är det de ökade kraven som gör att sällskapen drar sig för att söka arrangemang av ovan nämnda slag?

För min personliga del tror jag att det är den sistnämnda anledningen som är motivet till deras tvekan.

Hur många sällskap kan idag mobili-

sera upp en funktionärsstab på ett 40-tal man, ca 8-9 funktionärsbåtar utrustade med erforderlig navigations och radioutrustning under några semesterveckor?

Vilka sällskap har tillgång till en god hamn med sjösättnings-, inkvarterings- och utspisningsmöjligheter utan att behöva betala dyra hyror eller göra kostsamma investeringar.

Förvisso är det inte många.

SSS tillhör några av de sällskap i Sverige som för närvarande har de resurser som krävs för tävlingar av det format som jag talat om. Genom ett framsynt förvärv av Vindhemsområdet vid sekelskiftet med dess utmärkta läge och närhet till rena vatten, har SSS en bastillgång för seglingssport som få sällskap har i detta land.



Juniors- och utbildningsverksamheten har skötts på ett riktigt sätt och man har väl sört för att nya seglare och funktionärer trätt in när de gamla kämparna lämnat över. Ekonomiskt har vi klarat oss rätt bra, tack vare medlemmarnas givmildhet och oegennyttiga arbete samt med bidrag från olika förbund och organisationer. Ett fortsatt energiskt arbete samt en klok ekonomisk planering är dock en förutsättning för att SSS skall kunna fortsätta sin verksamhet i den omfattning som hitintills har skett. Vad kan då göras för att få sällskapen att söka de större tävlingsarrangemangen? Hur skall kostnaderna, personal- och materialbehovet kunna bantas ner, utan att vi gör allt för stora avkall på de sportsliga förutsättningarna?

Om vi först tittar på banorna så skulle stora besparingar i folk och båtar kunna göras om start från land kunde ske *där så är möjligt*. Kraven på att det alltid skall vara *ren* kryss vid start med första lovartsmärke beläget i vindögat tycker jag har överbetonats något. Vidare har besättningens förmåga och skicklighet att analysera strömmar, den omgivande kustens struktur med allt vad detta kan innebära av vindvridningar, lä etc helt bortfallit i modern kappsegling. (Se På Kryss och Till Rors nr 1 1973, Gustav Plym: En sommar att minnas, sid 13. sista stycket).

Många förfäktar att segling i "hemmavatten" gynnar hemmaseglarna. Jag menar att på fem till sju seglingar räcker det inte

att ha hemmaplan. Den bästa båten och besättningen tar i det långa loppet hem spelet. En annan resursbesparande åtgärd vore att ånyo införa fasta rundningsmärken, utlagda på exakta positioner, täckande kompassrosen. Denna banmetod har tillämpats tidigare i vårt sällskap, men förkastades när kraven på olympiska banor med start från fartyg infördes. Behovet av vägvisarbåt bortfaller också vid detta system men möjligheten att tillämpa "den gröna vägen" vid större vindkantringar kvarstår dock. På kanslisidan vet jag att där finns möjligheter att pressa personal och kostnader, utan att behöva göra avkall på servicen.

Detta är några funderingar kring ett gånget SM. Många tycker naturligtvis att mina synpunkter är konservativa och att det är att vrida klockan bakåt, när man inte utnyttjar dagens alla tekniska hjälpmedel för att nå så perfekta förutsättningar som möjligt, eller som SSF:s konsult uttryckte sig: "Det bästa är om ni kan ha radar på startfartyget, för då kan seglingsledaren per radio dirigera märkesläggarbåten till exakta positioner".

Jag tror att om vi inte är observanta på vad som håller på att ske, utan ständigt trissar upp kraven skaffar oss allt mer teknisk utrustning för att kunna glänska och arrangera perfekta regattor, då kommer sällskapens resurser som alljämnt i stort är baserade på frivilliga insatser, att ej räcka till.

"Ankaret är kastat!" Synpunkter efterlyses.

Sva.



Den 13-15 juli seglades SM i Sundsvall under arrangemang av Sundsvalls SS. Segrade gjorde Bengt Eklund med gästarna

Håkan Frimansson och Sten Lindgren. Klassen hade 30 startande från hela landet, och av dessa hade åtminstone 10 kommit för att vinna. Nu snuvade Sundsvallsbåten Tekla hela kopplet genom att komma 4-3-3-5, vilket var något av en senastion - åtminstone sett med segersäkra göteborgsögon Bengt Eklund har seglat sedan slutet av 30-talet. Han började med kanotsegling hade sen en neptunkryssare en kort period men övergick sedan till folkbåt.

RESULTAT SM

1	Bengt Eklund	1077	SuSS	Sundsvall
2	Lars Larsson	255	SSG	Göteborg
3	Lennart Claesson	457	VFK	Göteborg
4	Curt Bäckström	1119	SuSS	Sundsvall
5	Mats Wängdahl	172	SuSS	Sundsvall
6	Sture Johansson	755	KSS	Karlskrona
7	Erik Fremell	334	SuSS	Sundsvall
8	Bernt Stridsberg	1078	SuSS	Sundsvall
9	Leif Ahlqvist	1131	VSS	Stockholm
10	Sune Karlström	1178	HäSS	Härnösand
11	Dan Karlström	777	HäSS	Härnösand
12	Sven Holm	244	VSS	Stockholm
13	Bengt Lindgren	922	ÖSS	Örnsköldsvik
14	Rolf Thunell	281	NySS	Nynäshamn
15	Sten Liliequist	1075	SuSS	Sundsvall
16	Anders Nordin	979	ÖSS	Örnsköldsvik
17	K.G. Junström	588	LSS	Linköping
18	Olov Lähdet	1149	SuSS	Sundsvall
19	Henrik Anners	1156	HuSS	Hudiksvall
20	Jörn Hackelberg	370	ToSS	Torshälla
21	Gunnar Denkert	1089	SuSS	Sundsvall
22	Vigo Gustavsson	658	ASS	Göteborg
23	Bengt Löhman	1110	SKS	Gävle
24	Yngve Unosson	728	SöSS	Söderhamn
25	Göran Timmerdahl	230	SöSS	Söderhamn
26	Claes Unger	1158	SöSS	Söderhamn
27	Curt Ellqvist	902	SuSS	Sundsvall
28	Ante Turcinov	651	SuSS	Sundsvall
29	John Erik Olsson	854	SuSS	Sundsvall

Mästersömmare -riggmästare



SKARVENS segel&rigg AB

Färdigt "spinnakerpaket" för Folkbåten. Folkbåtsställ i Terylene, och Dacron
Specialitet: rostfria riggar med ändstyckebeslag.
Tilltalande priser.

BOX 53 - 651 02 KARLSTAD - TELEFON 0541/846 67



Sæsonen var jo dejlig, vi havde mange fine stævner og sejladser overalt i landet, og som sædvanlig var der ved alle kapsejladser flest deltagere i folkebådsklassen.

Sæsonens største arrangement var sejladserne om Ostsee Goldcup - eller Guldpokalen som vi gerne kalder den - Sejladserne fandt sted udfør indsejlingen till Horsens fjord i Jylland i tiden fra den 9-16 juli, stævnet var begunstiget af usædvanligt fint vejr, og de 79 deltagende både fik nogle dejlige dage, bådene havde station i den lille fiskerihavn Snaptun, hvor fiskerne havde været så venlige att rydde hele den ene kaj for at give plads til folkebådene, det var et ualmindelig smukt syn, at se de mange velholdte både fortöjet i to rækker i den lille havn.

Der deltog svenske, tyske og danske både i sejladserne og favoritter var brödrene Hjorth med FD 431 Helle, de havde så mange "aktier" i pokalen, at de denne gang kunne vinde den til ejendom, men det skulle gå anderledes.

De første tre dage sejlede utskilningssejladser for at finde frem til de 40 både, der skulle med til de sidste afgørende sejladser om pokalen, och efter disse sejladser lå Knud Andreasen med FD 560 Solita i, tæt fulgt af brödrene Hjorth men i de sidste sejladser faldt brödrene Hjorth tilbage, de gik den forkerte vej på banen og havde tilsyneladende ikke rigtig fart i båden, mens Knud Andreasen sejlede både hurtigt og taktisk meget klogt, så det endelige resultat blev, at Knud Andreasen vandt med 28,7 point og først på syvendepladsen kom brödrene Hjorth.

Under dette stævne holdt Dansk Folkebådsklub en aften sin generalforsamling på Snaptun Færgård, til behandling var spørgsmål om spilersejlad, letmetalmaster og hængestropper, det, at vi har vedtaget, at vi ikke vil sejle med spiler, så er der fortsat en lille kreds af medlemmer der hvert år kommer med forslag herom, forslaget blev stemt ned med overvældende majoritet.

Forslaget om letmetalmaster, der vil koste mindst det dobbelte af træmaster, blev også stemt ned, og ligeså forslaget om hængestropper. Bestyrelsen har på et möde i efteråret vedtaget, at man kan sejle med spiler på de lange distancekapsejladser Sjælland Rundt, Fyn Rundt og andre, der deltager op til 70 både (folkebåde) i Sjælland Rundt og så gör det ikke noget om en 8-10 stykker af dem sejler i deres löb, de får lejlighed til at bruge deres spiler, og vi andre får så lejlighed til at vurdere, hvor meget bedre de sejler, når de bruger spiler. Vort største problem er vel nok,

at det bliver stadig dyrere og dyrere at bygge nye folkebåde, der bliver op til 25 % prisforhøjelse på træ i år, og desuden er det blevet meget svært at få træ i en ordentlig kvalitet, og bådebyggerierne har meget svært ved at få dygtige medarbejdere i tilstrækkeligt omfang, vi i Dansk folkebådsklubs bestyrelse arbejder derfor for tiden med et forslag om at bygge båden i glasfiber, vi mener allerede nu, at der kan spares 6-7000 kr. ved at fremstille skrog og dæk i glasfiber, priserne for nybygninger i træ varierer for tiden fra ca. 45-65000 kr hertil kommer så 15 % moms og sejl. Folkebåden er en uovertruffet konstruktion, det bør leve videre i årene, der kommer, derfor vil

vi til sin tid bede vore svenske og finske venner støtte forslaget om at lave båden i glasfiber, så den stadig kan være en billig båt.

med venlig hilsen Dansk Folkebådsklub.
for Dansk Folkebådsklub,
Jens Wulff, sekretær



'GREVEN'SYR SEGEL SOM VINNER!

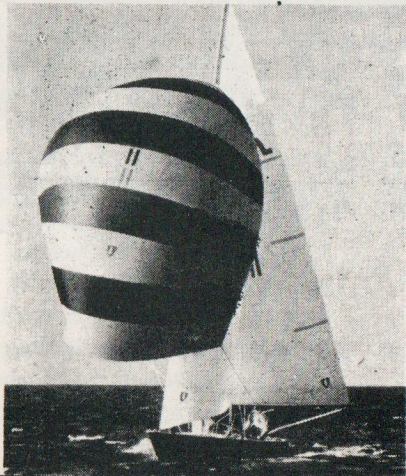

GRAN Segel



Arved von Gruenewaldt Segelmakeri
Ibsengatan 52 BROMMA
Tel. 08/377535

FRÅN KALMAR REGIONEN.

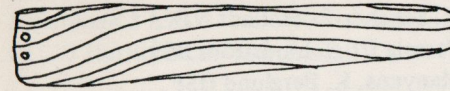

Folkbåtsklassen i Kalmar har tyvärr avtagit i deltagarantal, men de båtar som kappseglar har gjort det flitigt. Vi började med poängsegling i maj som Ingmar Kihl vann och Kjell Lennqvist som andra båt. Kalmar Nyckel som SSV arrangerade vanns av Kjell Lennqvist., Ture Johansson kom då tvåa. Sedan var det poängsegling med Bernt Nilsson som segrare före Göran Palteg.

Blå Jungfrun Runt som SKK står för

startade på fredagen den 16 juni kl. 19.00 det var en skön nattsegling men tyvärr för lite vind. Det tog hela 22 timmar att komma i mål men det blev ändå en sekundstrid mellan SSV:s Ture Johansson och Bernt Nilsson som den förstnämnda vann. Ture Johansson tog hem DM som vanligt, femte gången i rad, inte dåligt Efter semestrarna började SKK med poängsegling som Hans Ahlgren tog hem klart före Ingmar Kihl. Kalmarregattan vanns av Åke Pettersson, det var hans första seger med sin båt, han tog även hem SKK:s pokalsegling på höstkanten. Vi hoppas på ett större deltagande 1973 på våra kappseglingar.

Bernt Nilsson

NI VILL

KANSKE HA DEN DÄR PRYLEN I METALL AV NÅGOT SLAG, (ROSTFRITT, ALUMINIUM EX.) SOM NI INTE KAN FÅ TAG PÅ I MARKNADEN OCH SOM NI MÅSTE HA TILL BÅTEN.

VI VILL

I SÅ FALL HJÄLPA ER GENOM ATT FÖR EN BILLIG PENNING GÖRA DEN ÅT ER. VI GÖR BL. A. DÄCKS- OCH RIGGBESLAG, MANTÄGSSTÖTTOR, PULPITS, TANKAR.

FM:S ROSTFRIA

HELENEBORGSGATAN 15 117 31 STOCKHOLM - TELEFON 84 24 96

RAPPORT FRÅN FINLAND.

Styrelsen har arbetat under följande sammansättning:

Ordf. B-E. Björnström

Vice ordf. N. Björkman

Sekr. P. Hakalinen

Skattmästare. Å Kindberg

Suppleanter. A. Lindström, J. Bremer,

K. Uola.

Tävlingssäsongen inleddes med Borgå SS lagsegling för folkbåtar. Segrare blev HTPS lag Tuula III L och Ulla.

Helsingforsregattan gick av stapeln 3-9.7. Poängsegrare blev Airica, B. Westerlund NJK, med Caramia II HSK som tvåa, Pamela III BSS tredje samt Nike, NJK fjärde.

Efter Helsingforsregattan följde FM i Hangö samt därpå Hangöregattan. Deltagarantalet slog alla tidigare rekord, i FM startade 44 båtar. Som överlägsen segrare utgick Tuula III J. Bremer med 0 poäng. Därefter följde Hela, R. Lepisto TTPS 35 poäng samt Caramia, Å. Kindberg HSK 40 p.

I själva Hangöregattan fortsatte Tuula III sin segerrika framfart, tvåa blev Henriette, H. Grönros TPS och tredje Hela, R. Lepisto TTPS.

I månadsskiftet juli-augusti seglades i Sandhamn om Sven Salens lagpokal för folkbåtar. Det finska laget lyckades upprepa

sin seger från föregående år och hemförde pokalen för ett år framåt till Finland. Laget bestod av Tuula III, J. Bremer, Airica, B. Westerlund, Tormenta, R. Sanchez-Rosenlindt NJK, Pamela III A. Lindström BSS, Manyana, K. Berglund HSF, Margot IV, P-E Holmberg, HVS samt Gun, L. Nordström.

Poängen blev 154 1/2 — 159 3/4 p. Nästa år seglas om Sven Salens pokal igen i Finland, troligen i samband med Hangöregattan i början av juli. Vi hoppas på talrikt svenskt deltagande och hårda duster på banan såsom tidigare.

I de olika distrikten seglades under sommaren om distriktmästerskapen. I Helsingfors visade sig Tuula III vara omöjlig och segrade med 0 p., före Caramia II, Airica och Pamela III. I Åbo utgick Cherie som segrare med Mary-Ann III som tvåa följd av Joana. I Bottenhavsregattan som seglades i Gamla Karleby den 22.7 segrade Amanda M Hyllylä OPS före Maaret, K. Lukkarila, OM. Årets stadskamp för folkbåtar seglades i början av september i Göteborg. De finska lagen från Helsingfors och Borgå placerade sig som 3:a resp. 9:a.

Kappseglingensintresset i klassen har varit stort och då ett flertal nybyggen är under arbete kommer den kommande säsongen säkert att bli lycklig. Tyvärr drabbades det finska folkbåtsbeståndet av ett hårt slag då i en förödande varvsbrand i Uleborg hela 10 folkbåtar förstördes. För att få i gång folkbåtsseglingen i Bottenhavet så fort som möjligt försöker Uleborgssegelarna anskaffa nya båtar redan till kommande säsong.

Eventuellt blivande säljare bedes vända sig till:
K. LUMME
Adress:
Kukinkuja 3 E 2
01620 Martinlaakso-Mårtensdal.

Vid Finlands Folkbåtsförbunds årsmöte i Helsingfors i november omvaldes styrelsen förutom K. Uola som ersattes med U. Kivi-Koskinen.

De viktigaste kappseglingsdata för folkbåtarnas del i södra Finland sommaren 1973 är:

16 juni - Borgå Segelsällskap. Lagsegling mellan klubbar.

17 juni - BSS:s årskappsegling.

25 juni-1 juli - Helsingfors Regattan.

3-5 juli - Finländska Mästerskapen i

Folkbåt i Hangö.

6-8 juli - Hangö Regattan.

9-10 juli - Landskamp Sverige - Finland om Sven Salens Pokal, Hangö.

13-15 juli - Åbo Regattan.

11 augusti - Distanskappsegling HSK-Pentala/Esbo.

12 augusti - Esbo Segelförenings Årskappsegling.

13-14 augusti i Esbo - Lagsegling om Kommodor Väänänens Pokal/Esbo.

18 augusti - HSK Årskappsegling för kölbåtar.

19 augusti - Brändö Seglare, för kölbåtar.

26 augusti - HSS 80-årsjubileums-kappsegling.

8-9 september - Stadskamp om "Sessanpokalen" i Helsingfors' i HSK (Helsingfors Segelklubb):s regi. Båthamn på Drumsö i västra Helsingfors.



RAPPORT FRÅN SYDKUSTEN.

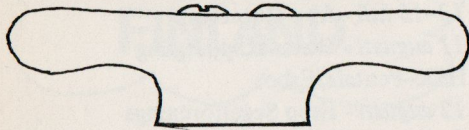

Att så här i vintermörkrets elfte timme och på tröskeln till en ny segelsäsong försöka ge en översikt av den gånga sommarens seglingar förefaller, som en något kompakt och ogenomtränglig uppgift. Är man dessutom helt färsk som sekreterare är det förlåtligt att man håller ett öga i det egna pappret och ett i Hans Sandborgs rapport från förra året.

Först några ord om anslutningen till klubben. Vi har under vintersäsongen genomfört en medlemsinventering, som har inneburit att lokalombuden i respektive segelsällskap har registrerat alla nytillkomna folkbåtar och skickat in data om dessa till sekreteraren. Följden har blivit att medlemsantalet har skjutit i höjden och att man utan vidare vågar konstatera att intresset för folkbåten fortfarande är vitalt, dessutom vet vi att man i t.ex. Saxemara varv är i full färd med att bygga folkbåtar.

Segelsäsongen 1972 bör väl gå till hävderna och bli smått historisk. Inte bara på grund av den fina sommaren, utan också för att spinnakern gjorde sitt intåg och med kraftfull bestämdhet övertygade alla tvehågsna om dess fördelar.

Säsongen blev för oss Malmösegelare intensivare än vanligt, på grund av att två träningskvällar per vecka hade arrangerats. Uppslutningen var hela säsongen god.

Banan bestod av fasta märken O-märket, grön flagg och 1-3-5-7 röda flaggor övriga 2-4-6-8 gula flaggor. Start skedde alltid vid ett av märkena 1-8 och första rundningsmärket låg alltså i vindriktningen. Exempel på rött bansystem kryss - slör - kryss-läns och kryss eller med andra ord, start vid 1, rundning vid 5-7-1-5-1-5 och mål. Banan mätte 5,4 N.M. Tilläggs kan, att besättningarna turades om att fungera som startfunktionärer. Ett gott initiativ från MSS sidan för att ytterligare stimulera segelintresset.

Årets distriktmästerskap arrangerades i Råå och hade samlat tjugotalet seglare. Bengt Rosling WBS med sin Charlotte FS 1188 tog så småningom hem segern, men det var nära ögat att han hade fått ge sig för Nils Öberg LSK i Trollet FS 883. På tredje plats kom Bertil Eriksson MSS med Lunkentuss FS 579.

Skåneseglarnas rankinglista vanns inte oväntat av Bengt Rosling från Viken, WBS. På andra plats kom Nils Öberg från Lomma, LSK och på tredje plats Bertil Lindahl från MSS. Bland övriga resultat kan nämnas Ven cup som togs hem av Kent Knutsson i Pingvin FS 29.

Seglingen om Folksamspokal vanns av Bertil Eriksson i Lunkentuss FS 579. Seglingen om Lomma Pokalen vanns av Bertil Lindahl i Minerva FS 836 och Saltholm runt vanns av Nils Öberg i Trollet FS 883.

Från Karlshamns och Karlskronas folkbåtssegelare har kommit en rapport som tyder på att 1972 har varit fyllt av både spännande och hårda seglingar. Säsongen inleddes den 14 maj och den 18 samma månad startade kvällskappseglingarna, för att fortsätta sex veckor framåt. Anslutningen

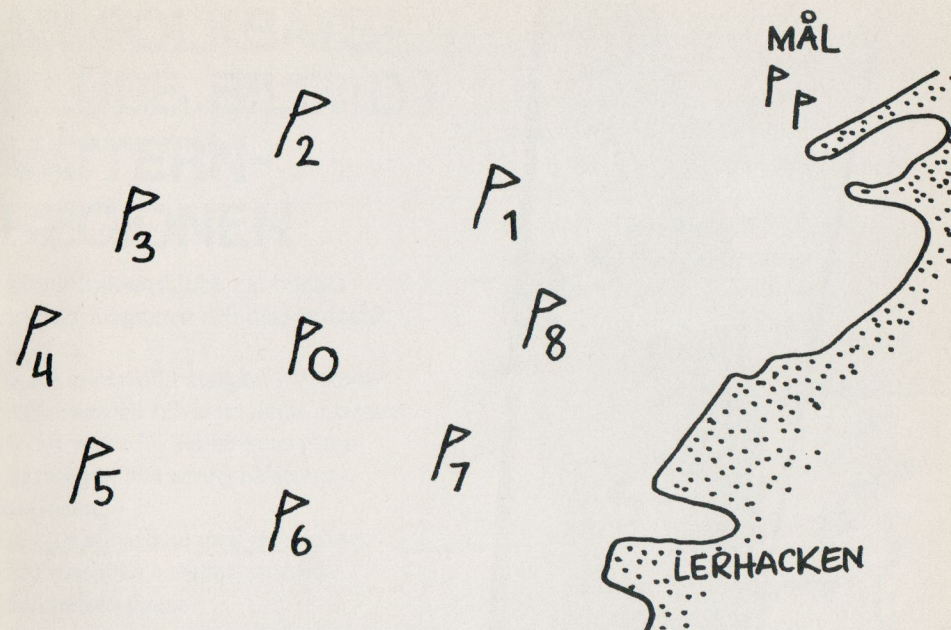

har varit i det närmaste hundra procentig och alla seglingar har kunnat genomföras. Pingstcupen samlade tio båtar. Zaritza, som vanligt seglad av Bengt Kilsäter, Bo Johansson och Rolf Fredriksson, tog första inteckningen i Saltsjöbadens vandringspris. Karlshamns cup blev en fin succè med fint väder och god organisation. Första plats belades av Sture Johansson med Johanna och andra plats av Lars Johansson med Silvervinge.

Den 17 och 18 juni seglades DM i Sölvesborg, årets särklass främsta arrangemang. Sölvesborgs segelsällskap har legat i malpåse en längre tid och det var alltså en lyckad comeback som gjordes. Prislistan toppades av Johanna, Silvervinge och Zaritza. Karlshamns klubbmästerskap gick till Zaritza med Bengt Kilsäter vid rodret och Karlskronas klubbmästerskap togs hem av Silvervinge med Lars Johansson.

Som ett trevligt initiativ kan nämnas, att Karlskrona i mitten av augusti arrangerade en nattkappsegling, vilken togs hem av Play-girl med Göran Lindqvist som säker nattskeppare. Slutligen ett grattis till Johanna och Sture Johansson fören fin sjätte placering i SM i Sundsvall. Årets seglingar har som sagt dominerats av spinnakerproblem och frågan är väl om inte dessa problem fått göra sig alltför breda på bekostnad av den uppmärksamhet som annars brukar ägnas åt kryssen. Drabbningarna med våra danska segelvänner har i varje fall inte utfallit i vår favör, men Sydkustens folkbåtssegelare rustar för nya nappatag och ser framemot sommarens seglingar.

Rapporten sammanställd av
L.E. Johansson B.Å. Rimér
E. Ståhl L.Trulsson



NY FOLKBÅTS- KLUBB BILDAD I VÄTTERN- REGIONEN

En ny folkbåtsklubb har bildats i Vätternregionen och dess ändamål är bl. a.:

- a. att samla folkbåtsägare i Vätternregionen och tillvarata deras intressen.
- b. att verka för Folkbåtens ytterliggare popularisering i Vätternregionen.
- c. att i samarbete med respektive klubbar söka anordna särskilda folkbåtsseglingar
- d. att samverka med andra sammanlutningar, som har liknande syften.
- e. att tillse att medlemmarna har giltigt klassbevis för båtarna.

Vätterns Folkbåtsklubbs styrelse 1973

Ordförande: Tommy Eklöf
Fortifikationsgatan 1, Karlsborg
tel:0505/11849 arb 0505/10900
ankn 154.

Sekreterare: Christer Nilsson
Prinsgatan 13, Motala
tel: 0141/50446 arb 0141/16600
ankn 188

Kassör: Gunnar Andersson
Medevigatan 53, Motala
tel:0141/10932

Ledamöter: Yngve Eriksson
Box 52 Forsvik Karlsborg
tel 0505/41055

Håkan Lundstedt Villavägen 9
Vadstena tel:0143/10585

Håkan Andersson, Magnus Erikssons väg 8A Vadstena tel:0143/12737

Under senare år har långfärds- och semesterseglare mer än tidigare hittat vägen genom Göta kanl och fram till Vättern. Här har vi fått främmande, förutom från vårt eget land och övriga nordiska länder, från andra seglande europeer, som i soliga

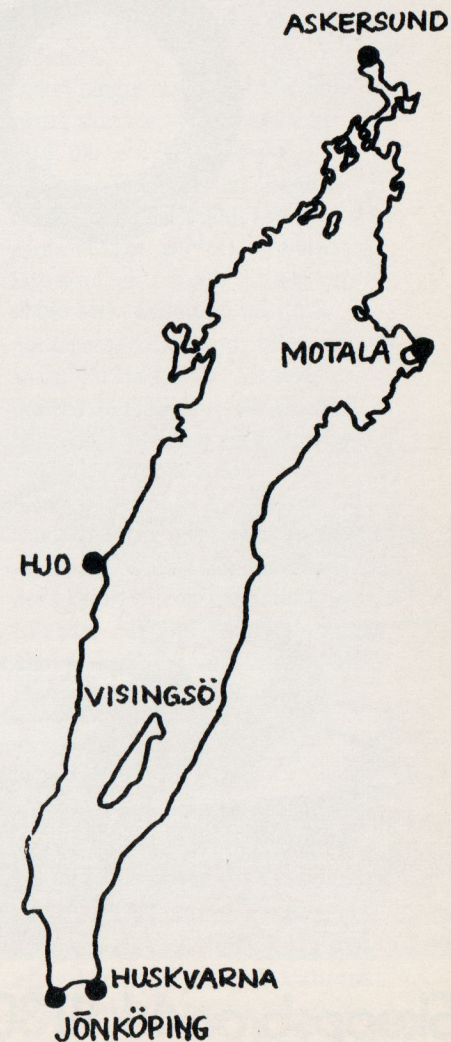

ÖRTENGREN SEGELMAKERI. Erfarenhet av toppsegel.



Skeppsbron 44 111 30 Stockholm 08-11 35 21

sommardagar stannat upp någon eller några dagar för att ta del av vad denna vackra sjö har att bjuda.

Ost- och västkustseglare som kommit hit i sina folkbåtar eller havskryssare har säkert funnit att Vättern är en sjö med många segelbåtar och där seglingsintresset är mycket stort. Man har knappast kunnat undgå att Vättern med alla dess hamnar och tilläggsplatser har mycket att bjuda på för hela den seglande familjen.

Säkert känner de flesta av vårt lands seglare till, att Vättern är Sveriges näst största sjö med en längd av 130 km och största bredd på 31 km. Vidare torde det vara bekant att djupet är stort. Det största omkring 130 m. Seglaren har sig väl i allmänhet också bekant, redan innan han kastar ankar här, att det är här vid Vätterns stränder som Verner von Heidenstam vilar ut för evigt, att här finns Vadstena med Gustav Vasas förnämsta slott, med kloster och andra sevärigheter och med en skyddad vacker hamn.

Ja det finns så ofantligt mycket intressant här från gången tid. Här har vi ju Ellen Keys Alvastra, Gränna och Visingsö, som lockar många turister, vilka vare sig de kommer seglande i folkbåt eller i än större flytetyg, kanske har hunnit med strandhugg i Jönköping eller den idylliska sjöstaden Hjo.

UNDERBAR SKÄRGÅRD I NORR

Vad den främmande seglaren kanske inte har upptäckt är den vackra

Det är här det idylliska Djäknesund med Ombo öar ligger, där seglaren och hans familj kan välja ut de mest underbara ankar- och tilläggsplatser. Här ligger alla båtar skyddade i alla vindar och här finns en vacker badplats med sandstrand för den som förtöjer vid fastlandet. Den som har stor familj ombord kan utnyttja ett litet campingområde och den som är road av fiske ska veta, att strax intill skären här finns inte blott abborre utan också den fina vätternrödingen.

Också längre norrut på Vätterns västra sida har vi en tjugig skärgård, där den långa Boviken, Aspa och Heidenstams födelseort, Olshammar inte sällan i sommardagar gärna besöks av Vätterseglarna. Den som har tid och tillfälle kan också segla ända upp till sjöns nordspets, Askersund, eller kasta ankar vid Harge eller Medevi, där Urban Hjärne en gång fann den hälsokälla, som ansågs äga en betydande botande kraft.

Alla som kommer kanalvägen till Vättern måste givetvis få kontakt med både Motala och Karlsborg, där det liksom i Vadstena finns gott om folkbåts- och andra seglare och där man på båda orterna har mycket intressant att beskåda.

DM-SEGLINGAR

De större och sköppna kappseglingarna på Vättern instundande sommar inleds den 2-3 juni, då Karlsborgs SS anordnar sin regatta. SSV-regatta i Vadstena följer därefter den 15-17 juni och Vätterns Seglarförbunds regatta äger rum

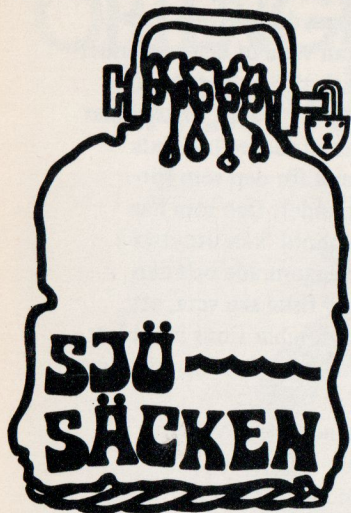

**Båtprylar
Tågvirke
Båtfärger
Kapell- och riggverkstad**

SKEPPSHANDELN I WAXHOLM
Hamngatan 2, (WAXHOLMS HOTELL) 185 00 WAXHOLM, Tel. 0764/328 88



vid Visingsö den 22 juni för att dagen därefter följas av JSS öppna kappsegling.

I sommar genomförs i Karlsborg också, DM-seglingar för folkbåtar, vilka seglingar säkert kommer att samla stort deltagande. Motala-regattan äger rum den 27-29 juni och därefter följer Hjo SS seglingar.

Men det kommer att seglas mycket mer än vad här nämnts på Vättern i sommar. Bl a genomförs en 24-timmarssegling och vidare har de olika segelsällskapen åtskilliga andra seglingsarrangemang att genomföra.

Sedan Vätterns folkbåtsklubb nu har bildats, där över 50-talet folkbåtsägare är anslutna, kommer ett klubbmästerkap för folkbåtar att äga rum varvid 4 seglingar genomförs i Karlsborg och 4 i Motala. Man vill framdeles också gärna ha ett SM för folkbåtar på Vättern.

VÄLKOMMEN TILL VÄTTERN

Att folkbåtsseglare och annat båtfolk, vare sig de kommer från ost- eller västkust, är välkomna till Vättern, det understryker man inom både den nya folkbåtsklubben och inom de olika segelsällskapen. Den som har lust att ställa upp till start vid någon av de många kappseglingarna här, hälsas sålunda välkommen.

Vi som är födda och sedan barndomen uppväxta vid Vätterns stränder, vill gärna tala om att vindar och vågor på vår sjö inte är avskräckande, som en del främmande seglare hört talas om. Visst kunde det vara något våghalsigt när vi i unga år gav oss ut i kanot eller snipa i stormiga sensomrardagar men nu behöver ingen som seglar folkbåt, havskryssare eller andra större farkoster hysa farhågor för hårda vindar.

På Vättern söker sig både äldre och unga i allt större skara ut till den soliga leken med vind och våg och för alla främmande seglare vill vi gärna tala om att Vättern är vårt lands mes sägenomspunna och inspirerande sjö.

Nisse Johansson

KANONSEGEL!

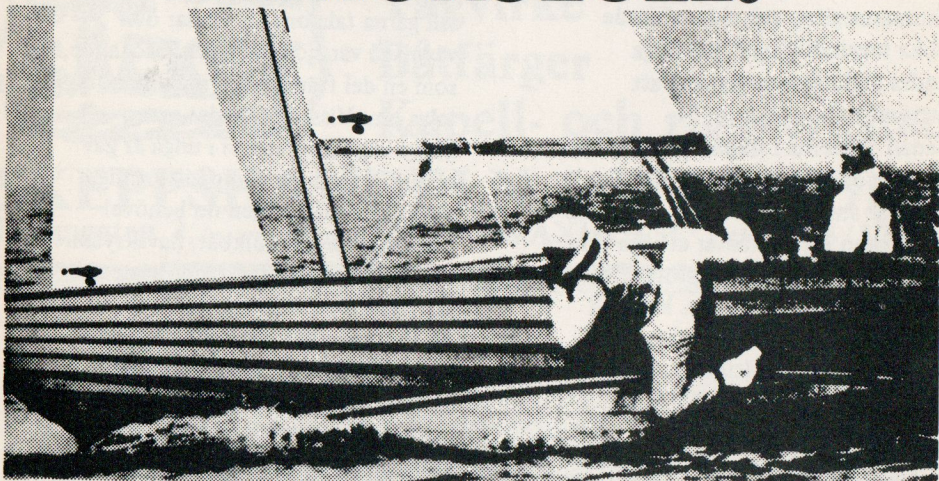

Peder Cederschiöld

Jakob Westinsgatan 4 Fack 10422 Stockholm 22 08/503022

NYHETER OCH BULLETINER FRÅN VÄSTKUSTEN



Den 6 april hölls sedvanligt vårmöte på restaurant Hantverket i Göteborg. Årtor, varm punsch och pannkakstårta följdes av rapport från Svenska Folkbåtsförbundets februarimöte samt information om sommarens seglingar.

Kvällens gäst var flerfaldige världsmästaren och OS-kandidaten Göran Andersson, som talade om spinnakerseglingens teori och taktik. Kvällen var lyckad och förväntningarna inför säsongen stora.

Den 4 maj hölls klubbens gemensamma segelmätning i segeltorken i Långedrag. Man kunde därvid glädja sig över att 16 nya spinnakrar mättes, varav minst 14 mätt in redan från början! Åtskilliga andra nya segel mättes vid detta tillfälle, ett glädjande tecken på aktiviteten inom klubben. Man noterade även ett nybygge för året, FS 1195.

Årets DM var förlagt till Marstrandfjorden den 17-18 juni. Beläggningen av seglingarna hit hade föregåtts av intensiva diskussioner i klubben sedan banorna vid Riseberget dels varit svåra att nå, dels tidigare lockat allt för få deltagare.

Den första seglingen på fjorden blev delvis olycklig genom en vindkantring, som kom redan på första kryssbenet.

Den andra seglingen genomfördes i sydvästlig vind kring 8 m/sek och gick utan mankemang. Lördagskvällen firades på Marstrands fästning med en mycket lyckad fest, där vi kunde räkna in över 90 deltagare. Klubbmästaren Björn Klock med skönsjungande hustru Inga-Lill hade verkligen lyckats jättefint.

Då det tävlingsugna seglarna på söndagen ställde upp för att mäta sina krafter hade vinden ökat till 16 m syd. I byarna 19-20 m/sek. Efter rorsmansträff beslöt man att inställa dagens seglingar. Årets DM måste sålunda tyvärr inställas. De flesta rorsmän lät sina båtar ligga kvar vid GKSS' brygga i Mrstrand inför den efterföljande veckans tillfartsseglingar

Tillfartssegling Marstrand-Lysekil midsommarafton 1972.

Vi vaknade upp till ett strålände solsken i Marstrands hamn. Kl. 09 startade 10 st folkbåtar på en tänkt linje, till ett sirenljud från pontonbryggan. Vinden var SSV 3 m/sek. Utanför Marstrand gick 9 st ut mot Vannholmarna och därefter upp mot Kyrksund. Lasse Larsson 225 gick den något kortare vägen upp mot Berlin och inomskärs. När vi kom upp mot Kyrksund, visade det sig att Lasse ensam valt rätt väg och han hade där en stor ledning. Vid Kråksundsgap delade fältet sig igen på en yttre och inre väg. Denna gång gav yttre vägen fördel.

Till målet i Lysekil kom Lasse Larsson i ensamt majestät. En stund senare kom ett relativt samlat fält, där turordningen blev Uppström 1166 och Bo Callenberg 466. Prisutdelningen skedde omgående på bryggan i form av en låda stöl till Lasse. Innehållet konsumerades snabbt av övriga deltagare, med kräftor som tilltugg. Dagen efter, midsommardagen, seglade

vi om Bohuspokalen ute på havsbanan vid Gäven.

Vi startade kl. 10 i mycket svag vind, vilket kompensterades av stark ström, krabb sjö och ett starkt solsken. Första seglingen vanns av "hemmassonen" Lasse Larsson 255 med Lennart Claesson 457 som tvåa. I andra seglingen var om möjligt vinden om möjligt ännu mera obefintlig, men även detta race vanns av Lasse Larsson. Tvåa var nu BR Uppström. Kl. 1/2 8 var båtarna åter igen i hamn och besättningarna fortsatte omgående till SS Gullmars midsommarfest. Här övergick solstinget successivt i andra typer av påverkan. Lasse bidrog med att bjuda på drycker ur sin nyförvärvade Bohuspokal. En mycket trevlig midsommar som vi sent skall glömma.

Marstrandsregattan 1972

Ett soligt Marstrand mötte 13 tävlings-sugna folkbåtsskeppare, som för första gången sedan 1969 kunde genomföra alla seglingarna. Det brukar blåsa på fjorden som bekant. Högtrycket stod i sig ytterligare en vecka till glädje för oss som fortsatte på semestersegling.

Första dagen 8 m/sek

Andra " 5 m/sek

Tredje " 2 m/sek (Banan fick kortas (på ett besynnerligt sätt)

Fjärde dagen 4 m/sek

En genomgående lättvindssegling.

Strömmarna var som alltid missräknande.

Resultat sammanlagt:

Boogie	Ulf Nyberg	3	1	1	2
Lawin	Lasse Winroth	1	3	2	3
Gitta II	Goldbeck-Löwe	5	8	4	4
Charlotte	Bengt Rosling	2	2	-	6
Minerva	Klas Wikman	9	4	5	7
Pajazzo	Bengt Ingemansson	-	-	3	1
Malou	Bengt Hanson	4	5	-	8

Extrem	Bengt Jarfelt	8	7	-	5
Daimon	Christer Blomberg	-	6	6	13
Lyfågeln	Andren-Hellström	7	12	-	10
Varg	Sten Lindquist	10	11	-	9
Pirina	B&T Widstrand	6	10	-	11
Divina	CG Pettersson	11	9	-	12

Rorsmanspokalen 1972

Årets upplaga av rorsmanspokalen arrangerades på GKSS' banor utanför Långedrag den 3 september. Två seglingar avverkades med mellanliggande lunch på sommarrestauranten. Intresset för denna pokalsegling var stort, bl.a. därför att den gällde som uttagning till Internationella stadskappseglingarna i Långedrag 9-10 september. 39 båtar var anmälda, 36 kom till start. Seglarna kunde njuta av strålande brittsommarväder med 7-9 m/sek W-NW. Banorna var långa och utslagsgivande. Tyvärr förekom flera haverier, där brister i regelkunnande och uppmärksamhet från de inblandade besättningarna spelade en avgörande roll. Dessa händelser bidrog till att vi under våren 1973 ordnat två - mycket välbesökta - regelkvällar. Lennart Claesson 457 Alida, tog två spikar och säkrade årets rorsmanspokal. Muntert tvinnande Mustaschen kunde han på VFK:s höstmöte hämta hem priset.

Övriga placeringar:

Flamingo	Lars Larsson	2-5	poäng
Boogie	Ulf Nyberg	6-2	
Lyfågeln	Andren/Hellström	10-4	
Folke	Peter Härden	5-11	
India	Ulf Knape	9-8	
Puck	Hasse Järnebratt	8-13	
Pajazzo	Bengt Ingemansson	14-10	
Ragata	Sven Turesson	17-9	
Thilda	Vigo Gustavsson	11-15	
Extrem	Bengt Jarfeldt	7-20	
Dojan	Bo Callenberg	22-6	

Samtliga dessa kunde tack vare bl.a. ordförandens tiggarturneer välja bland en mängd trevliga priser på höstmötet. Årets säsong avrundades med att klubbens medlemmar lånade ut 22 båtar till 11 lag under de internationella stadskappseglingarna. I dessa segrade Göteborg med Claesson/Nyberg, följda

av Uddevalla med Callenberg/Marcusson. Fina seglingar, på lördagen i SO vind 16-18m/s, på söndagen SW-W 4-5 m/s. Många minns nog än lördagens länsstart i 15 meter med passage genom det trånga Svinholmssundet strax efter start. Nog gnisslade det litet i "brädgården" den gången!



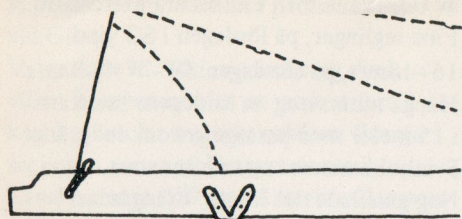

FRÅN OSTKUSTENS HORISONT.

DM.

Vikingarnas Segelsällskap arrangerade även 1972 års DM ute vid sin klubbholme vid Saxarfjärden.

Vädret var underbart varmt och soligt men tyvärr ökade vindarna, så seglingarna vart något av drivkör och ibland blåste det till och då gällde det att snabbt komma underfund med från vilket håll och hade man tur så låg man rätt till.

Resultat DM Folkbåtar 17--18 juni:

Göran Wijkström	ASS	12
Ingmar Sundin	GSS	15
Axel Köhler	KBS	17
Anders Olsen	VSS	18
Lars Englund	SBK	19
Leif Ahlquist	VSS	23
Jens Siebolds	VSS	24
Bertil Elfstrand	TBK	26
Lars Ernvist	VSS	29
Sven Holm	VSS	30
Göran Svensson	VSS	30
H. Westerberg	SSK	33
Rolf Andersson	KBS	33
Tage Tjörnbo	VSS	36
Nils Olson	GSS	36
Ulf Lundberg	SSK	41
Hans Melcherson	VSS	44
Lennart Bratt	VSS	51

REGIONS- MÄSTERSKAP.

På förslag av Ragnar Danielsson i Linköping kommer ett nytt mästerskapstecken att instiftas. Som komplement till ordinarie SM och DM seglingar kommer ett regionmästerskap att arrangeras vid Broken av Nyköpings SS. Seglingarna kommer att äga rum den 30 juni och 1 juli. Vi hoppas kunna sätta upp ett ståtligt vandringspris för detta mästerskap.

Till sist ett litet problem att fundera över

En segelbåt driver nedför en flod, det är i förhållande till land helt vindstilla, röken från en skorsten vid en fabrik vid floden går rakt upp. Frågan är nu, kan Rorsmannen öka farten nedför floden om han hissar segel. Först öppnade rätta lösning med logisk förklaring erhåller 5 st klubbmärken.

SKICKA EFTER SVENSKA FOLKBÅTSFÖRBUNDETS KLUBBMÄRKE!

Alla Folkbåtsseglares klubbmärke har nu tryckts upp i en bättre kvalite, och gjorts något tjockare.

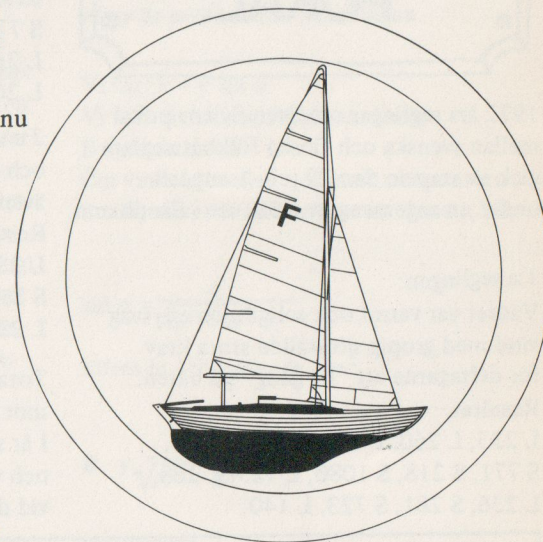

Beställningar kan ske från:
Ostkustens Folkbåtsklubb
Göran Svensson
Brännkyrkagatan 101
117 23 Stockholm
Postgiro 19 85 38-1

Priset är oförändrat 5:-- / st inkl. frakt





1972 års seglingar om Sven Salens pokal mellan svenska och finska folkbåtsseglare gick av stapeln den 29 juli--1 augusti under arrangemang av KSS ute i Sandhamn.

1:a seglingen:

Vädret var varmt och soligt men en svag vind med gropig sjö ställde stora krav för deltagarna att "ha gång" på båten.

Resultat:

L 233, L 260, L 126, S 844, S 889, S 771, S 218, S 1080, L 125, L 268, L 236, S 281, S 723, L 140.

2:a seglingen vart en svår segling för arrangörerna med vindkantringar under hela seglingen och det vart chansartat bl.a. helt utan kryss.

Resultat:

S 771, L 233, L 236, L 125, S 218, L 260, L 126, S 1080, S 281, S 889, L 268, L 140, S 723, S 844.

3:e seglingen följde direkt efter 2:a och dis med svaga vindar gjorde även denna segling chansig.

Resultat:

L 233, S 1080, S 844, S 889, L 126, S 218, S 281, L 125, S 723, L 260, L 236, L 268, L 140, S 771.

Totalt vann det finska laget med 154 1/2 p. mot Sveriges 159 3/4 p.

I år seglas om Sven Salens pokal i Finland och vi får hoppas att vindarna är renare vid detta möte.

Laguppställning:			
Kaj Berglund	L 125	Manyana	HSF
Leif Nordström	L 126	Gun	Hangö Udds SS
R. Sanchez-Rosenlindt	L 140	Tormenta	NJK
Juhani Bremer	L 233	Tuula III	HTPS
Björn Westerlund	L 236	Airica	NJK
Allan Lindström	L 260	Pamela III	Barga SS
Valter Ramström	L 268	Margot IV	HVS
Göran Wijkström	S 218	Kuckelimuck	Askrike SS
Rolf Thunell	S 281	Saltstänk	Nynäshamns SS
Lennart Bratt	S 723	Arabesque	Vikingarnas SS
Nils Holmberg	S 771	Pladask	Nynäshamns SS
Sven Holm	S 844	Sophia	Vikingarnas SS
Lars Englund	S 889	Kela	Saltsjöbadens BK
Nils Malm	S 1080	Stimulantia	Nynäshamns SS

Kanonflock använd en säsong. 375:-
Tage Tjörnbo
Tel. arb. 08/63 10 40 ankn. 425
Tel. hem. 08/753 16 26

Folkbåt F60, byggd år 1943
Lundeberg
011/11 98 18

Synpunkter på kicktaljan

Synpunkter på Kicktaljan

Kicktaljan har till uppgift att hålla ned bommen på slör och läns så att seglet bevarar sin effektivaste form. På Folkbåten brukar kicktaljan appliceras mellan bom och mast.

De flesta är eniga om att taljan skall fästas så långt ner på masten som möjligt, där emot råder delade meningar om hur långt ut på bommen den skall sitta. Jag tänkte här visa vilka krafter som påverkar bommen samt hur man matematiskt kan behandla dessa.

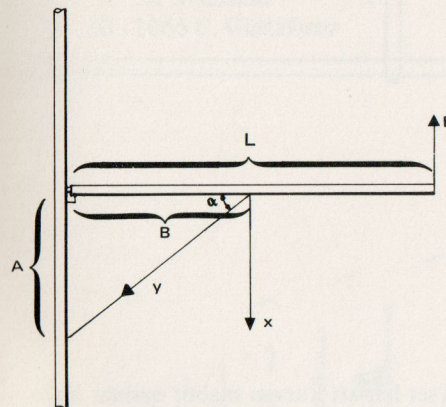

Seglet drar bommen uppåt med kraften F. Vi tänker oss denna reducerad till en vinkelrät mot bommen på avståndet L från masten verkande kraft.

Denna kraft skall motverkas av kicken som vi tänker oss ansatt på avståndet B från masten.

Vi får följande samband $X \cdot B = F \cdot L$ där X är den motverkande kraften.

Denna är emellertid inte riktad rakt ned utan mot masten, vi måste ta hänsyn till vinkeln α för att få reda på kraften y kraften y är just kraften i kicktaljan.

Vi får: $x = y \sin \alpha$

Vi kan skriva om första ekv. enl.

$$B \cdot y \cdot \sin \alpha = F \cdot L$$

Om vinkeln mellan bommen och masten är rät, vilket vi kan antaga att den är, blir

$$\sin \alpha = \frac{A}{\sqrt{A^2 + B^2}}$$

sättes in i föregående ekv:

$$B \cdot y \cdot \frac{A}{\sqrt{A^2 + B^2}} = F \cdot L$$

y = utlöses

$$y = F \cdot L \frac{\sqrt{A^2 + B^2}}{AB}$$

Med hjälp av denna formel kan man lätt räkna ut y förutsatt att man känner F, man kan dock ange y som en funktion av F.

Man frågar sig nu om det finns en optimal placering av kicktaljan, för att minimera kraften y. Man kan prova att sätta in olika värden på B. (A.s läge begränsas ju av av rufftaket och kan anses fixerat).

Nästa år kommer tekniska
Nästa år kommer tekniske redaktören att behandla fiolstagens inverkan på mastens krökning.

Man finner då att ju större värde B antar desto mindre blir y.

I stället för att sätta in olika värden på B i ekvationen kan man göra en gränsvärdesundersökning.

Man ställer den något hypotetiska frågan, vad blir y om B går mot ∞

$$y = F \cdot L \frac{\sqrt{A^2 + B^2}}{AB}$$

låter vi B gå mot ∞

$$\text{blir } y = F \cdot L \frac{1}{\infty}$$

ett meningslöst uttryck,

vi måste först hyfsa ekvationen

$$y = F \cdot L \frac{1}{AB} \sqrt{A^2 + B^2};$$

$$y = F \cdot L \sqrt{\frac{A^2}{A^2 B^2} + \frac{B^2}{A^2 B^2}}$$

$$y = F \cdot L \sqrt{\frac{1}{B^2} + \frac{1}{A^2}} \text{ om nu B gåt mot } \infty$$

$$\text{blir } y = F \cdot L \sqrt{\frac{1}{\infty} + \frac{1}{A^2}}; \quad \boxed{Y = F \cdot L \frac{1}{A}}$$

Ekvationen ger det minsta värdet på y men man kan ju inte fästa kicken oändligt långt ut på bommen därför är det befogat med en kurva som visar sambandet mellan y och B.

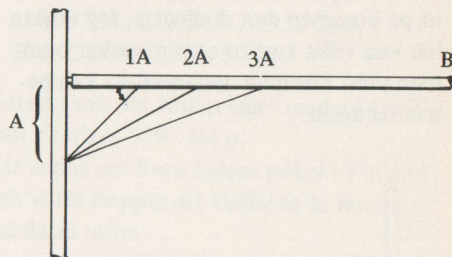
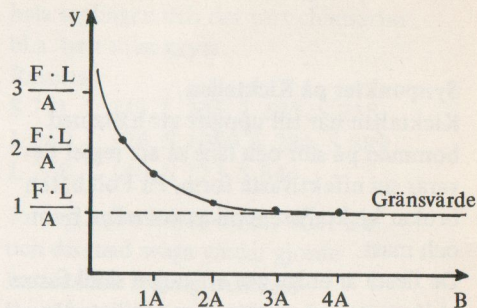

Vi ser här att kurvan snabbt närmar sig gränsvärdet om man flyttar ut fästpunkten på bommen. Redan vid $B = 2A$ har vi kommit ned till ett värde 10 % från gränsvärdet att flytta ut fästet längre ger alltså i praktiken ingen vinst. Vid $B = A$, blir kraften 41,4 % större än gränsvärdet. En praktisk lösning på placeringen är mellan $1A$ och $2A$ kanske något närmare $2A$.

Jag hoppas att denna artikel bidragit till att klarlägga något om denna den viktiga gaste av trimtampar.

RANKINGLISTA STOCKHOLMS-REGIONEN

Rankinglistan toppas för tredje året i rad av tydligen omöjliga Sverker Bergman. Andra plats togs av årets komet Göran Wijkström. Tredje plats, Lars Englund gammal folkbåtsräv som efter några års bortvaro gjort en fin comeback i klassen.

1. 532 Sverker Bergman
2. 218 G. Wijkström
3. 889 L. Englund
4. 844 Sven Holm
5. 558 I. Sundin
6. 245 L. Ernvqvist
7. 1080 N. Malm
8. 564 A. Khöler
9. 58 N. Olsson
10. 1066 C. Gustafsson

ESKADERSEGLA TILL FINLAND.

Så är det dags att eskadersegla till Finland igen. Hangöregattan går av stapeln den 6-8 juli, därefter kommer vi att utkämpa vår årliga landskamp om Sven Salens ståtliga pris.

Vi samlas i Granhamn fredag kväll den 29 juni, och börjar så överresan till Åland tidigt på lördag morgon.

Vill du följa med, ring Sven Holm telefon 69 46 16 helst före 12 juni.

Vi hoppas att så många som möjligt kommer att följa med.

Dagsetapperna blir inte så långa, tveka inte att ta med dig hela familjen på en trevlig eskadersegling.

