



# Folkbåtsnytt

Nr 2 1982

## FOLKBÅTSNYTT

Organ för Svenska Folkbåtsförbundet med anslutna klubbar

### Ordförande, SFF

Anders Olsen  
Östra Ekdalsgatan 49  
593 00 Västervik

Tfn 0490-326 60

### Kontaktmän

#### VÄSTKUSTENS FOLKBÅTSKLUBB

Christer Svensson  
Nunnegårdsgatan 6  
442 41 Kungälv

Tfn 0303-173 30

#### OSTKUSTENS FOLKBÅTSKLUBB

Göran Svensson  
Heleneborgsgatan 44  
117 32 Stockholm

Tfn 08-69 32 82

#### VÄTTERNES FOLKBÅTSKLUBB

Anders Jarl  
Vändgatan 3  
591 00 Motala

Tfn 0141-119 77

#### SYDKUSTENS FOLKBÅTSKLUBB

Torgny Andersson  
Strandgatan 50 b  
216 12 Malmö

Tfn 040-15 27 57

---

Detta nummer är tryckt i 1 200 ex och framställt av Ostkustens Folkbåtsklubb.

Redaktionen har bestått av:

Calmagnus Mell Dahl  
Anders Vedin



# ORDFÖRANDESPALTEN

Vilken sommar det har varit. Toppenväder ! 72 startande båtar på SM ! 74 på Guldpokalen ! Störst SM bland kölbåtarna igen. (Albin Express-"SM" hade 65 startande båtar och H-båts-SM 59 båtar, inte så dåligt det heller.) Maken till den seglarfest som bjöds Folkbåtsseglarna i år på sydkusten får man leta efter. Även från Danmark och Tyskland rapporteras rekorddeltagande med 75 Folkbåtar på Kieler Woche och 80 båtar på Danska Mästerskapet.

Överhuvudtaget tycker jag man kan vara rätt så nöjd med utvecklingen de senaste åren. Det ökande intresset för Folkbåten har också visat sig i ökande medlemsantal i Folkbåtsförbundet. 1978 var det 499 medlemmar och 1982 hade vi blivit 619 stycken.

På medaljens baksida noteras dock tyvärr att intresset i Norrland minskat så att Bottenhavets Folkbåtsklubb saligen insomnat. Målsättningen är nu att finna några intresserade seglare som åter vill dra igång en Folkbåtsklubb där. (Hör gärna av Er till undertecknad.) Det vore väl lämpligt att börja med en eskadersegling till SM i Sandhamn i sommar. Tills vidare får OFK omfatta även Norrlandskusten.

För närvarande tycker jag att Folkbåtsförbundet bör koncentrera sig på att öka aktiviteten på de lokala regattorna. Bankappseglingen med entypsbåtar har under några år fört en ganska tynande tillvaro, det gäller alla klasser. Det är svårt att säga vad detta beror på. Kanske det ständiga utbudet av nya fantastiska båtar har verkat splittrande. En mängd nya båtar som marknadsförts "för kappseglaren" har sett dagens ljus och försvunnit in i glömskan. Då nu 70-talets båthause är över tror jag att entypseglingen får en renässans. De som väljer en båt för kappsegling inser förhoppningsvis att det ger mer att välja en båt i en etablerad entypsklass med stor aktivitet, stora startfält och god sammanhållning, än någon ny fantastisk konstruktion. Det är idag orealistiskt att tro att en nykonstruerad båt ska bli en stor entypsklass. Förhoppningsvis genomskådar man också myten att lyckan ligger i häftiga linjer och höga LYS-tal. Att kappsegla koster på Västkusten på 50-talet var säkert minst lika roligt (om inte roligare) som att segla Maxiracer idag.

Vad kan man då göra för att öka aktiviteten på de lokala regattorna ? Folkbåtsförbundet kommer att ha denna fråga som huvudtema på årsmötet, och vi får se om det kommer fram några bra idéer. Jag tror dock att det viktigaste är att DU som enskild seglare berättar för Dina kompisar på hemorten om hur roligt vi har med våra Folkbåtar. Gör t ex som Sven Norberg i Figeholm, skriv en artikel i Din lokala klubbtidning. Svens artikel kan Du läsa längre bak i tidningen. Den har varit införd i Figeholms Båtklubs tidning Årbladet. Denna lokala påverkan från enskilda medlemmar, uppbackad med allmänna åtgärder från Folkbåtsförbundet såsom affischer, båtutställningar, tröjor, extraexemplar av Folkbåtsnytt osv, - det tror jag är receptet för en högre lokal aktivitet.

Nästa år blir den stora Folkbåtsfesten utanför Stockholm med Internationellt SM och Laglandskamp mot Finland om den stiligga Sven Salén-pokalen. Häng med där, jag är övertygad om att det blir en mycket positiv upplevelse.



## FOLKEBÅDCENTRALEN AS

NORDISK FOLKBÅT :

NYA och BEGAGNADE BÅTAR  
MASTER. BOMMAR.  
SPECIALTILLBEHÖR till Din Folkbåt, som inte  
finns i de vanliga "boerna".



# Sejlmagerne

eller



## M. P. SEJL

SEGEL FRÅN DE "HOTTASTE" SEGELMAKARNA.

NYA och RIKLIGT MED BEGAGNADE SEGEL.



**Båt & Segel**  
Thomas Jeppsson

Ystadvägen 1  
270 50 Hammenhög  
Tel. 0414-405 80

## FINLAND

### SESSANPOKALEN

Årets Sessan pokalseglingar seglades i Helsingfors den 4-5 sept. med RJK och Finlands Folkbåtsförbund som arrangörer.

Seglingarna gynnades tyvärr ej av vädrets makter på lördagen, regn och vindkarusell med varierande vindar från alla håll.

Däremot var seglingsförhållandena de bästa på söndagen med en stadig sydväst på ca. 8-10 m/s.

I årets seglingar deltog sex fulltaliga lag, från Sverige Ostkusten, Sydkusten och Vättern, från Tyskland ett lag, från Finland Helsingfors och Åbo samt från Danmark tyvärr endast en besättning.

Arrangemangen löpte väl undan och trots det ostadiga vädret på lördagen är jag säker på att de bästa lagen placerade sig i täten. Slutresultatet blev att Ostkustens lag med Anders Olsen och Benny Karlsson som skeppare upprepade sin triumf från Schleswig i fjol och hemförde ånyo Sessan pokalen. Som god tvåa efter en hård kamp placerade sig Sydkustens lag med Torgny Andersson och Pär Nilsson. Den svenska dominansen fullföljdes av Vätterns lag Klas Andersson och Mats Comstedt vilka kom trea.

De slutliga poängen blev Ostkusten 38, Sydkusten 42,4, Vättern 71,1, Åbo 79, Helsingfors 81,7, Danmark 96 (endast en båt) och Tyskland 103 poäng.

Individuellt placerade sig Pär Nilsson bäst med Anders Olsen som tvåa.

På lördagen badades förstas "sauna" efter seglingarna och kvällen avslutades med en bit mat och discodans till tidiga morgontimmarna på RJK:s klubbrestaurang Blue Peter.

På söndagen hölls det sedvanliga folkbåtsmötet denna gång med Finlands Folkbåtsförbund Nalle Westerlund som ordförande. Även i år diskuterades närmast möjligheterna att koordinera och utveckla det internationella samarbetet mellan folkbåtsförbunden. Som kontaktman för inkommande år valdes Anders Olsen, som passade på att inbjuda till nästa års Sessanseglingar vilka seglas i Ystad i början av september 1983.

Vi tackar alla deltagare i årets Sessanseglingar och hoppas att några finska lag kan ställa upp nästa år i Ystad.

Med folkbåtshälsning  
Nisse Björkman

De kom, De sågs, De seglade

## SM KARLSHAMN 1982

KarlsHAMNs fiskehamn invaderades under några hektiska dagar, 4-8/7, av kända och okända folkbåtsseglare från de fyra aktivaste folkbåtsklubbarna (Västkusten, Vättern, Ostkusten och Sydkusten). KarlsHAMNs Segelsällskap var som sig bör den bäst representerade klubben med 17 båtar på startlinjen. Största klubben utifrån var Mottala SS som kommit seglandes på lastbil eller till sjöss med 9 båtar. Ostkusten anlände via en stor eskader och samlade ihop sina båtar längs kusten från Stockholm och söderöver till Figeholm. Västkustarna, företrädesvis från Göteborg med omnejd, anlände med 6 ekipage. Ett stort antal sydkustseglare fanns naturligtvis också på plats. Flest från Simrishamn, Ystad och Malmö.

Seglingarna präglades av övervägande lätta vindar som sällan under veckan blåste några längre stunder från samma håll. Detta vållade seglingsnämnden en hel del problem vilka de löste med den äran och eftersom undertecknade är jäviga kan vi skryta med perfekta startlinjer också.

Första dagen inleddes med två seglingar i vilka blivande mästaren, Torgny Andersson med sin Sailor från Simrishamn, visade var skåpet skulle stå. Även Thomas Jeppsson från Simrishamn började starkt med två andra platser. Hans Hammel höll sig också väl framme från början. Tisdagens segling vanns av Joakim Andersson från Ystad med ytterligare en överraskning av hemmasonen B-Å Rimér vilken belade 2:a platsen.



Den 4:e seglingen, som seglades på onsdagen, vanns av Anders Jarl från Motala med mästaren på andra plats. 3:a var Bo hogström från Marstrand. Samma dag seglades även den 5:e seglingen där Karlskroniten Claes-Göran Svensson visade sin starka sida och vann före Bengt Jarfelt som sent kom underfund med med vattnet utanför KarlsHAMN, och därmed vann den 6:e och avslutande seglingen som gick på torsdagen. Denna segling gav även det resultatet att den slutliga kvintetten i protokollet belade de fem första platserna.

Prisutdelningen förrättades på ett lastbilsflak på Kiaholmsplan under brinnande direktsändning från Radio Blekinge. De som fick bestiga detta flak var i nämnd ordning:

Torgny Andersson	FS 1290	Simrishamns SS
Claes-Göran Svensson	FS 1293	Karlskrona SS
Hans Hammel	FS 1275	KarlsHAMNs SS
Bengt Jarfelt	FS 1249	Björlanda-Kile
Benny Karlsson	FS 1278	Nyköpings SS
Thomas Jeppsson	FS 1319	Simrishamns SS
Peter Persson	FS 1297	Simrishamns SS
Anders Ohlsson	FS 1320	Simrishamns SS*
Bert Andersson	FS 1243	Stenungsunds SS
Rumnan/Bergman	FS	Oxelösunds SS

\* Anders O fick även pris som bäste debutant.



Torsdagskvällen och för övrigt hela SM:et avslutades med en hejdundrande fest på Saltsjöbaden, där 4 dagars ackumulerad törst framgångsrikt släcktes, ackumulerad sprallighet fick sitt utlopp på dansgolvet.

Då folkbåtssektionen fick oväderlig hjälp från många håll, inom segelsällskapet och från kommunen, vill vi här framföra vårt djupt kända till alla som hjälpte till att göra en lyckad SM-vecka i KarlsHAMN.

Christer och PAJ

## FOLKBOAT SAILING ON SAN FRANCISCO BAY 1982

1982 was a strange year on San Francisco Bay, with both the economy and the weather contributing to the unusual conditions facing Bay sailors.

In the Folkboat fleet, like most others, participation was down due in large part to an uncertain economy which raised the costs of new sails, new gear, maintenance and entry fees to all-time highs. Some usually active Folkboat racers found it necessary to pass up weekend races in order to perform home maintenance and repairs usually assigned to skilled workers.

With economic conditions improving, 1983 should be a "big year for Folkboats," says Rolf Gille, president of the San Francisco Bay Folkboat Association. "The Fourth San Francisco Cup Regatta, to be held April 24 through April 30, has already created a lot of excitement among our members. We expect a record number of boats for our qualifying series. It seems possible that we may be able to increase the number of entries from European fleets. Despite the problems of 1982, our Bay fleet is bigger and the boats are in better condition than in any year since the international series began."

For the 30 boats which participated in one or more regattas, the year's weather and tidal conditions presented unusual situations. It rained much later and much earlier in the late summer than is usual. The winds, usually strong from April to October, were fickle. Most strange, however, were the Bay's notorious tides. They often were much stronger than predicted and, even more often, ran in directions completely opposite to their natural flows.

Hydraulic scientists have reported that the unpredictable tides resulted from last winter's record-breaking snowfall in California's Sierra Nevada Mountains which, even in late summer, was pouring many extra billions of gallons of water down the state's rivers into the Bay.

Two of the fleet's top sailors overcame the problems of wind and tide and dominated 1982 Folkboat racing. Mickey Waldear and his crew won (in US95 Folksong) both the Season Championship series of 19 races and the popular 10-race Wednesday Evening Series. Close behind in both series was Jerry Langkammerer in US76, Volker.

## Kalla fakta om en svensk världsprodukt.

### Supercool LK-03 kylaggregat

Inga konkurrenter kan erbjuda följande egenskaper i kombination

- \* Driftsäkerhet — med undantag av fläktar inga rörliga delar, inga mekaniska förluster, ingen gas. Helt oberoende av lutningar, läge och vibrationer.
- \* Enkel installation
- \* I praktiken ljudlös
- \* Elektronisk termostat
- \* Minsta mått
- \* Batterivaktsfunktion
- \* Lägst vikt ca 3 kg
- \* Strömbegränsning till max. 1,3 Amp.
- \* LÄGSTA STRÖMFÖRBRUKNING  
0,5 1 Amp/tim.

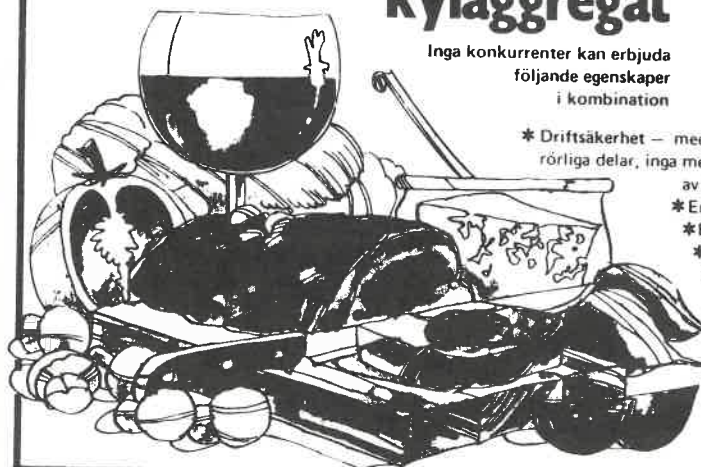
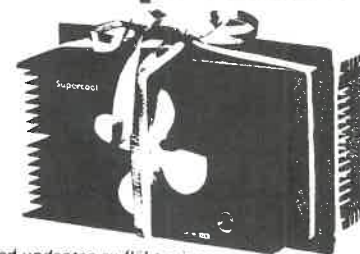

## Supercool

Box 27, 401 20 Göteborg. Tel 031/42 05 30.



In addition to the Season Championship and Wednesday Evening events, the Bay fleet also staged its traditional Ladies races, Singlehanded Regatta, a race for married couples and its Old Timers Race for veterans 50 years-of-age or older. These events were all well-attended.

Association President Gille states that most of the boats which did not race in 1982 will return for the 1983 season and that several boats which have not raced in the past will be added to the fleet. And at least three new owners will join the racing group.

Boatbuilder Svend Svendsen added one new fiberglass boat to the fleet this year and is considering building several this winter.

The Association has also announced plans to put together a video tape program on Bay Folkboat racing which will be made available to fleets in Europe.

#####

## INBJUDAN TILL

### San Francisco Cup 1983

24 - 30 april seglas San Francisco Cup 1983. Denna regatta seglas varannat år och det är nu fjärde gången den hålls. Det är en inbjudningssegling där man seglar i lånade båtar med sina egna segel. Inkvartering brukar ordnas hos de amerikanska Folkbåtsseglarna. Fem eller sex båtar tilldelas Sverige. Hittills har båtfordelningen löst sig utan formella uttagningar eftersom antalet intresserade besättningar inte överstigit antalet tillgängliga båtar. Sålunda har ett 20-tal svenska Folkbåtsseglare och medföljande fruar och fästmän packat trunken till tidigare regattor. Som arrangörer står San Francis Yacht Club och San Francisco Bay Folkboat Association.

### Resan

Då man försöker ta reda på vad en flygbiljett till San Francisco kostar idag hamnar man rätt in i en djungel av rabatter och underliga bestämmelser. Ca 5000 kr t.o.r Stockholm - San Francisco (september -82) kan man komma ner till. (Stockholm - Miami t.o.r, Nya Trivselresor: 3100. Miami - San Francisco t.o.r: ca 1900.) Man bör då beställa biljetten ett par månader i förväg.

Möjligheter finns också att flyga runt i USA på olika rabattkort för att se sig om lite då man ändå är där. Det blir inte så mycket dyrare eftersom sträckan Miami - San Francisco då endast blir en del i denna rundflygning. Någon gruppresa arrangerar inte Folkbåtsförbundet eftersom ovanstående priser knappast kan pressas ner längre, och dessutom brukar seglarna ha vitt skilda önskemål om restider och resrutter.

För de pengar Du sparar på att köpa en billig Folkbåt i stället för en Maxi 83.a med ståhöjd och praktiga amorteringar kan Du kanske rent av kosta på Dig en jordenrunt-tripp med valfri resväg. Pris 8365 kr med North West Orient (september 82).

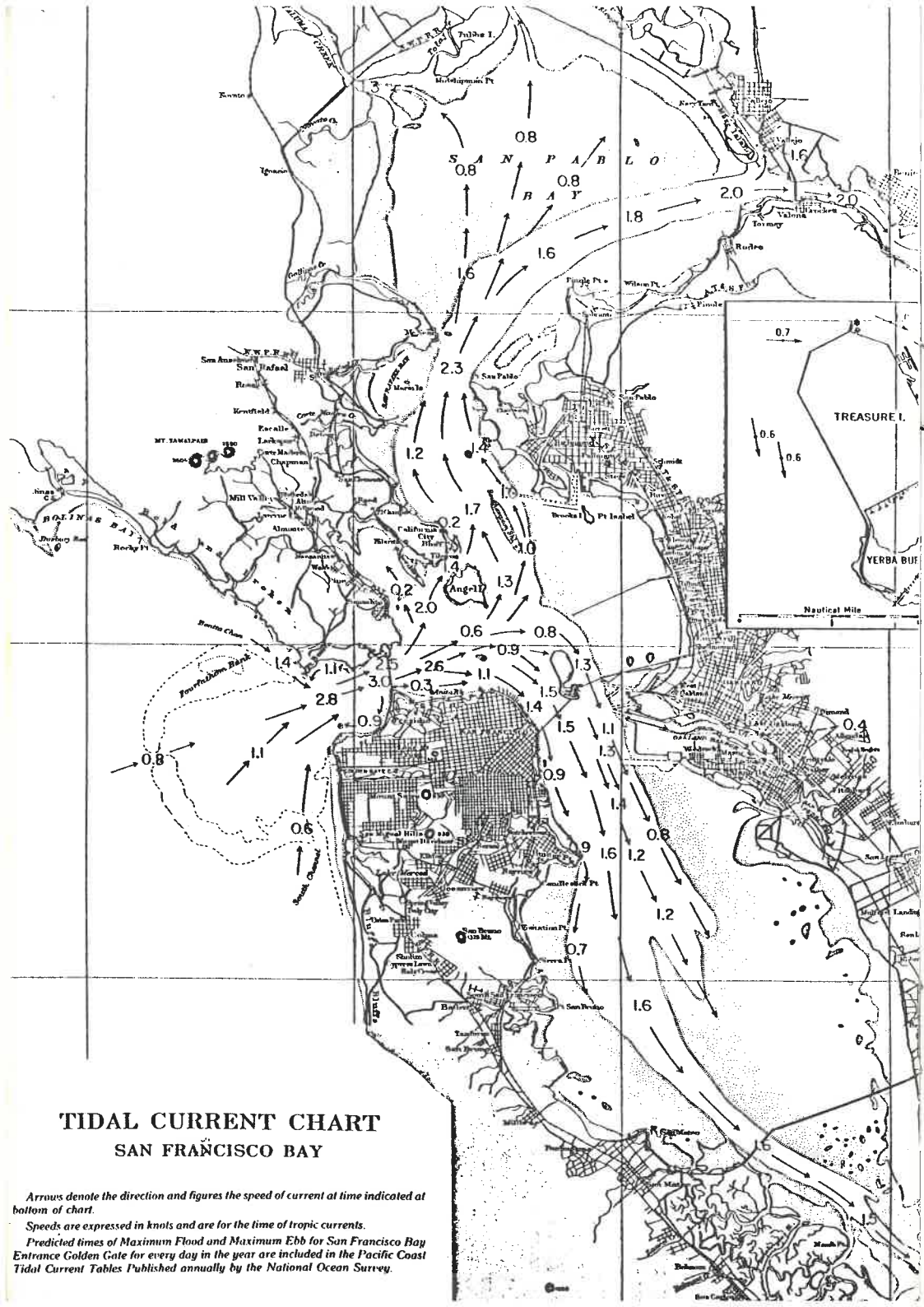

**TIDAL CURRENT CHART  
SAN FRANCISCO BAY**

Arrows denote the direction and figures the speed of current at time indicated at bottom of chart.

Speeds are expressed in knots and are for the time of tropic currents.

Predicted times of Maximum Flood and Maximum Ebb for San Francisco Bay Entrance Golden Gate for every day in the year are included in the Pacific Coast Tidal Current Tables Published annually by the National Ocean Survey.

**Seglingarna**

Vistelsen i USA är en upplevelse liksom de arrangemang som inramar regattan. Själva seglingarna är också synnerligen intressanta. Dom hålls på San Francisco-bukten, antingen på sundet mellan bukten och Stilla Havet alldeles innanför Golden Gate-bron, eller också inne på själva bukten. Vinden vid denna årstid är alltid en västlig sjöbris som börjar på förmiddagen och sedan kulminerar på eftermiddagen med ganska frisk vind. Vädret brukar vara som svensk sommar när den är som bäst.

Det intressantaste är att lägga upp vägvalet i de tidvattenströmmar som finns framförallt i sundet in till San Francisco-bukten. Strömmen blir maximalt ca 4 knop i sundets mitt, och är svagare längs sundets kanter. Den vänder var sjätte timme. Har man medström bör man alltså segla mitt i sundet. Om man däremot har motström gäller det att smyga inne längs stränderna där vattnet är relativt stillastående. Då strömmen vänder sker ej detta samtidigt över hela sundet utan först längs kanterna, medan vattnet i sundets mitt fortsätter en stund av bara farten, och vänder ungefär en halvtimme senare.

Man skulle kunna tro att lokalkännedim är en stor fördel under dessa förhållanden, men så är inte fallet. Man seglar nämligen efter detaljerade strömkartor och almenackor som varje timme exakt visar hur strömmarna går, och som är synnerligen lätta att förstå.

**Satsa på San Francisco 1983**

Vill Du med till San Francisco 1983 ska Du anmäla Ditt intresse till Anders Olsen (tel 0490/32666) senast 20.e januari. Det bästa är förstås om Du anmäler en komplett besättning på tre man. Alla intresserade, såväl udda gästar som inkompleta besättningar, bör dock höra av sig så brukar det gå att kombinera ihop besättningar så att alla blir nöjda.

AO

**OBS**

**ÄNDRAT DATUM FÖR SAN FRANCISCO CUP 1983**

**MÅNDAG 18 - LÖRDAG 23 APRIL 1983**



# ÖRTENGREN SEGELMAKERI. Erfarenhet av toppsegel.



Skeppsbron 44 11130 Stockholm 08-113521

**OFK** Ostkustens  
Folkbåtsklubb

## RAPPORT FRÅN OSTKUSTEN

Till snurrans dån på väg till Trosa för uppdragning skall jag försöka summera sommaren 1982.

För OFK började säsongen med vårmöte i Vikingarnas kruthus på Djurgården. Det var innan den stora sjösättningen, ändå låg det en fernissad Folka i hamnen. Vårmetet konkurrerade med något större sportevenemang på TV varför deltagarantalet blev ganska lågt. Därefter följde några teorikvällar och ett träningsläger på Mälaren.

I maj och juni seglades det ganska flitigt bl a i OFK:s olika rankingserier - Bråviken, Västra Mälaren och Stockholm. Resultatlistor finns på annan plats i Folkbåtsnytt. Om det finns intresse för fler rankingserier längs ostkusten kan OFK ställa upp med vandringspriser. OFK kan också hjälpa till med stadgar mm.

Till SM och Guldpokalseglingarna seglade två eskadrar längs ostkusten. En avgick från Västervik och en från Stockholm. Trots att i alla fall Stockholmseskaderns kommandör pressade deltagarna till långa dagsetapper uppskattades eskadern av deltagarna. Det brukar finnas många episoder att berätta under hösten för deltagarna i OFK:s eskaderseglingar.

Ostkusten representerades av över tiotalet båtar i SM och Guldpokalen. Som vanligt gjorde Benny Karlsson från Nyköping bra ifrån sig. Han placerade sig runt femte plats i båda seglingarna. Flertalet övriga OFK:are fick mindre framskjutna placeringar. Se eventuell resultatlista på annan plats i detta nummer.

Sommaren avslutades med en fin prestation av OFK i Sessanpokalen i Helsingfors. OFK:s lag - Benny Karlsson, Anders Olsen, Magnus Söderbäck och Dan Yngve - tog åter hem pokalen. Besättningen Olsen/Söderbäck blev dessutom två individuellt.

I den pokal man nu seglar om har OFK lyckats skrapa ihop tre egna inteckningar och en som delas med Sydkustens Folkbåtsklubb.

Folkbåtsåret 1982 avslutas traditionsenligt med årsmöte i slutet av november. Förhoppningsvis med lika mycket folk som vanligt.

Avslutningsvis några ord om 1983. Det ska seglas SM på ostkusten nästa år. KSSS arrangerar ett internationellt svenskt mästerskap för Nordiska Folkbåtar 13-17 juli i Sandhamn. Båtarna och arrangemangen runt omkring kommer att vara samlade på Lökholmen alldeles intill Sandhamn. Då alla båtar ligger på samma ställe finns förutsättningarna för ett lika trevligt SM som på Broken 1979.

Till SM-seglingarna kommer, förutom finnarna, även ryssar (från Tallin), danskar och tyskar att bjudas in.

Strax efter SM seglas landskampen mellan Sverige och Finland om Sven Saléns pokal. Landskampen vanns senast av Sverige i Hangö, 1979. När detta skrivs är det inte helt klart var landskampen kommer att gå. Vi för fn diskussioner med Vikingarnas Segelsällskap om ett arrangemang på deras ö Ekholmen. Vi återkommer med särskilda inbjudningar till dessa båda seglingar i Stockholmstrakten.

För OFK

## Saxat ur På Kryss & Till Rors

### SJÖKROGAR



För ett par år sedan fick klubbhusrestaurangen ny regim, och döptes om till *Seglar-Restaurangen*. Det vita linnat på bordet ersattes av pappersdukar (i en snygg blå färg), och med maten inträdde en påtaglig förbättring, omvitnad icke minst av Sandhamnsbor. Ryktet har visat sig på inget sätt vara överdrivet.

Vi åt bifstek med lök, och spett med oxfile, paprika, lök och champinjoner. Båda var precis rätt stekta, biffen serverades med fin nystekt potatis, spettet med ris och en tomatås med bra smak och lagom sting. Efterrätterna, hjortronparfait på mandelbotten och pepparpåron (en variant av vår ungdoms ingefärspåron) med vinbärssås, var fullt tillfredsställande.

Med en butelj av en bättre Chianti gick notan på 245 kr, för en måltid som vi lämnade helbelåtna. Servicen var vänlig och rask, trots en samtidigt pågående seglarmiddag.

En titt i matsedeln visar att *Seglar-Restaurangen* håller måttliga priser, jämfört icke bara med sin tidigare skenpad utan även med motsvarande restauranger i Stockholm. Förrätterna kostar ca 35 kr, fiskrätterna 24-40 kr, och köttätterna 45-65 kr. Prisvärda är stekt strömming för 23 kr, Sandhamnsflundra för 28 kr. En bra

lunch- eller superrätt är Seglar-toast - oxfile med rå lök, pepparrot och tomatbéarnaise - för 35 kr.

Vinlistan är kort, men bjuder på ett tillräckligt urval i olika prislägen med måttliga pålägg. Givetvis bar restaurangen sprit-rättigheter.

Utöver Seglar-Restaurangen i Sandhamn ytterligare ett näringsställe, nämligen *Vårdshuset*, som är öppet året runt (sedan 1672, sägs det) och därmed har blivit välanlitat av seglare vår och höst, då klubbhusrestaurangen är stängd.

Vårdshuset har pub på nedre botten, restaurang på den övre med utsikt över hamnen från fönsterborden. Inredningen är enkel men gemytlig (med bl a tavlor av sandhamnslotsen Löfgren, en begåvad amatör som verkligen visste hur himmel och hav ser ut).

Där åt vi vid olika tillfällen strömmingsflundra och stekt strömming med potatismos samt sandhamnsflundra med kokt nypotatis. Fisken kom in nylagad och het, smakade hyfsat men saknade den spänst och finess som kännetecknar pinfärskråvara, stekt i nytt matfett.

Vi noterade ett lagom lätt inslag av muskot i potatismoset vid ett tillfälle, vid ett annat var moset mera likgiltigt. Vi provade även bifstek med lök, allde-

les för välstekt i vår smak, men många föredrar den så. Betjäningen, som var ung, vänlig och effektiv, kunde kanske fråga? Med en rätt var och öl stannade vår nota vid ca 85 kr för oss två.

Matsedeln erbjuder ett gott urval, med förrätter och löromtoast eller smör-ost-sill för 25 kr. Av fiskarna var strömming billigast med 22 kr, vill man ha lax eller gös kostar det 45 kr. I samma prisklass låg köttätterna, efterrätterna under 20 kr.

Vårdshuset har sprit-rättigheter. Få men väl valda viner tillhandahålls till rimliga priser.

Alldeles intill Vårdshuset ligger *Strindbergsgården*, som många håller i minnet som ett originellt utstyrt och välskött konditori med vilsam trädgård. Nu vilar grillkorvslukten över den krypta uteserveringen. Den gamla stämningen är borta, liksom det stora urvalet av kakor och bakelser. Men nog kan man få en kopp kaffe med Sandhamnsbageriets goda wienerbröd eller äppelkaka!

Vårt slutintryck är att man numera visst kan äta bra i Sandhamn utan att känna sig besviken. Dessutom ser det ut som om prisskillnaden mellan *Seglar-Restaurangen* och *Vårdshuset* skulle ge god valuta till den förres förmån.

sah

FOLKBÅTSAFFISCHEN  
i fyrfärgstryck, med ditt eget nummer i seglet.

Beställ genom att sätta in 30 kr på OFK's postgiro 19 85 38-1 och ange leveransadress och segelnummer.



Format 50x70 cm

Pris 30 kr inkl porto och emballage

## SM-VÄGNINGARNA

Före varje SM sker en stickprovskontroll av båtarna. Detta år kontrollerades vikten, varvid 23 slumpvis utvalda båtar vägdes. Det var mycket glädjande att finna att båtarna väl uppfyllde viktsbestämmelserna. Endast en båt var för lätt (1940 kg) och fick lägga i kompensationsvikter. Viktsgapet mellan plastbåtar och träbåtar tycks också ha minskat och tycks vara på väg att helt jämnas ut.

Förra gången en större viktskontroll gjordes var vid SM i Lysekil 1977, och det var efter denna och andra vägningar minimiviktsbestämmelserna infördes. Skillnaden i medelvikt mellan plastbåtar och träbåtar var då 133 kg, och nu endast 46 kg. Det tycks som om minimiviktsbestämmelserna haft avsedd effekt, dvs gjort båtarna mer lika. En reservation bör dock göras för de relativt små statistiska materialen.

Att plastbåtarna blivit tyngre beror väl sannolikt på att man med åren kompletterat en del inredning och att dom tagit upp en del vatten. Att träbåtarna blivit lättare kanske beror på att kappseglarna blivit mer viktsmedvetna då de köper båt idag ( ibland tycker man nästan att det gått hysteri i det här med vikten), och att en del klumpig inred-



ning skruvats ur. Vid vägningarna i år noterades också vilka möjligheter som fanns att lätta träbåtarna, och konstaterades att ytterligare viktsminskning skulle kunna göras på flera träbåtar utan större ansträngning. Det idoga regnandet veckan före SM torde också ha missgynnat träbåtarna något.

Furubåtar skilde sig, liksom vid tidigare vägningar, obetydligt från lärkbåtar. Danska och Svenska plastbåtar tycks inte heller skilja sig viktsmässigt.

### Resultat Karlshamns-SM sommaren 1982:

	Träbåtar	Plastbåtar
Antal	10	13
Medelvikt	2047	2001
Tyngst	2115	2110
Lättast	2000	1940

### Som jämförelse vägningen SM-77 i Lysekil:

	Träbåtar	Plastbåtar	
Antal	16	8	
Medelvikt	2076	1943	
Tyngst	2195	1965	
Lättast	1960	1900	A0



## JUNGFUFÄRDEN

En solig dag i maj kl. nio, en gråtfärdig skeppare på den nyinköpta folkan, ser med fasa på hur bensinanslutningen till snurran läcker som ett soll. Bränsleanslutningen, felmonterad från fabriken. Motorn går inte och resten av familjen är på väg ner till båten.

Med uppfinningsrikedom, gängtape samt besvärjelser och böner, lyckas skepparen vända ett bittert nederlag till glädje och "skitenkelt".

Familjen anländer med 4 m<sup>3</sup> grejer som skall packas ner i båten. Bensindoften är fortfarande mycket stark och utbredd över hela Årstaviken. När så väl allt stuvats ombord, så är vi nu klara för att begå Jungfruturen. Den nu, fixade, motorn puttrar så vänligt. "Folket" på land står och vinkar när vi styr ut, inte fritt ifrån att vi känner oss som deltagare i Nordenskiöldska expeditionen, eller något liknande.

Första hindret närmar sig i form av ett stycke Liljeholmsbro. Enligt brovakter, hustrun, ja all tillgänglig expertis, så har ingen hittills lyckats övertyga skepparen om att masten på vår båt går fri vid passage. Bron passeras under i ca en halv knop, skepparen har hjärtflimmer, ont i magen samt yrsel tills en högtalar-röst dånar: "Kör, du har flera meter kvar upp till brospannet!".

Skepparen vaknar ur sitt dvalaliknande tillstånd och kan lyckligt konstatera att masten sitter kvar på båten. Besättningen gör skepparen uppmärksam på att det här faktiskt är en segelbåt. Tydligt förväntar man sig att åtminstone en av segelsäckarna skall tas fram. Alla andra seglade, men inte vi!

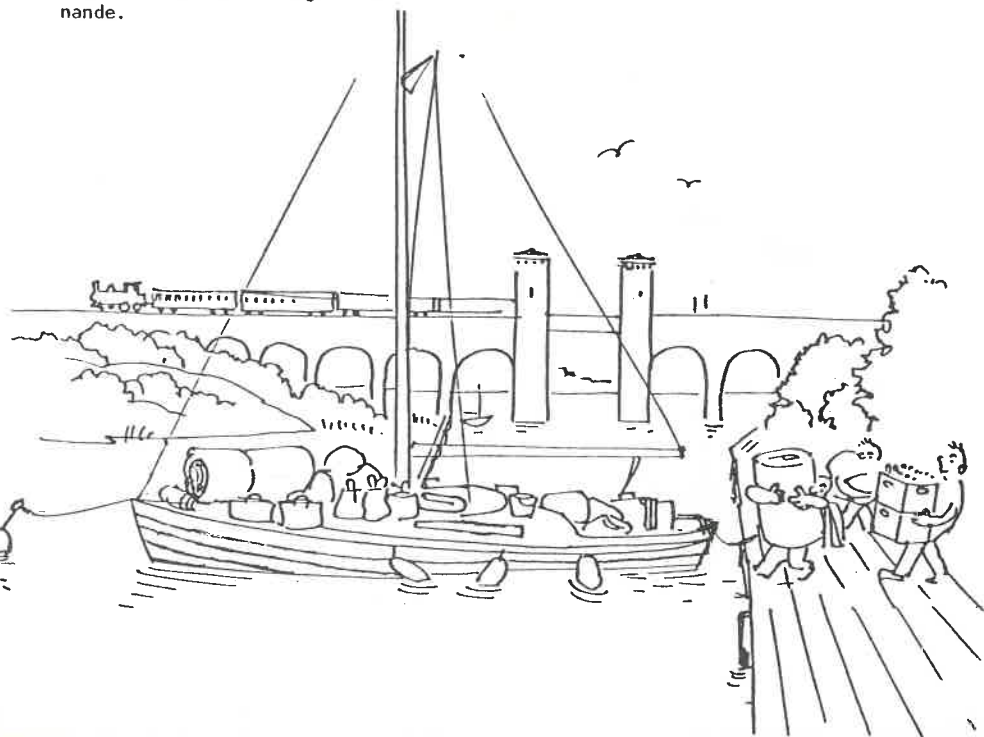

# KANONSEGEL!

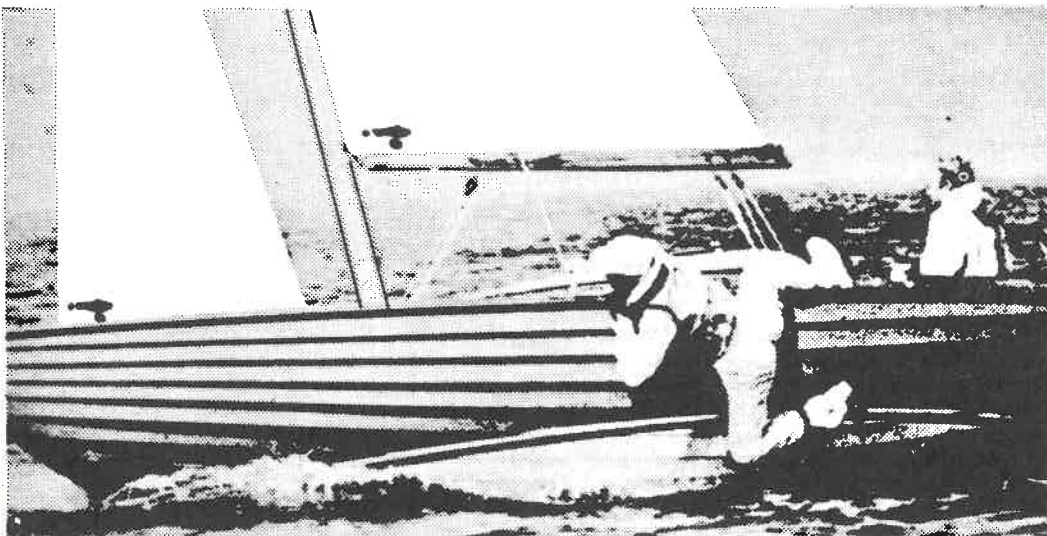

**Peder Cederschiöld**

Galärparken, Norra Galärskjulet. Box 24027. 100 57 Stockholm 24. Tel. 08/60 55 05



Men nu skulle det bli av. Det var nu som problemen började hoppa sig. Seglet (storen) skulle ju på något sätt upp i masten, men hur?

Efter att ivrigt spionera på mötande respektive passerande segelbåtar hade vi turen att se en båt sätta segel. Vi gjorde likadant och kan man tänka sig, vår stor kom upp och VI SEGLADE! Skepparen kom tvärt att tänka på ett mycket berömt Regalskepp. "Hur mycket var det egentligen det blåste när dom välte"?

Men till allas förvåning så välte inte vår båt, därför stängde vi av motorn. "Va tyst det går", var den lilla dotterns kommentar. Underliga ljud hördes från öar vilka vi passerade. Det var fågelkvitter. Det hade vi aldrig hört tidigare trots att vi varit på sjön sedan 1968. Kan det möjligen bero på att våra tidigare båtar varit utrustade med bensinslukande mullrande motorer.

Säg, den glädje som består. Orkanbyar i höjd med Ekerö kyrka gjorde att båten var ytterst nära att välta! Seglen ner med blixstens hastighet och motorn - älskade motor - startade så snabbt.

Av hustruns ansiktsuttryck att döma var detta med segelbåt ett stort misstag eller.....?

Efter ohyggliga strapatser lyckades vi dock ta oss levande över en vresig Björköfjärd och in mot Södertälje kanal. Vid slussningen kom båten åt fel håll! Efter många och mycket avancerade manövrar kostaterades att det gick utmärkt att backa ut ur slussen. Detta var väl inte helt ståndsmässigt, men ändå kom vi ut ur slussen. På bägge sidor om sagda sluss kryllade det av flinande, suspekta individer, i form av slussvakter och annat löst folk. Efter denna "obetydliga malör" gav vi vindarna ytterligare en chans. Några timmar senare hittade vi en jättefin natthamn. Delar av besättningen trakterades med champagne. Middagen avåts och John Blund fick brådis.

God morgon! Strålände solsken och snälla vindar. I dag skall även focken provas. Segelsättningen gick riktigt hyfsat.

Hustrun ville gärna hålla i "pinn". Visst, det är alltid bra om två ombord kan sköta båten om något skulle hända "ordinarie" styrman.

Att kryssa visade sig inte vara så svårt, d v s man måste hela tiden respektera gällande naturlagar. Då går det bra!

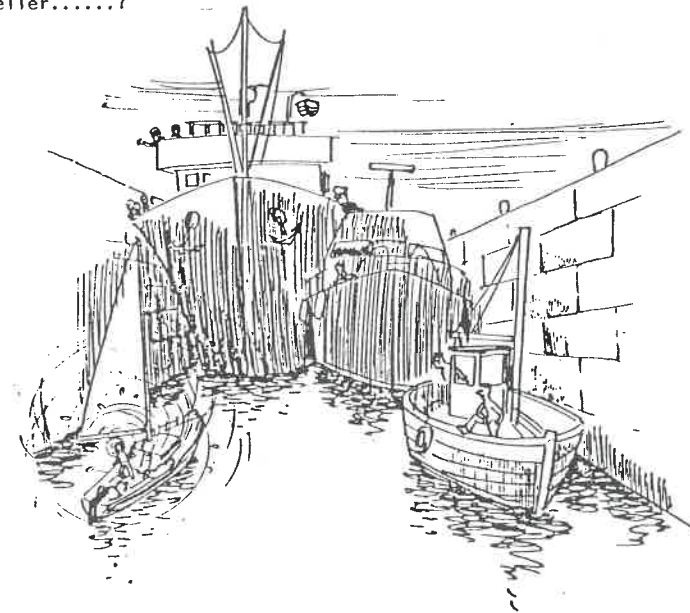

I höjd med Herrhamraleden-Landsort skall seglen tas ned och beslås. Först tar vi ner focken, inga problem, sen stören, va i h--vete, någon terrorist och ogärningsman hade placerat två stycken ventiler precis där skepparen skulle placera sina fötter vid revning. Ventilklåporna var inte trampsäkra, varför resterna förpassades till Guden Neptuns marker, med en välriktad spark. Fotbollsspelaren Hasse Borg skulle säkert bli grön av avund om han sett utsparken.

Natthamn söktes vid Läckär. En uttröttad besättning åt en god middag och gick till kojs.

Ännu en dag med fint väder! Tjusiga Dragets kanal passerades, fy fan va trångt! Vi lyckades ta oss igenom utan större skavanker på båten och kunde nu ställa kosan mot Nynäshamn. Hos Fiskarboden i Nynäs införskaffades två nya ventiler i ROSTFRITT. Därefter besöktes apoteket BLÅ NÄSAN. Vi hade ryktesvägen erfarit att sagda lyckobrunn saluförde VINO TINTO 1982, som även visade sig gick att använda både till matlagning och annat. Nästa anhalt blev Varnö-Ängsholmen. Vilken härlig kväll. En utsökt grillmiddag. Inga större missöden. Stärkta till kropp och själ gick vi till kojs.



Jungfruturen sista dag, fint väder men byig vind. Det blåste i alla fall åt rätt håll och framemot eftermiddagen siktades hemmahamnen. Där formligen sprudlade det av aktivitet. Några mastade på, andra stuvade sina båtar fulla med allehanda utrustning. Hamnkaptenen var den förste som fick syn på oss, han släppte allt han hade för händerna och rusade ut på bryggan för att hjälpa oss, trodde vi. Det visade sig att han var rädd om bryggan.

Väl förtöjda och utan att ha demolerat bryggan hoppade vi iland, lyckliga över att "äntligen" vara hemma.

Jungfruturen hade varit ett äventyr, och ett strapatsrikt sådant. Vi hade lyckats med att göra allting fel. Men, en sak måste erkännas, att segla är inte alls så dumt, det är t o m trevligt. Och alla Ni som hade vänligheten att väja för oss i somras, då vi kanske gjorde någon felmanöver: "TACK SÅ MYCKET!"

PS. Hustrun och övriga besättningen har i skrivande stund vant sig med seglandets alla perser och vedermodor, så ASTRA i Södertälje kan förvänta sig kraftigt minskad försäljning av nervlugnande medel

" PEDDAN "

## KALENDER

- för större seglingar 1983.

24 - 30 april	San Francisco Cup	San Francisco
maj	Rankingsserierna börjar	
13 - 17 juli	Internationellt SM	Sandhamn
20 - 21 juli	Laglandskamp Finland-Sverige	Ekholmen, vid Vaxholm
vecka 29	Guldpokalen	Kerteminde, Danmark
3 - 4 september	Sessanpokalen/Internationella Lagmästerskapet	Ystad



# VÄTTERN

Nu när båtarna kommit upp har vi äntligen fått tid att skriva ihop något av vad som hänt under sommaren.

Årets träning började som vanligt med ett träningsläger i Motala som har blivit något av en tradition. Intresset var i år betydligt bättre då ett dussintal båtar med deltagare ända från Jönköping var med. Även i år var Anders Jarl driftig och kunnig tränare.

Då många båtar gick till SM redan veckan innan midsommar så blev försäsongen något stympad. En del av Vätternbåtarna som seglade ner till SM sammanstrålade med Västerviksseglarna vid Hamnholmen söder om Västervik för att fira midsommar tillsammans, vilket blev mycket lyckat.

En perfekt arrangerad SM-vecka blev en resultatsmässig besvikelse för de flesta Vätternseglarna. Vi vann inte ens fotbollen .....

Av de tretton båtar från region Vättern var 10 från Motala SS, som fortfarande är regionens folkbåtscentrum. Det skulle vara roligt om intresset för folkbåtssegling kunde öka på fler orter inom regionen.

Framgångarna blev desto större på Guldpokalen, där Clas "Melle" Andersson visade framfötterna och var med och slogs om medaljplats ända till slutet.

Efter en stärkande semester var många på hugget igen för att tampas om DM- och regionstecken och en plats i toppen på rankinglistan. Än en gång visade "Melle" med gaster sin klass och vann både DM och regionsseglingarna och blev 1:a på rankinglistan.

Sessanpokalen blev en framgång för Vätternseglarna som representerades av Clas Andersson och Mats Comstedt (2:a på rankinglistan).

Intresset för folkbåt tenderar att öka i Motala med flera kappseglande båtar, så nästa säsong kan bli både rolig och spännande.

Vätternseglarna

# HALVMODELL

Folkbåtsförbundet har tagit fram byggsatser till halvmodeller av Folkbåten. Mycket snygga att ha på väggen. DEN PERFEKTA JULKLAPPEN.

Byggsatserna innehåller allt utom färg och kontaktlim. Skrovet och plattan är gjort av vacuumformad benvit styrenplast med markeringar för vattenlinjen och med "NORDISK FOLKBÅT" screentryckt. Monteringen av plattan, lister, fönster mm tar ca en kväll. Modellen kan målas i valfria färger. Plattans storlek är 75 x 33 cm.

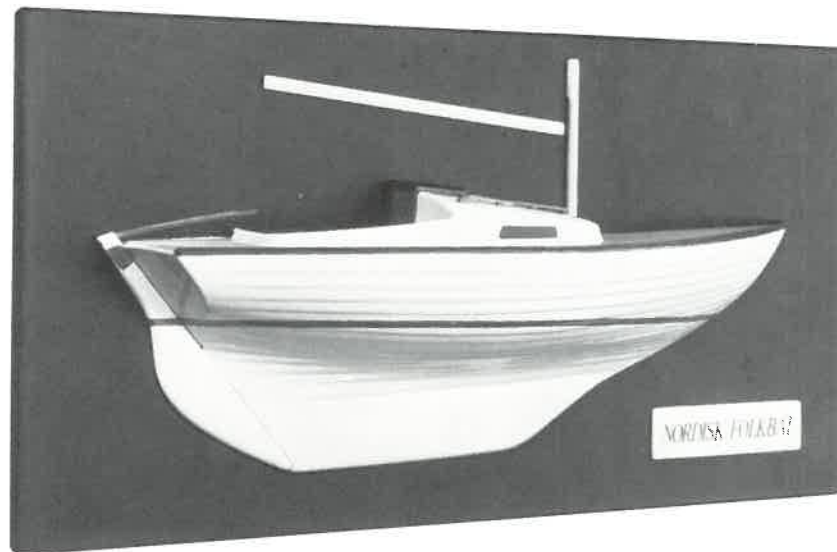

TILL Folkbåtsförbundet, % Olsen  
Ö. Ekdalsg 49, 593 00 Västervik.

Sänd mig omgående mot postförskott en byggsats till min drömbåt (Folkbåten förståss) för 150 kr + portoavgifter.

Namn: .....

Adress: .....

# Rapport från Azorerna

Genom vännen och ensamsegelaren Uno Hysten dök det upp ett brev i våras från Avorererna. Det var från Carlos Garoupa, ni vet han som jag skrev om för ett par nr. sen som höll på att bygga en Nordisk Folkbåt. Bygget har kommit i gång som det syns på bilden nedan. Carlos skriver att han får plocka trä som passar från olika platser på öarna runt Pôrta Delgada. Han finner det inte så konstigt när han fått reda på att sjöfolk från skandinavien gärna seglar Nordisk Folkbåt. Runt öarna är det just detta lite bulliga men smäckra skrov som passar. Och de vet väl vad de talar om, som har flera 1000 nm. till närmsta kust. Carlos skriver också att det är nästan nödvändigt att äga en liten båt när man bor på dessa öar. Det finns kanske



inte mycket annat att göra. Vi får önska Carlo Garoupa lycka till med sitt fortsatta bygge, med en förhoppning att snart få se bilder från sjösättning och dop.

Med seglar hälsning Anders Carlzon.

Klippet

## YACHTING MONTHLY Nov 1981

The Folkboats had really glorious weather for their annual Week at Yarmouth, which began on 22 August and once again racing was under the burgee of the Royal Solent YC. One race was abandoned and the only complaint anyone was able to make was that the winds were, on the whole, too light. *Tomic* (Tom Husband) was the overall winner in the non-engined division and *Svane* (Jack Riddell) in the engined. What could have been an

embarrassing incident occurred during one race when *Black Rock* was a mark of the course. The *THV Patricia* suddenly arrived on the scene and picked up the buoy. Luckily all except one of the competitors had rounded and were standing up close by against the ebb tide. The buoy was replaced before the tail-ender, who was a good distance astern of the others, arrived. AFP

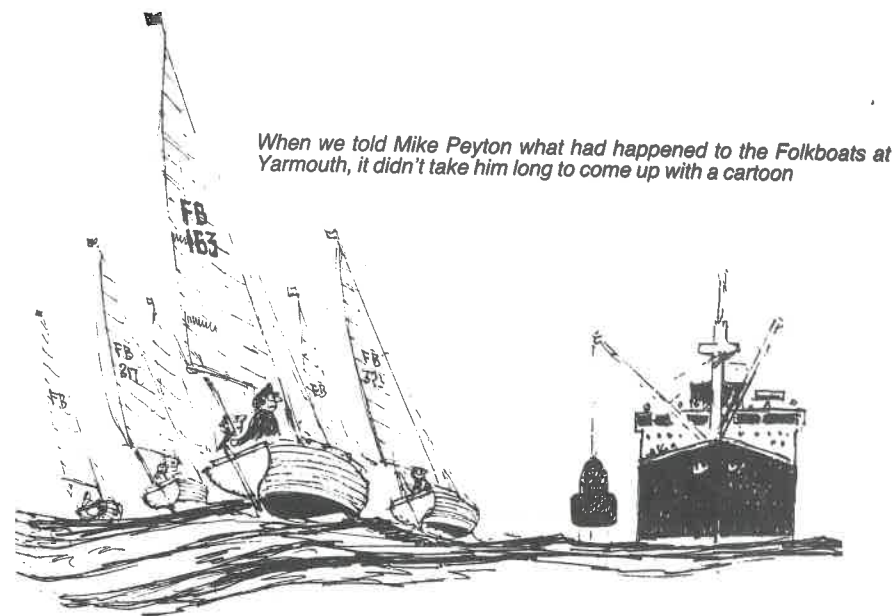

When we told Mike Peyton what had happened to the Folkboats at Yarmouth, it didn't take him long to come up with a cartoon



## VÄGEN TILL ETT SM-GULD



Lyckligt lottade som vi är här nere i Skåne så finns det ingenting som heter is (i varje fall så är det en sällsynt vinterväxt. och om den någon gång skulle ha växt fram, så är det bara att släppa båten på den så försvinner den).

Vi började vår träning här nere på Sveriges riviera i slutet av februari, då Torgny Christer och jag började med att få allting att stämma från året innan. Det vill säga att vi hade slagträning, spinnakerträning, rundningsträning m.m. för att få igång alla rörelser som frusit fast under vintern.

Eftersom vi redan vid denna tidpunkt på året hade tre av våra kappsegelade folkbåtar i vattnet (1290 plus Tomas Jeppson och Anders Ohlsson), så var det lätt att få ut varandra på sjön, för ingen skulle ju få något försprång i träningen till de andra.

Om möjligheten fanns, så la vi ut en kort triangelbana, som vi seglade "rundor" på för att allting skulle sitta i ryggmärgen. Den här träningen seglade var och en för sig själv, för att man i lugn



51319

*Sailor*

TORONY MARTEN CHRISTER

och ro skulle få allting att bli så korrekt som möjligt. Ibland kunde man förstås inte låta bli att "känna på" varandra, men det är en sak som jag tror man ska vänta med tills allt ombord sitter där det ska. De helger då det var möjligt så försökte vi segla upp till 12 tim/helg. När då snö och hagel piskade mot ansiktet, så kände man inom sig att det garanterat inte var någon annan folkbåtsseglare i Sverige som var ute på havet. Med den "feelingen" så fick det gärna vara lite kyligt ute.

Fartträningen fick också ett par veckor innan det var dags för vårt träningsläger, där också båtar från Ystad och Karlshamn deltog. Lägret bestod av korta banor med korta startlinjer, för att få in de stressituationer som uppstår under en kappsegling. Vi hade minimerat antalet slag/kryss till fyra, för att träna in den delen också, utan att på den halvtimmeslånga neapelbanan bli lidande av kantspecialisterna och få en alltför enkelriktad segling. Jag vet inte hur många småtävlingar vi hann med under den här helgen, men det var säkert uppemot 15 seglingar i perfekt träningsväder.

Efter den här träningsvåren, så var det dags att transportera båtarna till Danmark och årets första race - Anton Bergh Cup - i Rungsted. som i sin tur följdes av Kastrup Cup.

De här seglingarna i Danmark med många deltagare (ca 40 st) och bra motstånd, är något som gett oss här i Skåne mycket rutin på kappseglingsbanorna.

Mårten Hedlund

Crew on 1290

## Verdens kendteste sejlere benytter North Sails. Vil du nøjes med mindre?



Resultater 1982:

Dansk mesterskab  
Svensk mesterskab  
Nr. 3 og nr. 4 i Guldpokal  
Kieleruge  
Øresunds mesterskab  
Kastrup Cup  
Martini Cup

**Ring og få en snak  
om nye sejl  
november/december  
15% vinterrabat**



**HØJ JENSEN DESIGN**  
Nordmarksvej 49  
DK-4040 Jyllinge · Danmark

**Telefon: (DK-00945) 2-13 14 29 - det sikre sejlnummer**

# VÄSTKUSTEN

Så var det åter dags att kasta längtansfyllda blickar över axeln tillbaka på sommaren, samt dra ett streck under densamma och summera. Folkbåtsseglandet på den här sidan av Sverige har mått ganska väl, trots att det ju mest är själva sommaren som slagit rekord.

En serie rankingseglingar har avverkats, och totalt har 30 båtar deltagit. Den siffran visste varden tog samt var dessutom glädjande! Poängseglingar om aftnarne har det varit i Björlanda Kile som vanligt, med ett dussin båtar, men roligare är att den traditionella seglar-metropolen Långedrag har gått en ny höst tillmötes. Under poängseglingarna där har 18 båtar totalt deltagit, mot 0 de senaste åren. Recept: Litet propaganda, opretentiösa former och segling utan spinnaker när så har önskats. Detta för att inte skrämja bort de mindre vana. Lycka till och fortsatt framgång önskas!

Av resultaten nedan framgår ju annars att de gamla märkena fortfarande dominerar, men en ny champion har i alla fall korats, 1244 "Shoreline", som visar att trägen är det som vinner till sist i alla fall.

Att västkustflottiljen kunde behöva en injektion av nya friska krafter visade sig under SM och Guldpokalen, där hemmafavoriterna och de danske gav gratislektioner mest varje dag. Dessa evenemang var ju naturligtvis sommarens clou, med sina gigantiska startfält och lyckade arrangemang. (Vi bortser då från den skandalöst inkompetenta internationella juryn vid Guldpokalen!) Och tackar i stället litet så här i efterhand.

I säsongens elfte timme brukar VFK sälla upp och tillhandahålla båtar för kappsegling mellan styrelserna i regionens olika segelsällskap, mellan officerarna vid Marinkommando Väst, och mellan pressens representanter i samband med den flytande båtmässan på Långedrag. Vid det sistnämnda evenemanget kom det en hel del kommentarer i samband med utlottningen av båtar om det orättvisa i att en del drog plastbåtar, medan andra fick träbåtar. Mycket glädjande vann bröderna Göthlin för andra året i rad med samma båt, nr 386 ägd av Tommy Öst! Slut på kommentarerna! Som erkänsla för att vi lånade ut båtarna (vi fick ju åka med som passagerare och riktigt njuta av söturen också) fick VFK disponera en utställningsplats på mässan. Där placerades kustens nyaste och blankaste Folkbåt, och glädjande många visade intresse för densamma. De mest intresserade bjöds dessutom på demonstrationsturer i andra Folkbåtar som låg och lurade där vassen skulle ha växt, om dylika extravaganser förekommit. Förhoppningsvis såddes frön!

Sist men inte på något vis minst ordnade vi seglingsdagar på söndagarna i oktober där vi försökte utröna varför det gått som vanligt under säsongen. Vi tittade efter om vi blev snabbare av varandras segel och båtar och ytterst radikala trimgrepp som vi dittills aldrig vågat oss på. Vi kom fram till att nu när sommaren 83 praktiskt taget står för dörren är det somlig som gör klokt i att passa sig väldigt noga. För nu har vi kommit på hur dom gör!

Jan Lybeck



## GULDPOKALEN

Årets Guldpokalseglingar ägde rum i Simrishamn under tiden 11-16 juli. Hela 75 båtar kom till start. Av dessa var 11 danska, 9 tyska, 2 amerikanska och 53 svenska. Drygt 40% var träbåtar, en glädjande stor andel.

Guldpokalen var utan tvekan sommarens största evenemang i Simrishamn och såväl kommunen, Simrishamns Segelsällskap, butiker och företag samt ortsbefolkningen ställde upp helhjärtat såväl under förberedelserna som under seglingsveckan. Båtarna hade hela södra kajen i hamnen till förfogande och dessutom fanns utomordentliga dusch- och tvättmöjligheter samt campingplats att tillgå.

För såväl seglarna som de anhöriga anordnades en mängd landaktiviteter, bl.a. bjöds det dagligen på levande musik utanför klubbhuset och ett flertal välbesökta fester anordnades. Det var också dagligen öppet hus i klubbhuset med servering av öl och kaffe.

Så till det viktiga nämligen seglingarna, även om man väl inte kommer ifrån att det är den fina kombinationen av bra kappsegling och social samvaro som år efter år lockar så många deltagare till Guldpokalen. Banan visade sig vara betydligt mera svärseglad än de flesta trott. Normalt blåser det mest västliga vindar vid den här tiden men hela veckan drabbades vi tyvärr av mycket nyckfulla ostvindar. Det blåste ofta friskt under natten och morgonen men när det var dags för start mojnade vinden ner och efterlämnade en mycket besvärlig sjö. Trots att flera seglingar fick uppskjutas pga. stiltje så lyckades vi genomföra fem. Kraftiga vindvridningar i slutskedet av två av seglingarna gjorde att en del av favoriterna, bl.a. Erik Andreassen, kom snett redan från början, men vädret är det ju svårt att råda över. Vad som däremot var irriterande för många var att vi under

---

## TÄVLINGSSEGEL



BERGASTIGEN  
510 41 SJÖMARKEN  
SWEDEN  
TEL. 033 - 541 24

onsdagen, den enda dagen med frisk vind, inte lyckades genomföra en enda segling. Efter 8 startförsök och ca. 6 timmar på sjön blåstes det hela av. En av seglarna som hade logg i båten upplyste att vi seglat hela 25 sjömil den dagen. Denna dag har diskuterats mycket efteråt och jag vill inte gå vidare in på huruvida det var dålig startdisciplin hos seglarna eller seglingsledarnas oförmåga att lägga en riktig startlinje som var orsaken, men tråkigt var det i alla fall.

Guldpokalen vanns för tredje gången av Knud Andreassen i FD 560 Solita, en 10 år gammal träbåt som är förvånansvärt ren ifrån trimtampar och andra finesser. Genom Knuds seger vann Kertemünde Sejlklub pokalen till egendom. Till stor glädje för folkbåtsseglarna så återutsatte man pokalen igen strax efter prisutdelningen. Vi får alltså segla om Guldpokalen igen redan nästa år. Ett annat glädjeämne var Thomas Jeppsson från Simrishamn som efter många år i klassen fick till det ordentligt genom att bli tvåa i det hårda fältet. Anders Elsens 10:e plats med sin gamla träbåt är också värd att nämnas. I jämförelsen mellan trä och plast kan man konstatera att 6 av de 12 första båtarna var byggda i trä. På segelsidan fanns en hel del nyheter i toppen bl.a. från "Sejlmagerne" och "North".

Avslutningsvis kan man konstatera att evenemanget, trots ett nyckfullt väder, genomfördes till de flestas stora belåtenhet. Tack, Simrishamns SS, för Guldpokalen-82 !!

#### Resultat

1.	FD 560	Knud Andreassen	23.7 p
2.	FS 1319	Thomas Jeppsson	38.0
3.	FD 805	Henrik Sörensen	42.0
4.	FD 794	Flemming Hansen	47.0
5.	FS 1278	Senny Karlsson	49.7
6.	FS 1281	Klas Andersson	54.7
7.	FS 1275	Hans Hamel	57.0
8.	FS 1290	Torgny Andersson	58.4
9.	FS 1212	Peter Sohl	64.7
10.	FS 804	Anders Elsen	65.0
11.	FD 783	René Fürk	65.0
12.	FG 303	Dieter Eipcke	66.0

mj

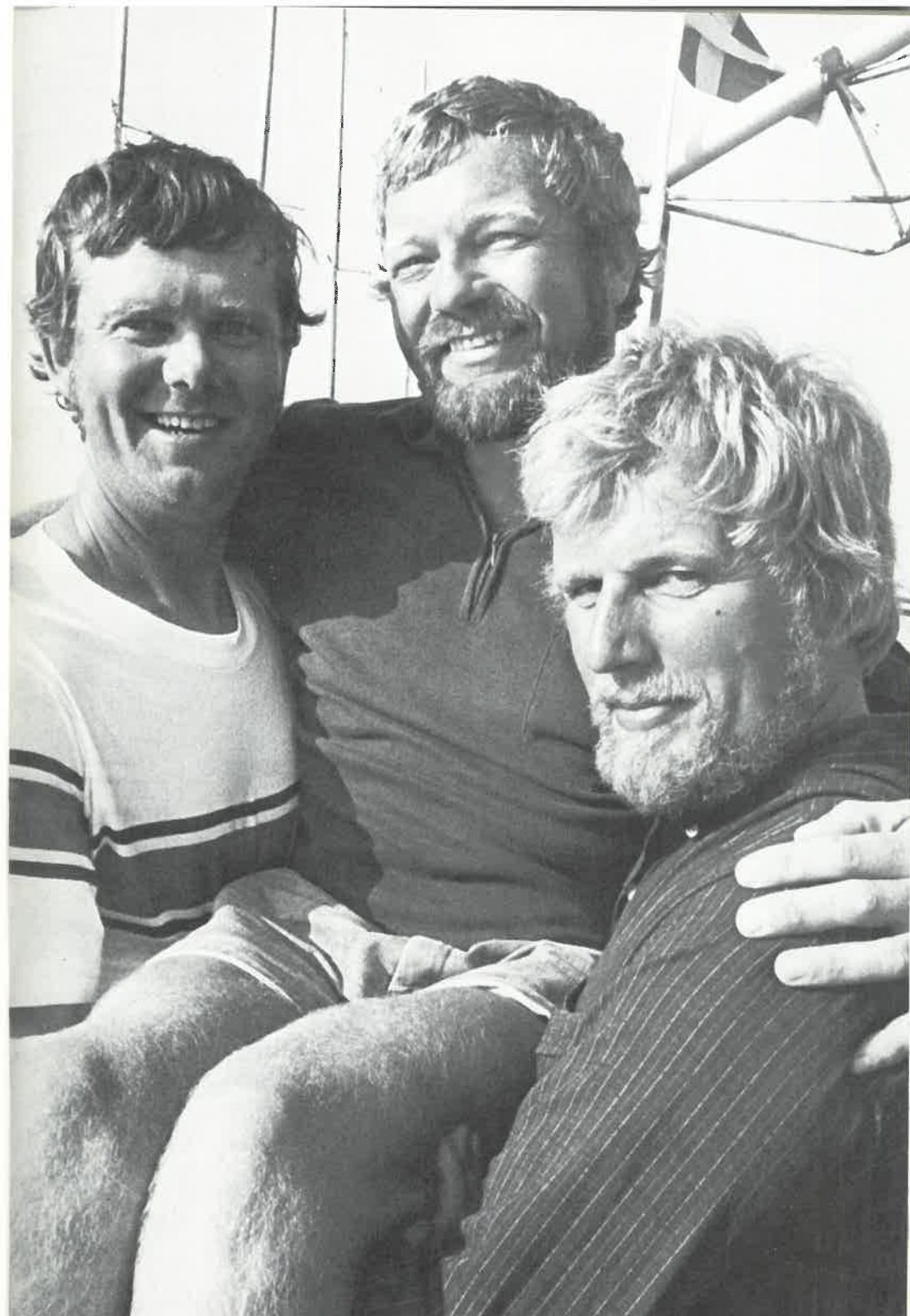



## MARTINI CUP

Jag tror inte att man lockar 40 folkbåtar till en tävling som Martini Cup bara för att kappsegla, även om det för många är en bra ursäkt att komma ut och träffa vänner. Det är nog så att, fastän kvaliteten på seglare är mycket hög, det framförallt är den avkopplande stämningen runt omkring som bidrar till det höga deltagarantalet. När man tittar tillbaka på seglingar som årets SM och Guldpokal, så ser man vad tråkiga vi svenskar egentligen är. T.ex. det att direkt efter båtarna kommit iland, så försvinner 90% av deltagarna från hamnen för att.....ja inte vet jag? För så vitt jag vet så är inte folkbåten en förbjuden plats för fruar och barn. Och inte kan Sverige ha fått så många bra TV-program?

I Danmark stannar man kvar i och vid sina båtar (med fruar och barn) och sitter och pratar igenom seglingarna och andra saker. Det finns musik på kajerna, dans i klubbhuset och andra inte allt för tillgjorda evenemang som gör att folk stannar kvar. Inte för att de här evenemangen saknas på våra svenska tävlingar, för dom finns där, men deltagarna som ska ställa upp var är dom?

Nu till årets Martini Cup.

Det var ganska dåligt med vind på årets cup, men om man ska se det positiva så var det bra startträning. Vi hann med 10 starter och det är ju en rutin som man inte får mycket träning på annars. Den, än så länge, på hemmaplan "omöjlige" Flemming Hansen spikade första racet följt av ytterligare 2 danskar och 1290 som bästa svensk på 4:e plats. Det roliga med den här tävlingen är alltså de mycket korta banorna, ingen kryss tog mer än 15(!) minuter. Efter en del väntan på vind så försökte arrangörerna att få igång den 2:a seglingen, men vinden höll inte mer än för första kryssen där ca 10 båtar hade hunnit runda. Placeringarna var då: 1:a Flemming Hansen 2:a Anders "Rookie Of The Year" Ohlsson(Sverige). Till slut så fick vi i varje fall en 2:ndra segling. Det var läfördel och trångt nere vid märket, men iväg kom vi, och vid kryss-

# KARLSHAMNS SEGELMAKERI

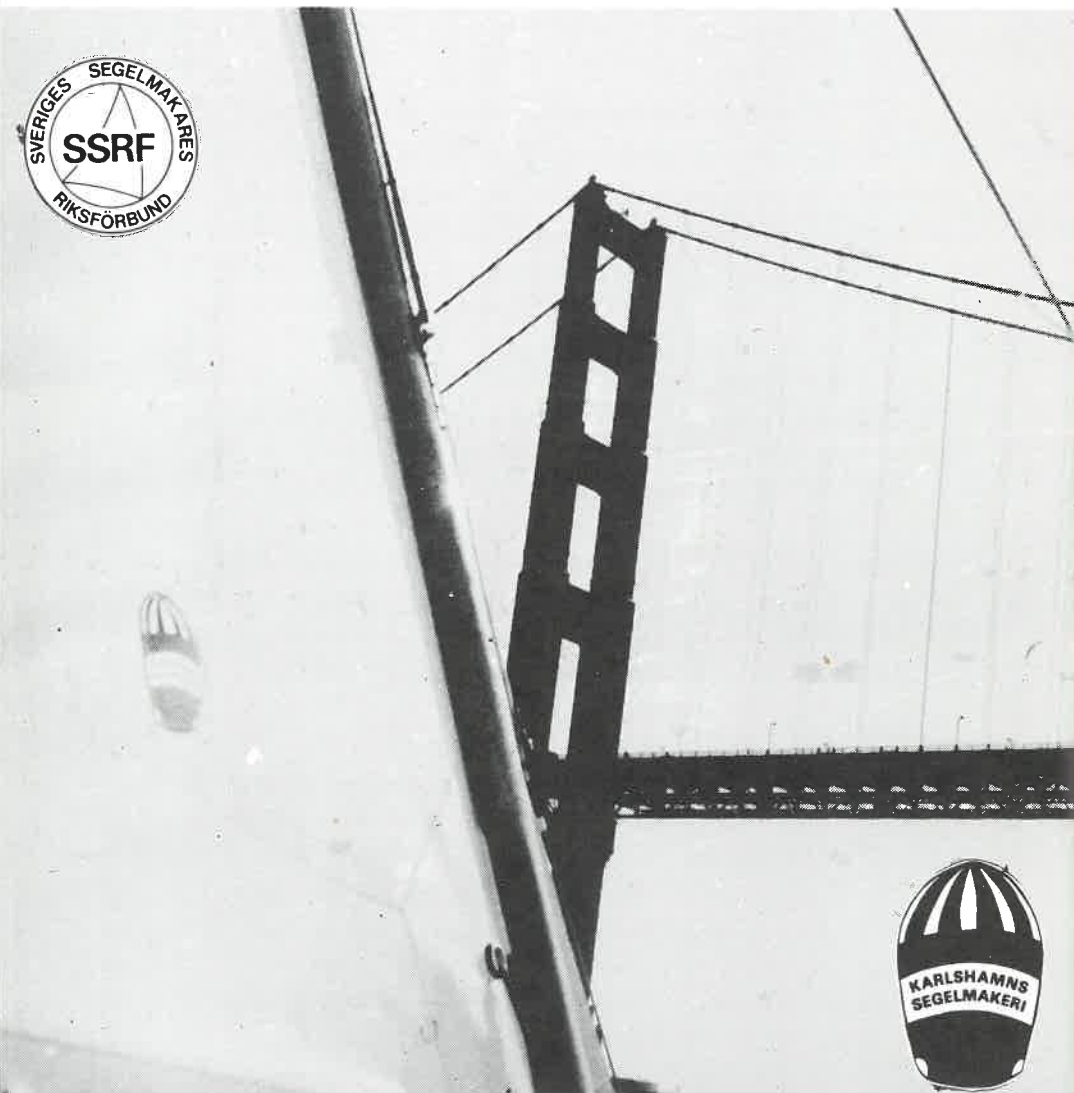

"DET VAR SOM JÄGARN, ÄR DOM MED ÖVERALLT"?  
JAVISST, DOM SEGLAR JU SJÄLVA FOLKBÅT.

# 0454/19300

märket var ställningen 1:a Flemming 2:a var vi (1290) och som 3:a rundade Nils-Erik "Nuppe" Nilsson (Sverige). Ställningarna i topp höll sig, så när som att Nuppe seglade ner sig och Anders Ohlsson seglade upp sig. Det var bara det att när vi passerade mållinjen, så fick varken vi eller Nuppe någon "tut" vi hade blivit diskade för tjuvstart.

På kvällen satt vi i en av båtarna tillsammans med några danskar och diskuterade allt mellan spinnaker och vad som skulle hända lite senare på kvällen. Vi hade sänkt ner några backar öl och Martini på botten för att få dem väl avkylda, det var bara det att knoparna inte hade blivit de allra bästa, så två av Martiniflaskorna hade trillat ur och låg nu väl placerade på botten av Kastrups Lustbåds-havn. Vi fick tillkalla dykare, eller rättare sagt, lotten hamnade hos Ander Nyberg (gäst på 1320) som fick den stora äran att dyka ner. Iklädd utrustning och underkläder gick han i U-läge och fick efter många tappra försök, till allas förtjusning, upp flaskorna.

Kvällen fortsatte med en tur till Köpenhamn där Flemming visade oss runt på stans förnöjelser. Av någon anledning så blev vi mindre och mindre folk på den här turen och till slut var det bara Anders Ohlsson, Flemming och jag kvar. Vi hamnade efter att ha gått runt på alla gågator i Köpenhamn på ett Jazz-discotek, där skiljaktigheterna mellan den svenska och danska regelboken diskuterades. Söndagen blev mest fortsättning av vår påbörjade "startträning". Det blev bara starter och badning den här dagen, så vi fick segla iland med oförättat ärende.

Martini bucklan stannade även den här gången hos dansken Flemming Hansen (D 794) bästa svensk blev Anders Ohlsson (S 1320) med en 7:e placering.

Mårten Hedlund  
on S - 1290



## SKRIV EN

## FOLKBÅTSARTIKEL

## TILL DIN LOKALA

## KLUBBTIDNING !

Redaktören för din lokala klubbtidning blir, garanterat överlycklig.

Dessutom sprider du fin PR för Nordiska Folkbåten.

Som inspiration publicerar Folkbåtsnytt två artiklar som saxats ur Figeholms BK:s tidning »ÅRBLADET» och ur Västerviks SS tidning.

## NYA IRRFÄRDER MED F1266 - FORTS. FRÅN 1980 - SM FOLKBÅT

Årets SM-seglingar började för vår del med avsegling från Figeholm den 29:e juni. Västervikarna m fl hade passerat redan två dagar tidigare. Avgång alltså tisdag kväll 1800. Inmätning söndag morgon 120 nm söderöver, hoppas vi hinner. Vinden NV 12 m/s på Ölands norra udde! Ösregn! Omysigt i allra högsta grad. Tio grader i luften. Nymönstrade och nyblivne folkbåtsseglaren Ulf "Varglarsen" Nyberg verkar onekligen lite betänksam inför den ståndande seglingspremiären. Ut ur fjärden, spinnaker till Dämman. Huj, vad det går! Borgholm passeras vid midnatt, vi hinner nog om det här står sig. Tredje man ombord, med samma initialer som en annan känd storseglare, Kjell Carlsson, har tagit "pinn" för att hålla koll på sitt kära fosterland på bb-sidan. Skepparn försöker sova i kondensfuktig Helly Hansen-pyjamas och Kalmarsundsskvalpig koj. Visst har det sin tjusning att segla på natten. Är det därför man seglar Gotland Runt måntro?

Bergkvara angöres 0600 onsdag morgon för frukost och andra eventuella nödvändigheter. 70 distans på 12 timmar är OK. Västervikarna har väl stått på ner till Torhamn direkt. På t igen, kör så de ryker, hördes någon säga på SM. Instämmer! Vinden har vridit till SSV 10-12 m och det börjar bli jobbigt att sträcka upp Hornet vid Torhamn. Ut från Kristianopel kommer fyra Motala-folkor med Clara i spetsen. Kul med lite sällskap, men här gäller att stå på så att man inte blir omseglad. Vinden ökar och det börjar bli riktigt jobbigt. Vid 12-tiden rundar vi i alla fall Torhamns udde, lagom då vinden vrider tillbaka till väst. Kryss i farleden upp till Karlskrona.

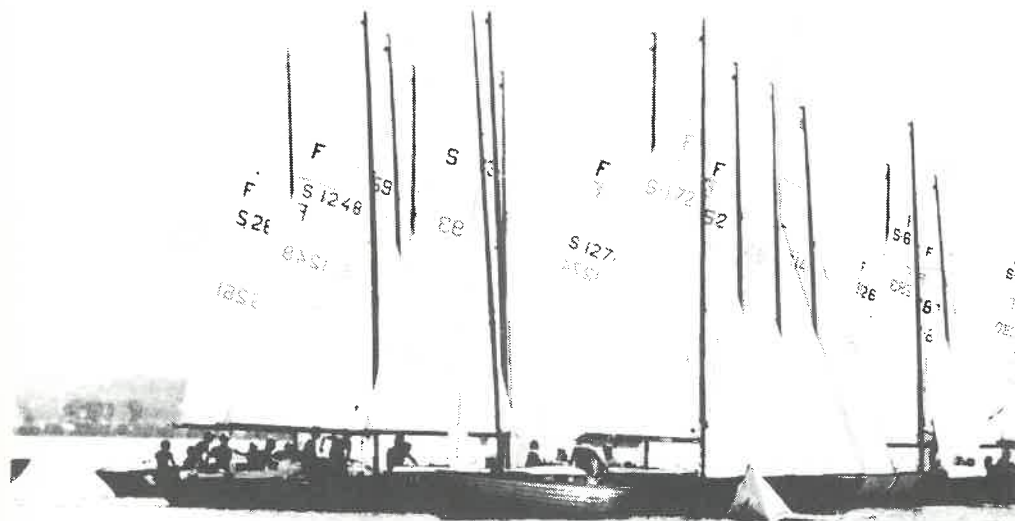

Absolut säkraste lä-läget. Start bakom 70 båtar!

Vi passerar en del berömda farvatten, t ex Gåsfjärden. Skärpt utkik efter periskop! Vi kanske skulle ta oss ett litet järn nu när vi kommit inomskärs? Sagt och gjort. Hasslö-bron passeras. Efter detta lär man att genom trånga bropassager bör man inte kryssa. Bilköerna blir så långa!

Snabbvisit inne i Karlskrona på ett av stadens mest besökta turistmål. Monopoliserat tyvärr. Onsdag kväll förtöjer vi vid Arpö i Karlskronas västra skärgård och sover, trots kluckat, i 12 timmar.

Torsdag morgon med ökande västlig och fortsatt regn. Utomskärs eller inomskärs är frågan. Vi går inomskärs. I alla fall inte fullt lika blött. Kryss, kryss, slag på slag och mera regn. Kan detta vara semester? Hoppsan, där försvann nyblivne seglar'n och rorsman under akterdäcket - alla barn i början. Det lutar häftigt i slagen.

Torsdag eftermiddag äntligen i Karlshamn. Och, Hast Du mir gesehen, det slutar regna! Massor med folkor redan på plats. Hela torsdagen ligger vi och slöar i solskenet. De akterseglade Västervikarna anländer, liksom fam. A Berg, Figeholm. På lördagen anländer skepparn's familj. Stuga är bokad i Kollevik. Perfekt plats att segla SM på. Kort utsegling, nära till hamnen samt god nattsömn. Den färskrökta fisken får ej glömmas. Superb!

SM-besättningen är nu samlad. Dotter Susanne, Jan-Erik Olsson och under-tecknad. Susanne får styra. I starter och rundningar sviker dock modet några gånger. När 74 folkor (årets största kölbåts-SM utan konkurrens) å 2 ton kommer farande kan det bli avsevärd kollision. Spinnakerskotningen kan också bli lite väl jobbig för en blott 15-årig tjej. Arbetsfördelningen blev nog den rätta, även om det kanske blev lite "strul" ibland med rorsmansbyte i rundningarna.

Hur kommer man överens med sin tonåriga dotter under en kappsegling, när det är nästan omöjligt annars? Tja, allt är väl möjligt i en folkbåt!

Måndag 1:a start: 34:a - rätt sida om mitten

" 2:a start: 39:a - den stryker vi imorgon

Tisdag 3:e start: 62:a - nu är det kört om vi inte skärper oss.

Onsdag - jag tror minnet sviker mig. Konstigt ändå, fullt med båtar runtomkring hela tiden. Jättetäta seglingar. En miss i starten eller lite strul vid gippen är 20 placeringar. Roligt är det i alla fall att vara med. Och vi var säkert den snabbaste båten på slutet. Ut på fel kant!

Feststämningen i Karlshamn, de vänliga människorna, bansegling med entypsbåt och festlig baluns på slutet gör det hela till något man minns över vintern och om inte om hade varit, då dj-r. Synd ändå att det inte fanns pris för bästa kvinnliga rorsman.

Nästa år kör vi i Sandhamn, då var det väl då själva -- om man inte åtminstone skulle kunna komma på rätt sida om mitten. Men å andra sidan ska det ju bli internationellt SM. Finnarna kommer, ryssar är inbjudna. Den som lever får se. Det sista som överger människan är hoppet!

F1266

Susanne, Jan-Erik, Sven  
och i transporten Ulf och KC

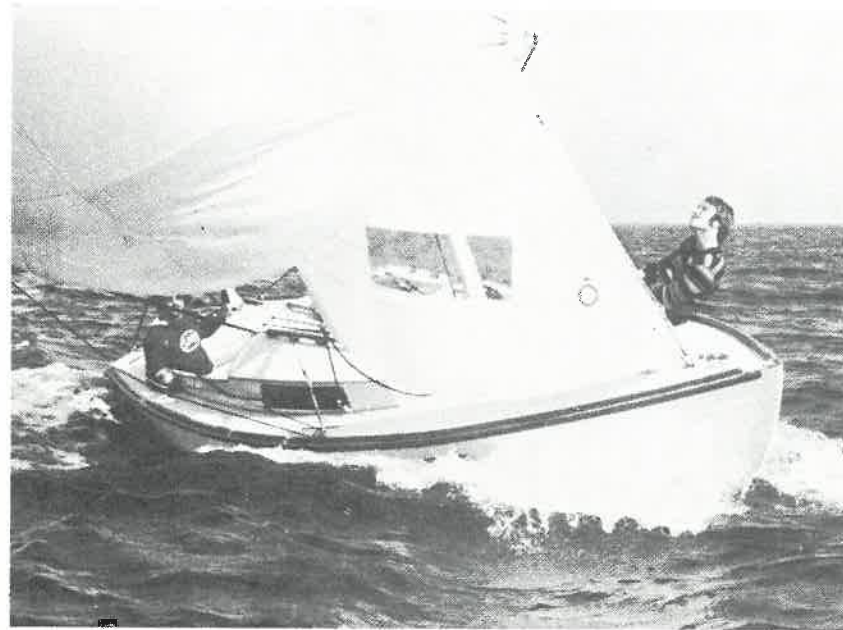

Full fart i folkbåtsklassen!





## FOLKBÅTSNYTT

Gugga blev årets komet och lyckades sätta dom gamla Folkbåtsrävarna på plats både på WSSW:s noka-seglingar och på Gamlobyseglingen. Annars är det påfallande vilken jämnhet det är i Folkbåtsklassen i Västervik just nu. På regattorna hänger det oftast på den sista delseglingen vem som ska ta hem total-segern. Startfälten har varit hyggligt stora med 8 båtar på både WSS:s och WSSW:s noka-seglingar.

Sommarens höjdpunkter var väl annars SM i Karlshamn och Guldpokalen i Särshamn. Efter en trivsam men regnig eskadersegling tillsammans med Stockholmarna och Vätternbåtar anlände fem Västerviks-folkor till Karlshamn. Lasse Good, Mandel, Hogge, Gugga och Peter Karlsson seglade väl i det stora fältet. 72 båtar startade - rekorddeltagande och åter störst SM bland Sveriges kölbåtar. Förklaringen till denna uppgång är troligen att folkan är så lättseglad. Medan större eller mer extrema båtar har ständiga problem att få ihop gästar till kören så seglas folkan lätt på två man. Bäst lyckades Peter Karlsson med gästerna Janne Svensson och Roger Hoffsten som lånat undertecknads träfolka och slutade på en 13:e plats. Inte dåligt, särskilt med tanke på att dom inte tidigare seglat Folkbåt. Gugga blev 20:e man medan övriga Västervikare fick mer medelmåttiga placeringar.

Hogge, Mandel och undertecknad drog sedan vidare för att segla om Guldpokalen i Särshamn tillsammans med Svenskar, Danskar, Tyskar och USA-seglare, allt som allt 74 båtar. Ojämna vindar gjorde att endast fem seglingar kunde genomföras. Den enda dagen det blåste ordentligt var alla så heta på groten att det blev den ena omstarten efter den andra oga allmän tjuvstart. Efter 8 omstartar blåste tävlingsledningen av det hela och alla båtar fick återvända till hamnen för att skämmas och lugna ner sig lite. I slutorotkollet noteras dock att Knud Andréassen från Danmark vann och undertecknad lyckades peta in sig på en 10:e plats.

DM i Oskarshamn vanns av Lasse Good efter en skärpt segling. Det noteras att det för första gången på länge fanns med Folkbåtar från både Kalmar, Oskarshamn (Figeholm) och Västervik.

### Det händer 1983:

I april går San Francisco Cup - kan bli en dyr historia efter devalveringen och stigande dollarkurser.

För första gången arrangeras ett Internationellt SM för Folkbåt, och direkt efter detta blir det Laglandskamp mot Finland. SM:et går i Sandhamn med KSSS som arrangör. Vi räknar med deltagande från Finland medan det är mer tveksamt om det kommer några Ryssar, Tyskar eller Danskar. I Laglandskampen, som går på en klubbholme utanför Vaxholm, får max 10 båtar från varje land starta. Förra gången Landskampen seglades, det var i Hangö 1981, var fyra Västerviks-båtar med i det vinnande Svenska laget.

### Börja bankapsegla!

Bankapseglandet med entypsbåtar har fört en tynande tillvaro några år. Kanske har detta berott på att kapseglarna snlittats upp på för många olika båttyper. Varje år har ett flertal nya fantastiska båtar presenterats. Nu när 70-talets båt-hause är över tycks det som om entypsseglingen ökar. Det tycks som om Folkbåten, N-båten och Expressen (59 resp 65 på SM) håller på att bli de dominerande klasserna, sett över hela Sverige. Det vore en lycklig utveckling eftersom dessa båtar, var och en med sina för- och nackdelar, tillgodoser tre olika svårriktningar.

Börja bankapsegla i entypsklass, men börja i en av de stora klasserna - då blir det roligast för alla. Att bankapsegla i entypsklass ger ett maximum av intensitet, rättvisa och sammanhållning.



KAPPEGLINGSKOMMITTEEN  
HAR TYDLIGEN BÖRJAT  
MED MODERNA METO-  
DER....



GRATTIS

KNUD ANDREASEN og THOMAS JEPSSON

TIL

1:e PLADSEN

2:e PLADSEN

I

GULD-POKALSEJLADSERNE 1982

BEGGE SEJLEDE UDELUKKENDE MED SEJL FRA

Sejlmagerne

VI PÅ SEJLMAGERNE OG KRACKEMUT MARIN ER STOLTE OVER  
AT HAVE BIDRAGET TIL DENNE TRIUMF

GRATTIS



# RESULTAT

Resultat från Västra Mälarens Ranking 1982.

Torshälla SS:	1. F 1316	Ammic	Håkan Alm	SSSv	(1, 1)
	2. F 885	Stella	Lennart Floren	SSA	(3, 2)
	3. F 851	Tutten	G Pettersson	KSK	(2, 3)
SS Svearna:	1. F 1316	Ammic	Håkan Alm	SSSv	(1, 1, 1)
	2. F 859	Athena	Elon Nyström	SSSv	(3, 3, 2)
	3. F 885	Stella	Lennart Floren	SSA	(2, 4, 3)
	4. F 422	Jäntan	Håkan Carlsson	SSA	(4, 2, 4)
Kungsörs SS:	1. F 1316	Ammic	Håkan Alm	SSSv	(1, 1)
	2. F 823		Arne Enfors	KSS	(3, 2)
	3. F 859	Athena	Elon Nyström	SSSv	(3, 3)
SS Aros	1. F 1316	Ammic	Håkan Alm	SSSv	(1, 1, ej)
	2. F 885	Stella	Lennart Floren	SSA	(3, 3, 1)
	3. F 851	Tutten	Mats Wahlgren	KSS	(2, 2, ej)
SS Svearna:	1. F 855	Mistral	Lars Berg	StrSS	
	2. F 1316	Ammic	Håkan Alm	SSSv	
	3. F 859	Athena	Elon Nyström	SSSv	
Slutresultat:	1. F 1316	Ammic	Håkan Alm	SSSv	3 Poäng
	2. F 885	Stella	Lennart Floren	SSA	7 "
	3. F 859	Athena	Elon Nyström	SSSv	8 "
	4. F 855	Mistral	Lars Berg	StrSS	19 "
	5. F 823		Arne Enfors	KSS	20 "
	6. F 851	Tutten	Mats Wahlgren	KSS	21 "
	7. F 851	Tutten	G Pettersson	KSK	21 "
	8. F 422	Jäntan	Håkan Carlsson	SSA	22 "



DU SOM INTE ÄR MEDLEM.

Anmäl dej. Telefonnummer hittar du längst fram i tidningen.

### RANKING SKÅNE

1.	FS 1290	Torgny Andersson	SSS
2.	FS 1320	Anders Ohlsson	SSS
3.	FS 1319	Thonas Jeppson	SSS
4.	FS 1297	Peter Persson	SSS
5.	FS 1188	Rolf Åson Färdigh	YSS
6.	FS 1307	Nils-Erik Nilsson	SFK
7.	FS 1321	Håkan Håkansson	YSS
8.	FS 1267	Lennart Lindahl	MSS
9.	FS 1304	Mats Cederholm	YSS
10.	FS 1325	Martin Johansson	MSS

(29 deltagare)

### RANKING BLEKINGE

1.	FS 1275	Hans Hammel	KnSS
2.	FS 1240	Lennart Håkansson	SöSS
3.	FS 1248	Christer Sandberg	KnSS
4.	FS 1212	Peter Sohl	SöSS
5.	FS 1274	Per-Arne Johansson	KnSS
6.	FS 1287	Per Nilsson	KnSS
7.	FS 755	Hans Persson	KnSS
8.	FS 1288	Lars Persson	KnSS
9.	FS 1293	Claes-Göran Svensson	KSS
10.	FS 1296	Stig Jonasson	KnSS

(24 deltagare)

### RANKING BRÄVIKEN

1.	Benny Karlsson	1278
2.	Bergman, Runman	1315
3.	Yngwe, Yngwe	934
4.	Eddie Lindqvist	1199
5.	Torsten Odin	686
6.	Lars Svensson	1107

Totalt deltog 17 båtar.

### RANKING STOCKHOLM

1.	C Söderbäck	1318
2.	G Svensson	1322
3.	J Rasin	1228
4.	J Wiström	944
5.	G Johansson	528
6.	P Wettergren	1331

Totalt deltog 20 båtar.

### Västkustranking 1982,4 bästa av 6 seglingar

1.	1244 Shoreline	BKSS	31 poäng
2.	1247 Yatzy	SSS	28,5 "
3.	1249 Eskapad	BKSS	27 "
4.	1257 Bölja	BKSS	24,5 "
5.	1283 Snövit	BKSS	17 "
6.	1279 Eldfågeln	BKSS	14 "
7.	1243 Amanda	MSS	11 "
8.	1299 Madani	BKSS	9 "
9.	1242 Blåvit	SSG	7 "
10.	776 Pinochio	BKSS	6 "
11.	1335 Schratz	SSFram	6 "
12.	1272 Trudelutt	BKSS	5,5 "
13.	820 Annika	SSV	5 "
14.	622 Endeavour	VFK	4,5 "
15.	159 Möllenh	XSS	3 "
16.	887 Tarantella	VFK	2,5 "
17.	1086 Pepita	VFK	1 "



Björlanda Cup, 20 båtar

- 1.1249 Eskapad Jarfelt x3
- 2.1244 Shoreline Aebeloe, Hedlund, Svensson
- 3.1247 Yatzy Andersson, Junkvist, Rolfman
- 4.1279 EldfågeIn Thuresson, Moberg, Fransson
- 5.1283 Snövit Gustavsson x2, Karlsson

Slaghökens Pokal, 12 båtar

- 1.1257 Bölja Svensson, Nilsson, Krus
- 2.1244 Shoreline
- 3.1249 Eskapad Jarfelt, Cederblad
- 4.1283 Snövit Gustavsson x 3
- 5.1272 Trudelutt Lybeck, Nyström, Malmström

Bohuspokalen, 13 båtar

- 1.1242 Blåvit Larsson, Andersson, Ivarsson
- 2.1247 Yatzy
- 3.1249 Eskapad Jarfelt, Cederblad, Karlsson
- 4.1257 Bölja Svensson, Nilsson, Bengtsson
- 5.1335 Schratz Johansson x2, Hougström

Team Marstrand Cup, 15 båtar

- 1.1244 Shoreline
- 2.1247 Yatzy
- 3.1243 Amanda Hougström, Karlsson, Engelbrektsson
- 4.1257 Bölja Svensson, Nilsson, Krus
- 5.1283 Snövit Gustavsson x2, Lybeck

Björlanda Kile SS Höstregatta, 9 båtar

- 1.1249 Eskapad Jarfelt x2, Cederblad
- 2.1247 Yatzy
- 3.1244 Shoreline
- 4.1279 EldfågeIn
- 5.1335 Schratz

Rorsmanspokalen, 18 båtar

- 1.1244 Shoreline
- 2.1257 Bölja
- 3.1247 Yatzy
- 4.1249 Eskapad
5. EldfågeIn

Om Du är intresserad av

**FART !! - Ring oss**

Om Du är intresserad av

**PRISET - Kolla våra  
HÖSTPRISER !!**

**STJÄRNSEGEL Bertil Engdahl**  
Pl. 357, 450 81 GREBBESTAD  
Telefon 0525-104 65



DM SKÅNE

1. FS 1290 T Andersson
  2. FS 1319 T Jeppsson
  3. FS 1320 A Ohlsson
- (10 deltagare)

KARLSHAMNS CUP

1. FS 1275 H Hammel
  2. FS 755 H Persson
  3. FS 1274 P-A Johansson
- (15 deltagare)

HÖSTCUPEN

1. FS 1243 T Blomquist
  2. FS 1287 P Nilsson
  3. FS 1334 A Felleson
- (10 deltagare)

SYD - SM

1. FS 1290 T Andersson
  2. FS 1297 P Persson
  3. FS 1240 L Håkansson
- (18 deltagare)

KARLSKRONA CUP

1. FS 1275 H Hammel
  2. FS 1293 C-G Svensson
  3. FS 1308 G Lindqvist
- (10 deltagare)

MSS CUP

1. FS 1290 T Andersson
  2. FS 1267 L Lindahl
  3. FS 1319 T Jeppsson
- (20 deltagare)

Smålands-DM

Som vanligt stenhårt mellan de främsta båtarna med avgörande först på sista seglingens sista varv. Lasse Good, som hela året slagits i toppen utan att få in någon spik, var i perfekt psykisk balans och satte pricken över i.

- |   |      |                         |           |
|---|------|-------------------------|-----------|
| 1 | 1294 | Lasse Good              | Västervik |
| 2 | 804  | Anders Olsen            | Västervik |
| 3 | 1265 | Roland Mandel Johansson | Västervik |
| 4 | 1266 | Sven Norberg            | Fieholm   |
| 5 | 832  | Lasse Lövsstrand        | Kalmar    |

# Söker Du Folkbåtsbeslag - vänd Dig till oss.

HARKEN och BARTON kullagerblock, RONSTAN kullagertravare,  
Riggverkstad, Rostfria orginalbeslag.

Bombeslag inkl skena

Bomuthal

Spridarbeslag

D:o tvärstång

T-järn för mast

Mastfot

Bombygel för storskot

Bombygel för kick

Kickbåge i däck

Skotbänksbeslag

Winch 110 mm, 200 mm axel

Vantskruv, Hasselfors 1/2 tum

Vantskruv, Hasselfors 7/16 tum

Flaggspeisfäste n.f.

Kompass Silva 33

Kromade spinnbomsbeslag 40 mm

Masttoppbeslag

Winchkonsoll, per par

Mastring, 130 mm

Mastkrage, vävnylon

Mastkrage, gummi

Slangklämma, rostfri

Slangklämma, nylon

Fockfallspännare

H-skena, komplett

Skena 400 mm

Skena 300 mm, skot

Travare med fjäderstopp

Storskotskena, rostfri med

kullagertravare FTS

Liten servocleat

Mellan servocleat

Stor servocleat

Katalog kan rekvireras.

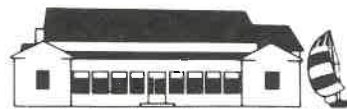
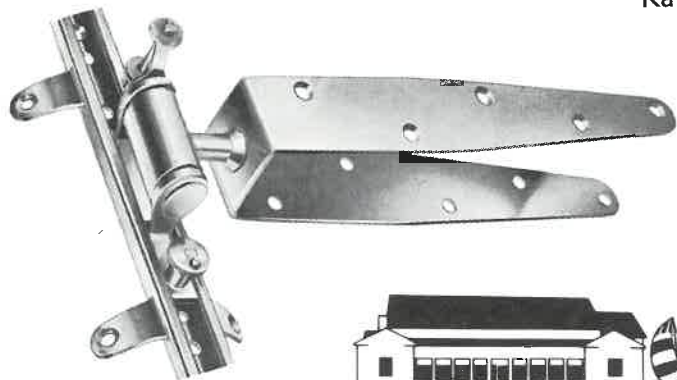

# VIKING

YACHTING AB

GKSS båthamn Långedrag  
Box 5087, 421 05 Västra Frölunda. Telefon 031/ 29 86 30

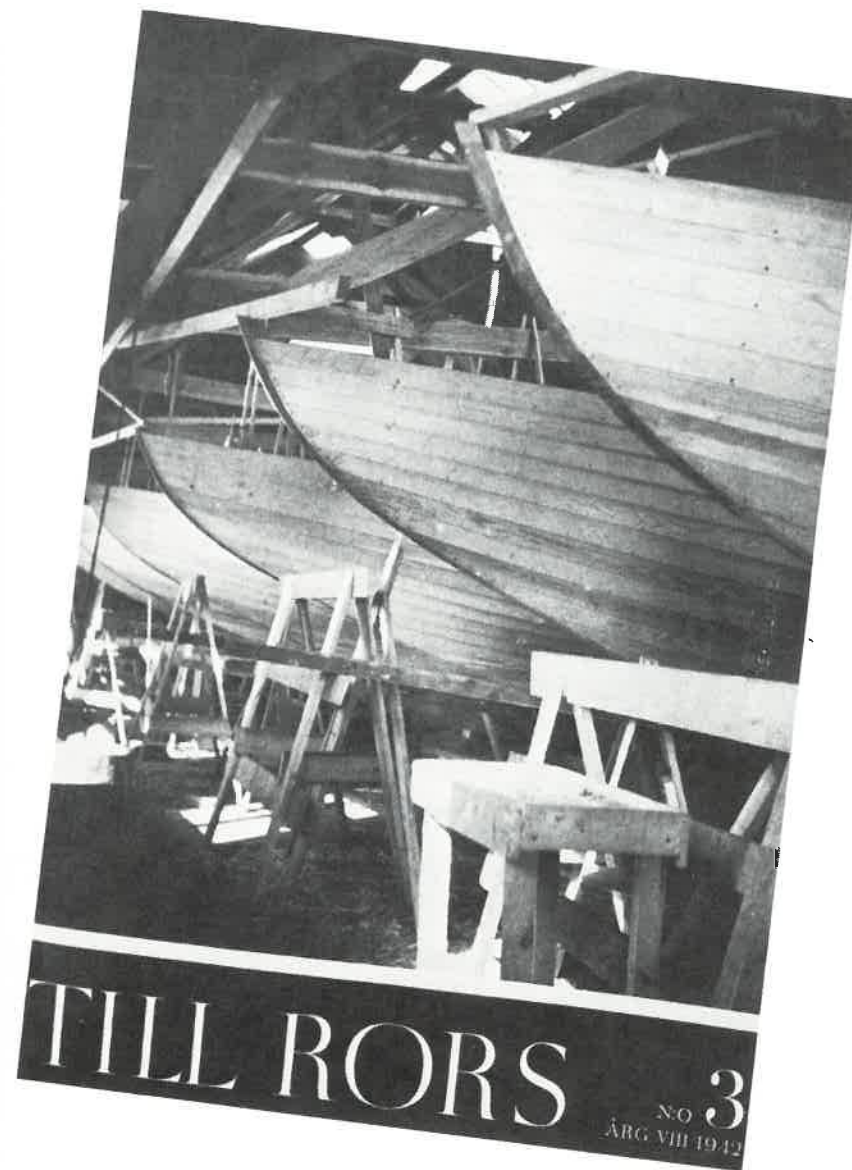

## TILL RORS

NO 3  
ÅRG VIII 1942



## KÖPS

---

Folkbåt i Lärk.  
Helst i södra Sverige. Prisläge 30-35.000 kr.  
Telefon 0455-130 52 efter klockan 17.00.

---

Begagnat storsegel. Eventuellt även fock.

Lars Ekman telefon 031-40 28 18, kontoret 031-17 45 80

---

Begagnad fock, stor och spinnaker köps.

Anders Albjörn telefon 031-41 88 13

---

## SÄLJS

---

Folkbåt F S 617 till salu.  
Byggd 1957 i Berlin. Väl underhållen. Fint skick. Pris 30.000 kr

Anders Göthlin telefon 08-715 36 97

---

Folkbåt F S 944 till salu.  
Fernissad furu. Fullständigt utrustad för kappsegling och långfärd.  
Örtensäll från 1982. Värvt 1965 . Byggd i Kungsör 1965.  
Pris 30.000 kr.

Jonas Wiström telefon 08-30 29 76

---

Folbåt F S 1249 till salu.

Lasse Jarfelt telefon 031-47 74 57

---

## SÄLJS

---

Spinnaker Fogh 1982. Demonstrationssegel.

0490-343 50.

---

Spinnaker Gran 1973. Fin

0490-326 66.

---

Spinnaker Karlshamn 1982.

Benny Axelsson telefon 0140-110 72

---

Fock Gran 1981. Hissad fyra gånger.

08-58 39 59

---

Nästan nytt folbåtsställ säljs.

Bosse Hougström telefon 031-84 13 16

---

Välvärdat racing krysställ Horizon 1979.  
Pris 2.400 kr

Peter Aebeloe telefon 031-29 49 32

---

# PRYLAR FRÅN OFK

## PRAKTISK FOLKBÅTSVÄSKA

Blå-gul väska i segelduk med "Segla Folkbåt" tryckt på ena sidan!

45:- inkl frakt

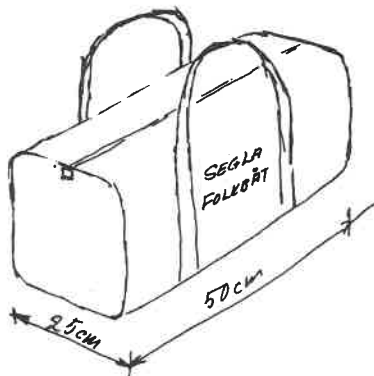

## FOLKBÅTSTRAJAN

Snygg college-tröja. Marin, vin eller röd med tryck "Segla Folkbåt". Acryl.



85:- inkl frakt

Ange storlek S, M, L, XL  
och färg.

Beställ enklast genom att sätta in pengarna på Ostkustens Folkbåtsklubbs postgiro 198538-1 så skickar vi prylarna.