

Folkbåtsnytt

Väst kustens Folkbåtsklubb, Sydkustens Folkbåtsklubb,
Vätterns Folkbåtsklubb, Ost kustens Folkbåtsklubb

Nr 2 1986

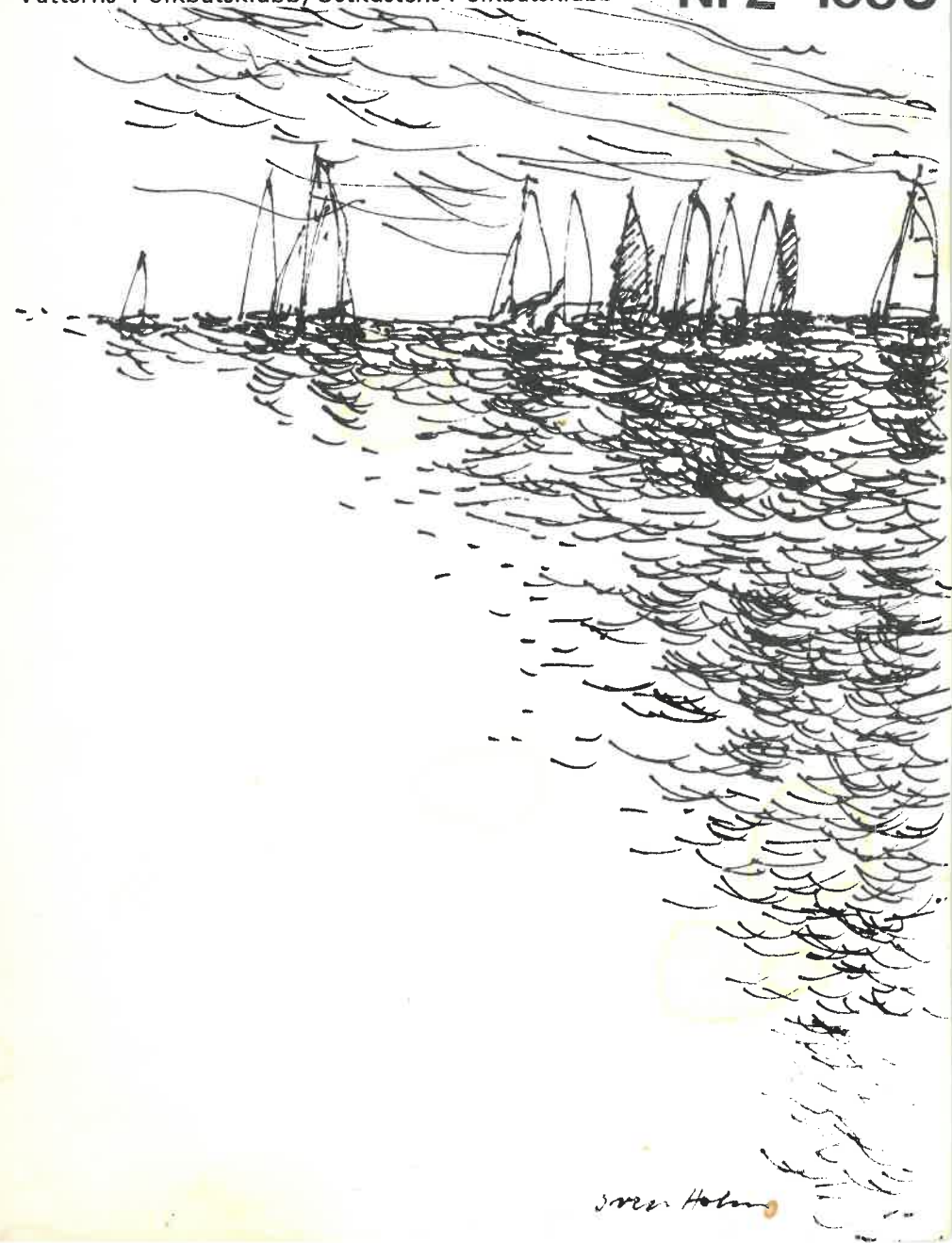

Folkbåtsnytt

Organ för Svenska Folkbåtsförbundet med anslutna klubbar

SVENSKA FOLKBÅTSFÖRBUNDET

ORDFÖRANDE SFF:

Jan Lybeck
Långsliden 9
412 70 GÖTEBORG
telefon:
031-40 60 13 h
031-51 36 50 a

MÄTCHEF:

Per-Arne Johansson
Dalgången 11
292 00 KARLSHAMN
telefon:
0454-131 48

KONTAKTMÄN:

Västkustens Folkbåtsklubb:
Göran Börjesson
PL 2978
423 00 TORSLANDA
telefon:
031-92 64 53

Ostkustens Folkbåtsklubb:

Göran Svensson
Heleneborgsgatan 44
117 32 STOCKHOLM
telefon:
08-69 32 82

Syd kustens Folkbåtsklubb:

Björn Einarsson
Mellanvångsvägen 9
223 55 LUND
telefon:
046-12 21 01

Vätterns Folkbåtsklubb:

Bertil Gustavsson
Strandvägen 26 c
591 36 MOTALA
telefon:
0141-515 82

Detta nummer är sammansatt av Ostkustens Folkbåtsklubb, och tryckt i 1 300 ex.

I Redaktionen:
Maria Börjesson
Johan Holm
Per Wettergran
Ola Zetterberg

ORDFÖRANDESPALTEN

Antalet människor i vårt land med segling som främsta fritidsintresse har ungefär tiodubblats på de senaste tjugo åren. Plastbåar och högre real-löner har givit flera möjligheten att segla. Men antalet kappseglare har inte ökat i motsvarande grad. Flertalet av de nya seglarna har börjat i vuxen ålder, utan att ha växt upp med segling och därmed oftast kappsegling. De känner därför ingent behov av att kappsegla, tycker att det är fånigt, eller besvärligt, eller tror att det tillför en stress som man seglar för att slippa ifrån. Och utan att ana det missar de halva nöjet.

Det är nog förhållandevis få som ser själva seglandet som det högsta målet med segelbåtsägandet. Friluftslivet med familjen i naturen är viktigast, hur man tar sig fram spelar inte så stor roll. Utan att vilja nedvärdera familjelivet tror jag ändå att själva seglandet är det som gör vår sport till den förnämsta. Perfekt avkoppling från vardagens slit och stress får man genom en aktivitet som kräver så mycket koncentration och tankeverksamhet att vardagslandet automatiskt och oundvikligt skjuts undan. Ju mer man anstränger sig för att segla väl desto mer trängs vardagen undan och desto bättre mår man.

Att kallsegla förstärker denna effekt. Det är tillräckligt krävande och svårt för att ta all uppmärksamhet i anspråk, och därmed totalt förtränga alla bekymmer. En avkoppling som är många gånger bättre än hängmattan.



Kappsegling, oavsett nivå, båttyp eller sammanhang, innehåller så många varianter att man aldrig kan bli fullärd, aldrig tröttnar. Kappseglandet ställer krav på sina utövare på många sätt. Teknik genom utrustning av båten och trimning av båt och segel. Intellectet genom taktik och strategi och regelkunskap. Finmotorik och koncentration förmåga genom styrandet. Uppmärksamhet genom kontroll av vågor, strömmar och vindar. Till och med i vår klass litet fysisk stryka genom skotning och burkning. Tillsammans en oemotståndlig utmaning. Du, som ju ändå har en båt, slösa inte bort möjligheten till fulländningen. Ta och koppla av, kappsegla mera.

JL

FOLKEBÅD centralen AIS

NY TRIMVÄGLEDNING

endast **Skr6.965 :- inkl. moms**
(vid leverans före 1 februari 1987)

En grundlig trimvägledning på 6 sidor med illustrationer och anvisningar för ett nytt supertrim erbjudes. Tipsen är utfärdade av MP-segel – Mogens Pedersen/Mogens Nielsen (dansk mästare -86)/Torben Olesen (Guldpokalen -86) och Erik Andreasen (dansk mästare -85, Kiel -86).

Med denna vägledning vanns under 1986: Svenska mästerskapet, danska mästerskapet, engelska mästerskapet, Kiel samt otaliga lokalmästerskap inklusive 2:a- och 3:e-platser. Under 1985 även danska mästerskapet och Guldpokalen 1:a och 2:a plats.

Nödvändigt tillbehör:
Ett ställ MP-racingsegel medföljer utan extra kostnad. Seglen levereras med nummer, segelpåsar, lattor och med "fönster" i bägge seglen.
OBS! Seglen levereras icke utan köp av trimvägledning, men seglen kan köpas var för sig.

MP-RACING storsegel	Skr 4.175:-
MP-RACING hård foc	Skr 2.250:-

(Priser fritt Danmark/Kerteminde inkl. svensk moms)

FOLKEBÅDCENTRALEN AS
GRÖNLANDSGADE 10 . DK 5300 KERTEMINDE . TELEFON 09 32 32 32

FOLKBOATS ♥ FOREVER

Jeppson överlägsen SM-vinnare

För en del av oss är det så lyckligt ordnat att valet av mål för första semesterveckan är givet. Allt annat kan ifrågasättas, men inte deltagandet i SM. Dit skall man, inte för att man tror att man skall vinna, utan för att det är så himla roligt att vara med.

Sommaren 86 hade vi det lilla roliga i Ystad, som visade sig vara en trevlig medeltida stad längst ner i Skåne, på den svenska Rivieran. Segelsällskapet förfogar över ett fjortusande klubbhus vid hamnen mitt i stan. Stor gräsmatta intill för campare. Utan för vågbrytarna öppnar sig Östersjöns obrutna horisont. Under första veckan i ljuli var vi 39 st förhoppningsfulla titelaspirandet som samlats här. (reservera alltid vecka 27 för SM) (övers. anm.)

Som vanligt föregicks själva regattan av kontroll av båtar och segel. Av någon outgrundlig anledning mättes alla segel, trots att dom redan var stämplade av mätmän, och naturligtvis måtte alla in. Proceduren tog emellertid hela dagen, och dom som säknat med inbollning på banan fick titta i stjärnorna.

Å andra sidan var detta praktiskt taget den enda plumpen i arrangörsprotokollet. Övningarna på havet sköttes mycket väl, och på land hade man ett stort tält där måltider och förfriskningar intogs under kontinentalt gemyt. Där avhölls också kvällskören, gycklarnas afton och avslutningskalaset. Toppen. Toppen var också vädret, i alla fall i tre dagar.

Huggliga mellanvindar varje dag, efter stillsamma morgnar, och strålände solsken mest hela tiden.

Det sportsliga utbytet var däremot magert för alla som inte kom från Sydkusten. För tredje året i rad blev det hemma seger. Och även om Thomas Jeppsson följdes av många sydkustare i listan, stod han i en klass för sig själv när han hade avgjort redan efter fem seglingar, med tre spikar.

När vinnaren var klar ledsnade vinden, och den sjätte seglingen ställdes in. Jeppsson tog sin andra titel med superfina träbåten Veronica, en dansk Lind-båt.

Mörkblå Amanda från Karlshamn med Thomas Blomqvist vid pinn var en bokstavlig dark horse, kom från ingenstans, gick som ett skott och belade andra plats. Anders Olsson från grannbyn Simrishamn fullbordade med sin tredjeplats den sydländska dominansen. Prisbordet dignade under kristall och det av Vättern uppsatta tröstpriset Bäverhyddan till bästa träbåt gick till Mästaren. Denna lovade dock att tillsammans med en annan känd träbåtsålskare, Olsen med turken, ordna fram ett bris till bästa bakelitbåt till nästa år.

Om trenden med hemmasegrare skall håll i sig gäller det för ostkustarna att ladda ordentligt till nästa år, då vi alla ses i Oxelösund

JL



Svensk mästare med Bäverhydda.

RESULTAT FOLKBÅT, SM

Plac.	Båt nr	Rorsman	Poäng
1	S 1188	Thomas Jeppson, Simrishamns Segelsällskap	5
2	S 1243	Thomas Blomqvist, Karlshamns Segelsällskap	17
3	S 1320	Anders Olsson, Simrishamns Segelsällskap	18
4	S 1297	Peter Olsson, Simrishamns Segelsällskap	19
5	S 1290	Torgny Andersson, Simrishamns Segelsällskap	25
6	S 1296	Ulf Björk, Karlshamns Segelsällskap	27
7	S 1293	Claes-Göran Svensson, Karlskrona Segelsällskap	29
8	S 1344	Olof Björland, Sommens Segelsällskap	29
9	S 1287	Pär Nilsson, Karlshamns Segelsällskap	32
10	S 1212	Peter Sohl, Sölvesborgs Segelsällskap	33
11	S 1244	Peter Aebeloe, Björlanda-Kile Segelsällskap	38
12	S 1308	Göran Lindquist, Karlskrona Segelsällskap	39
13	S 1272	Jan Lybeck, Göteborgs Kungliga Segelsällskap	48
14	S 1274	Per-Arne Johansson, Karlshamns Segelsällskap	48
15	S 755	Hans Persson, Karlshamns Segelsällskap	51
16	S 1330	Olle Bengtsson, Motala Segelsällskap	55
17	S 1247	Anders Landenstad, Karlskrona Segelsällskap	57
18	S 1343	Anders Olsen, Vikingarnas Segelsällskap	58
19	S 1288	Lars Persson, Karlshamns Segelsällskap	62
20	S 1299	Ingemar Fredriksson, Björlanda-Kile Segelsällskap	64
21	S 1304	Mats Cederholm, Ystads Segelsällskap	78
22	S 1335	Kenneth Johansson, Segelsällskapet Fram	83
23	S 29	Inge Åkesson, Abbekås Båtklubb	83
24	S 1321	Håkan Håkansson, Ystads Segelsällskap	84
25	S 1265	Roland Johansson, Västerviks Segelsällskap	85
26	S 934	Dan Yngve, Oxelösunds Segelsällskap	86
27	S 1271	Pär jensing, Vikingarnas Segelsällskap	87
28	S 756	Roger Thein, Halmstads Segelsällskap	89
29	S 1249	Tommy Billgren, Ystads Segelsällskap	98
30	S 1286	Roland Olsson, Karlshamns Segelsällskap	101
31	S 1266	Sven Norberg, Figeholms Båtklubb	107
32	S 1331	Per Wettergran, Waxholms Kappseglingssällskap	119
33	S 1065	Bertil Follstam, Simrishamns Segelsällskap	122
34	S 844	Sven Holm, Vikingarnas Segelsällskap	124
35	S 1307	Nils-Erik Nilsson, Båtsällskapet Lagunen	127
36	S 776	Lars Wramner, Göteborgs Kungliga Segelsällskap	132
37	S 659	Jan-Erik Broomé, Ystads Segelsällskap	140
38	S 747	Filip Olsson, Karlshamns Segelsällskap	143

SM-möte i Ystad

PROTOKOLL FÖRT VID SM-MÖTE I YSTAD 1986-06-30.

§ 1 Mötets öppnande
Jan Lybeck förklarade mötet öppnat

§ 2 Val av Ordförande och Sekreterare för mötet
Till ordförande för mötet valdes Jan Lybeck och till sekreterare Bertil Gustafsson.

§ 3 Representanter för regionsklubbarna
Ostkustens FK: Dan Yngve, Roland Johansson.
Vätterns FK: Olle Bengtsson, Bertil Gustafsson.
Väst kustens FK: Ingemar Fredriksson, Kenneth Johansson.
Sydkustens FK: Torgny Andersson, Pär Nilsson.

§ 4 Regeländringar
Per-Arne Johansson gick igenom regeländringar och tillägg för 1986. Efter ett problem som uppkom vid inmätningen diskuterades om en eller flera spinakrar får användas under en tävling. Mötet beslutar att ändra reglerna till "en spinner per tävling/serie".

§ 5 Seglingar
Jan Lybeck gick igenom internationella seglingar-86.
Dan Yngve informerade om SM-87 vilket kommet att gå av stapeln i Oxelösund 1:a veckan i Juli.

§ 6 Folkbåtsnytt 2/86
Ostkustens FK gör FB-nytt 2/86

§ 7 Årsmöte 1987
Årsmötet 1987 kommer att äga rum någonstans inom Sydkustregionen, tid och plats meddelas senare.

§ 8 Övriga frågor
Frågan om inmtning av segel på SM togs upp. Framtida SM-arrangörer bör tidsbegränsa inmätningen til 3-4 timmar. Kontroll av båtar skall ske samtidigt.

§ 9 Avslutande
Ordförande Jan Lybeck tackade för visat intresse och förklarade mötet avslutat.

Ystad den 1986-06-30
vid protokollet
Bertil Gustafsson

Justeras:
Jan Lybeck
Ordf.



San Francisco Cup

Nu är det dags för hugade att planera in San Francisco Cup i kalendern. Mellan 27 april till 2 maj går tävlingen på "bayan" utanför San Francisco.

Här publicerar Folkbåtsnytt hela inbjuden från Regatta Chairman Svend Svendsen. Läs igenom och pricka in datum i boken, det är dags för en svensk seger.

Tänk på att anmälningstiden utgår den 10 januari 1987.



San Francisco Bay Folkboat Association

October 15, 1986

Dear Folkboat Friends,

The San Francisco Bay Folkboat Association is pleased to invite eligible skippers and crews from your national organization to apply for entry in the Sixth SAN FRANCISCO INTERNATIONAL CUP.

The regatta will be sailed on San Francisco Bay April 27 through May 2, 1987. There will be a tune-up and six championship races plus social events for participants and their guests. The event will be jointly sponsored by the Bay Association and the St. Francis Yacht Club.

Entries will be limited to 30 boats, ten of which will be reserved for qualifiers from our San Francisco fleet and the other twenty for eligible sailors from outside the United States. All applicants must be members of a recognized Folkboat club, association or fleet.

Entry forms must be submitted to the Regatta Committee through your national organization which will decide the number of entries and their eligibility. Entries from your national organization must be received by the Regatta Committee by January 10, 1987. On January 15, the Committee will notify your national organization how many entries are accepted.

For accepted entrants, certified Nordic Folkboats will be available by blind draw. It is hoped that entrants will bring their own sails, but sails and crew can be provided.

Members of our fleet are planning another exciting San Francisco International Cup regatta. If you want housing while here, many of our families are looking forward to being your host. It should be a great event in California's fine spring weather.

Svend Svendsen
Regatta Chairman

Please address correspondence to: Lauren Carlisle
3235 Steiner Street
San Francisco, CA 94123
USA

SM 1987 i Oxelösund

Folkbåts-SM 1987 kommer att arrangeras av Oxelösunds SS som tidigare har stått som värd för Skol SM, SM IF-båt NM för H-båt samt ett flertal OS-kval.

Preliminärt program.

Tisdag 30/6 Mätningar, skepparmöte och invigning.

Onsdag 1/7 Två seglingar.

Torsdag 2/7 En segling, årsmöte Folkbåtsklubben.

Fredag 3/7 Två seglingar.

Lördag 4/7 En segling, prisutdelning, SM-fest.

Klubbhamnen heter Östersviken och ligger på halvön Femöre, där klubbhus med bastu, duschar och servering finns. Fast kran för sjösättning samt

mastkran ligger i direkt anslutning till hamnen. Plats för tält och husvagnar finns nära hamn och klubbhus.

Andra alternativ till förläggning är hotell Ankaret samt möblerade "turistlägenheter", som kan bokas via stiftelsen Kustbostäder.

Avståndet från Östersviken till Oxelösunds centrum är ca. 4 km. Cyklar uthyres vid klubbhuset.

Kappseglingsbanan ligger i Bråviksmynningen ca 2 distansminuter från hamnen.

Sedvanlig inbjudan kommer med värnumret av Folkbåtsnytt.

För mera upplysningar kontakta gärna Dan Yngwe tel 0155-35513

Förmedling av begagnade folkbåtar



KARLSHAMNS SEGELMAKERI
Box 12, Vägga-hamnen, S-292 00 Karlshamn. Tfn 0454 - 193 00



Sessanpokalen till Finland

Årets seglingar om Sessanpokalen hölls i Nådendal i Finland, första helgen i september. För (veterligen) första gången vanns pokalen av ett finskt lag, nämligen av Taisto Mild och Heikki Sarparanta från Nådendal-Åbo.

Sessanpokalen är den äldsta internationella Folkbåtsregattan. Om denna pokal har det seglats i stort sett varje år sedan 1952 då det hela drogs igång med Göteborgs Stads-kappseglingar. Det är en lagkappsegling mellan olika klubbar, och varje lag bildas av två båtar. Seglare från olika länder tar med sig segel, och får låna båtar som fördelas genom lottnings.

Detta är var det alltså Finlands tur att arrangera, och platsen för seglingarna var verkligen välvald. Nådendal är en förstad till Åbo, och har en fantastiskt fin gammal trähusbebyggelse runt hamn och stadskärna. Det är en mycket välbevarad snickarglädjesdyll, med förflutet som bad- och brunnsort, en perfekt inramning till arrangemangen.

På lördagen genomfördes två fina seglingar som vanns av Olavi Vallittu, Helsingfors, respektive Janne och Inga Lybäck, Västkusten. Efter lör-

dagens seglingar hade Västkusten en mycket knapp ledning med 35 poäng (olympisk poängberäkning) före Nådendal-Åbos lag med 35,7 poäng. Efter seglingarna begicks finsk bastu med tilltugg, och senare på kvällen regattafest på hamnkroen Tavastin Kilta. Stämningen blev så småningom tämligen hög, och om undertecknad uppfattat det hela rätt så improviserades både sångartävling (som blev oavgjord) och tangotävling, som vanns av Ostkustens Folkbåtsklubb.

Tyvänn hade inga tyskar eller danskar hittat upp till den kalla Norden, så Sessanpokalen i år blev en ren finsk-svensk uppgörelse.

På söndagen skulle den tredje seglingen hållas inne på hamnfjärden i Nådendal. Efter lång väntan på vind kunde till sist starten gå, och seglingen genomfördes i svaga skiftande vindar. Taisto Mild och flerfaldige finska mästaren Heikki Sarparanta från Nådendal-Åbo fick stor slam med 1:a respektive 2:a plats, och saken var klar. Sessan pokalen vanns för första gången av ett finskt lag.

1987 kommer Sessanpokalen att arrangeras i Sverige.

AO

- | | |
|---|------|
| 1. Nådendal-Åbo (L-281 Taisto Mild, L-308 Heikki Sarparanta) | 38,7 |
| 2. Helsingfors (L-307 Olavi Vallittu, L-302 Kalevi Väänänen) | 63,7 |
| 3. Västkustens Folkbåtsklubb (S-1272 Jan Lybeck, S-1314 Gillis Wendt) | 69 |
| 4. Karlshamns Segelsällskap (S-1296 Per Arne Johansson, S-1287 Pär Nilsson) | 79,7 |
| 5. Helsingfors Segelsällskap (L-266 Harri Lind, L-306 Kim Holm) | 80,4 |
| 6. Nådendal-Nystad (L-315 Pentti Aalto, L-224 Timo Tammi) | 88,7 |
| 7. Ostkustens Folkbåtsklubb (S-1331 Sven Holm, S-1343 Anders Olsen) | 92 |



Ostkusten kom sist i Sessanpokalen... men vann festen.

Sånghäfte på gång

MIN FOLKBÅT ÄR RYMLIG, MIN FOLKBÅT ÄR TRIND MEN FRAMTILL SÅ VASS SOM EN KIL...

Redan Evert Taube diktade om våra vackra folkor. Sedan dess har det blivit en och annan visa; Folkboat blues. Ässå kommer det en folkbåt, Kom i folkbåtsvals, för att bara nämna några.

Så därför är det liksom dags att samla materialet, så att alla folkbåtssegelare kan ta det av alla folkbåts-sånger.

Ett folkbåtssångshäfte alltså, att ha tillsammans med regelboken, kappseglingdalendern och sjökortet inne i ruffen.

Enda problemet är att våra alser inte är samlade på en och samma plats, utan finns lite här och var; på någon gammal lapp, i huvudet på nå-



gon eller kanske till och med inte skapade ännu.

Gör alltså följande: Skriv ner era lokala folkbåtssånger, visor, dikter, limerickar eller vad det nu kan vara och skicka hela bibban till Ostkustens folkbåtsklubb, så ska vi nog kunna ha häftet klart när det är dags att gå av stapeln framåt våren.

Nya folkbåtsregler 1986

1.1

Tillägg: Om språkliga skillnader mellan olika länders regler skall finnas gäller de Danska reglerna.

2.3 Kontroll av rigg och segel:

Ändras till Kontroll av båt och den i reglerna föreskrivna utrustningen kan utföras när som helst. Ägaren är ansvarig för att båten uppfyller gällande bestämmelser.

På grund av båtägarens ansvar för måtbrev uppmanas vederbörande att vid nybygge träffa sådant avtal med varvet, att detta tar ansvar för att den levererade båten uppfyller klassens bestämmelser.

2.4 Kontroll av segel:

Tillägg: Alla segel som används vid kappsegling ska vara försedda med det nationella seglarförbundets stämpel.

3.17 Inredning:

Strykes: Samt fasta skåputrymmen eller annan fast, från kajutan åtkomlig, inredning. Sammanlagda vikten av inredningen (exklusive dukar) ska uppgå till minst 35 kg.

Tillägg: Durken ska i bredd utfylla avståndet mellan kojerna, och i längd minst utfylla avståndet mellan huvudskott och spant 10.

3.19 Mast och bom:

Tillägg: amstfotens konstruktion fri, dock får justering ej kunna ske under pågående segling.

Vid förststagets och vantens infästningar d.v.s. 6,50 m över däck får hårdare träslag infällas på bågge sidor om masten. Infällningen får vara max. 10 mm tjock och utsträcka sig max. 600 mm i mastens längdriktning.

3.21 Rigg:

Tillägg: Förstaget och sidovanten får ej justeras under segling. Fiolstagen ska infästas högst 250 mm under det svarta bandet i mastens topp.

3.22 Utrustning:

Tillägg: 25 m 16 mm tross, eller 12 mm av elastiskt syntetiskt material, eller vävt band med minst 25 mm bredd och motsvarande hållfasthet.

3.24.3 Spinnaker:

Ändras till: får bredden, mätt vinkelrätt mot mittlinjen på intet ställe överstiga 2,20 m.

5. Viktsbestämmelser

Ändras till: Vikten på en kappseglingsklar båt ska vara minst 1930 kg. I vikten ingår tomt skrov med roder och rorkult, rigg (mast och bom med stag och fall samt spinnakerbom), fastsatta beslag, storskot, div. trimtampar, länsypump, dukar, fast inredning (se 3.17), skjutlucka och tillhörande dörr eller skottbrädor.

5.1 Vägningens utförande:

Ändras till: Båten ska vägas när den klassas.

Före vägningen ska båtägare och mätman kontrollera: Att båten är tom på vatten, att kompensationsvikter och obligatorisk utrustning (länsypump undantaget) som inte nämns i punkt 5, samt all lös inredning utöver den som nämns i punkt 3.17 är avlägsnad.

Mätnoggrannheten på vågen ska vara minst +/-1% av uppmättvärde.

Vid mer än en vägning ska medelvärdet av utförda vägningar gälla.

Resultatet av vägning inskrives i klassbeviset.

5.2 Kompensationsvikter:

Ändras till: Om kölvikten är mindre än 1050 kg (om kölbultarna gängas direkt i kölen 1057 kg. Se 3.3 får skillnaden mellan 1050 kg (1057) och den aktuella kölvikten anbringas på kölen invändigt i båten, fördelat med de första 10 kg placerat vid spant 8, de följande 10 kg vid spant 5, därefter upp till 10 kg vid spant 9,7,10 och 6. Upplysning om kölvikt kan oftast fås från det nationella seglarförbundet. Om minimivikten 1930 kg inte uppnås, lägges mellanskillnaden enligt följande:

-40% helt akter om en tänkt linje 3,40 m akter om mastens framkant och över vattenlinjen.

60% helt för om mastens framkant och helt över en tänkt linje 200 mm under vattenlinjen.

förklaring av de viktigaste förändringarna:

2.3 & 2.4 Femårsmätning behövs inte längre. Dock måste båt och segel vara inmätta som vanligt (ny-mätning).

3.19 & 3.21 Mastfoten, stag och vant får ej justeras under pågående segling.

5. Vägningen utföres på tom båt och vikten är sänkt till 1930 kg. I realiteten innebär detta en liten höjning av folkbåtens vikt. Segelställ plus obligatorisk utrustning väger mer än 30 kg.



TÄVLINGSSEGEL



BENGT JOHANSON
Sails

510 41 SJÖMARKEN – SWEDEN
Tel. 033 - 541 24

Byta bord i en träfolka

Några av orsakerna att byta bord kan vara röta, sprickor eller en bladlask som gått upp i limningen.

Borttagning av gamla bordet

Att plocka bort nitar kan göras på olika sätt. Ett är att slå ett kärnarslag i nitens mitt på utsidan av bordläggningen och sedan borra bort nitskallen. Ett annat sätt är att slipa av niten på insidan med en vinkelslip eller att hugga av niten med en huggmejsel. Därefter lossas bordet med stor försiktighet så att så lite skador som möjligt uppstår på kvarsittande bord och det som tas bort.

Virkesval

Virkesvalet skall göras så att årsringarna ligger radiellt (fig. 1.). (Bordet hyvlas 1/2–1 mm grövre för puts.)

En del båtar är byggda med s.k. "flaskträ" (fig. 2). Det är oftast gjort med tanke på två saker. Den ena är att båten blir lättare, den andra är att det är lättare att hitta sådant material. Om man har en båt med "flaskträ" är det kanske enyggare att välja bitar sågade på det hållet. Ett bord som är radiellt sågat med täta årsringar är rötbeständigare än "flaskträet".

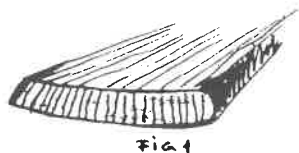

Fig. 1

Norrandsträ har tätare årsringar än sydligare trä och är med det också hartsrikare, vilket innebär en rötbeständigare bordläggning. Lärkrä och kärnfur är både fina bordläggningmaterial, men svåra att hitta. Efter att fått passande material lägger man det borttagna bordet på plankan. Kärnsidan skall vändas utåt för att ev. sprickor skall komma på insidan. Träet torkar fortare på ytsidan än på kärnsidan.



Fig. 2

Avmallning och inpassning

Det gamla bordet sätts fast med tving på den nya plankan och ritas av. Det nya bordet sågas ut med lite hyvelmån 10–15 mm. Översidan kan sågas lite nättare. Om ett halvt bord byts bör man göra en stumlast med laskbricka (fig. 3) på insidan som nitas fast. Därefter görs först änden på biten som sitter kvar i ordning med hjälp av ett skärpt stänjärn. Lättast är om lastken görs lites sned (fig. 4). Det är lättare att få en stumlast bra eftersom det inte är så stor yta som skall göras i ordning, till skillnad mot bladlasken som kan vara svår att hyvla på plats. Genom att jämföra med det gamla bordet kan man hyvla ut falsen (fig. 5) ganska exakt. Om det är en akterbit som byts passas översidan och falsen vid akterspegeln in först. Falsen brukar vara 50–70 cm lång (fig. 6).

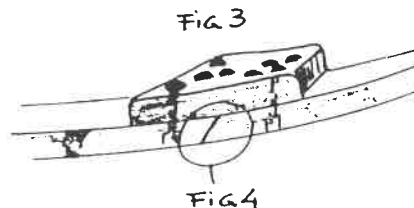

Fig. 4

På spanten syns hur långt upp det gamla bordet gick, så att när den nya biten sticks upp kan man märka av efter spanten och hyvla ihop märkena. När bordet passar i överkant och i lasken skall undersidan hyvlas av. Lättast är att rita efter översidan på bordet inunder och från strecket mäta landningens bredd, som brukar vara 23–25 mm. Märkena hyvlas ihop. Ändarna impregneras väl med linolja. Mellan borden kan man använda olika saker. Några alternativ: Gammal seg lack, kokt linolja, kitt blandat av krita och kokt linolja. Detta smörjer träet. Har man lyckats mindre bra med passormen får man ta till Silaflex, Thioflex, 3M Marine Adhesive/Sealant 5200 eller liknande högkvalitativt gummikitt. Tänk på att bordet inte går att skjuta framåt eftersom det är smalare i aktern och springor uppstår. Vid byte av en bit föröver blir det betydligt svårare eftersom man är låst av längden (men med lite försiktighet och mycket tålmod går det säkert bra). Rundningen på bordets utsida resp. insida hyvlas och putsas innan bordet monteras.

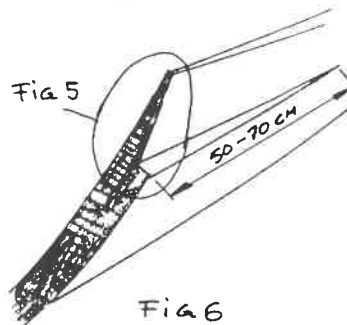

Fig. 6

Fastsättning

Niten (fig. 8). bör försänkas litet för att få kittet att sitta bra och bli snygt. Hålet för niten böra vara några tiondelar mindre än niten. Ett kraftigt mothåll, en kulhammare, en brickpåsagare, en nitstans och kraftavbitare är vad som behövs för nitning, som går till på följande vis. Spiken slås i från utsidan. För att underlätta bör en man hålla emot på insidan med någon form av mothåll, ex. kulhammarskaftet. Spiken slås i botten med en spikdrivare. Därefter sätts mothållet mot spikskallen och brickan slås på, inte allt för hårt, brickan skall behålla sin elasticitet. Spiken bits av ett par tre mm ifrån brickan och nitas med kulhammaren med korta snärtiga slag till niten börjar dra, då jämnas den till med nitstansen.

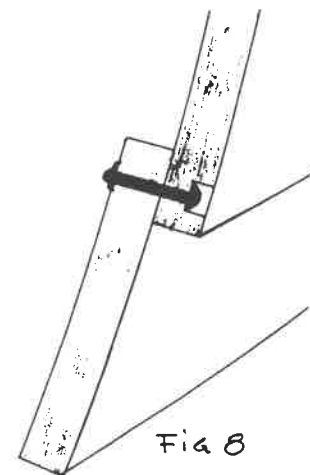

Fig. 8

Erforderliga verktyg

Bandsåg eller sticksåg
Falshyvel
Putshyvel
Stöhyvel
Kulhammare
Mothåll
Brickpåsagare
Nitstans
Kraftavbitare eller hovtång

Eget SM för tjejer

TJEJER!

I sommar får vi chansen att segla ett eget internationellt SM utan en massa "duktiga killar". Mot tjejer, med tjejer SM:et går av stapeln den 21/22 och 23 augusti på Riddarfjärden, mitt i stan. Båttyp: H-båten, som tillhandahålles av arrangören
Intresserad? Ring Aina Hellman tel (hem: 08-33 69 51

Sista anmälningsdag är 1 augusti.

Anmälningsavgift 245:-

PS! Det vore roligt om vi kunde få några besättningar från folkbåtsklassen. För att gynna deltagandet kommer därför OFK betala för "sina" tjejer (och säkert gör de andra folkbåtsklubbarna likadant)

Hälsningar Per Wettergran



**PLASTFOLKBÅT,
hel- och halvfabrikat
tillverkas nu i Finland**

**Vikom Marina AB
216 60 NAGU
Tel 009-358/265 11 20**

Storslam för Sarparanta

De två största tävlingarna i folkbåtsklassen seglades i år i Hangö och Helsingfors. Vindarna i Hangö var hårda, men i Helsingfors blåste det nästan inte alls. Heikki Sarparanta samlade guldmedaljer från de båda större kappseglingarna.

Resultat från Hangöregattan:

- | | |
|----------------------|------|
| 1. Heikki Sarparanta | 6 |
| 2. Jussi Pärkö | 8,7 |
| 3. Kim Holm | 16 |
| 3. Olavi Vallittu | 23,7 |
| 5. Bengt Börman | 34,7 |
| 6. Roland Sandin | |
| 7. Pentti Aalto | |
| 8. Markku Jussila | |
| 9. Harry Lind | |
| 10. Risto Ruuhonen | |

Resultat från FM i Helsingfors:

- | | |
|----------------------|------|
| 1. Hekki Sarparanta | 27,4 |
| 2. Taisto Mild | 33,0 |
| 3. Kalevi Väänänen | 37,0 |
| 4. Olavi Vasllittu | 39,4 |
| 5. Måns Andersson | 43,7 |
| 6. Jussi Pärkö | 44,2 |
| 7. Pertti Appelqvist | 55,0 |
| 8. Markku Jussila | 56,4 |
| 9. Harry Lind | 61,0 |
| 10. Pentti Aalto | 62,0 |

Nästa sommar har vi för avsikt att samla ett lag både till landskampen och SM i Sverige. Finska mästerskapskappseglingarna hålls i juli 1987 i ekenäs, och den traditionella Hangöregattan lockar säkert många kappseglare.

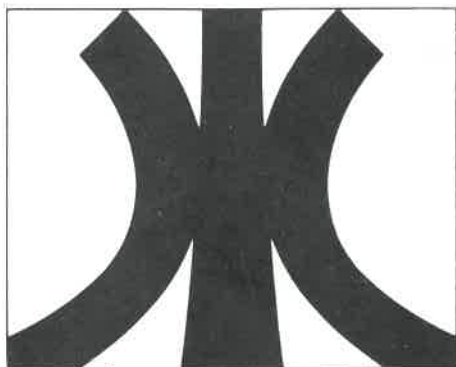

**Kent Carlson
Sails**

Roddaregatan 20
216 12 Malmö,
Telefon 040-15 41 01

JEANTEX
torrdräkter och
seglarkläder



Finska mästaren och hans värsta konkurrent. Här seglar dock Heikki Sarparanta

och Taisto Mild i lag under Sessanpokalen.

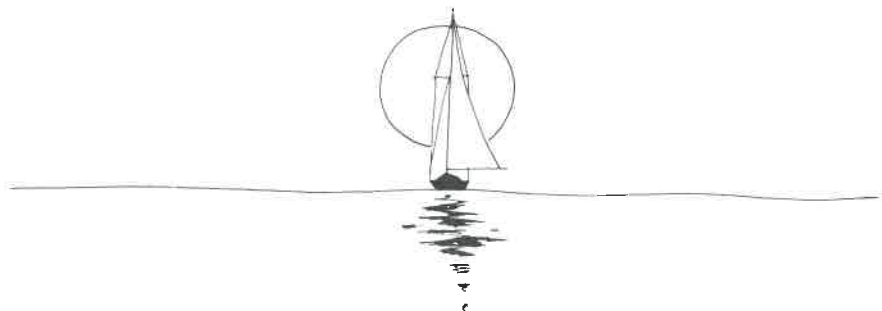

båtlängder före. *Ring Royal Sails*

**Stockholm 08-60 55 05, Västervik 0490-177 00, Motala
0141-509 04, Västerås 021-410 09, Arvika 0570-601 60.**



Aplund ägde en båt

Aplund ägde en segelbåt. Han hade köpt den av en man, som visste vad han gjorde för 50 kr. Med segel och allt. Jag bor bredvid Aplund, och Aplund bad mig hjälpa honom rigga på båten. Vi riggade på båten, d.v.s. vi satte 2 segel med olika namn samt en mast i mitten och satte alltihop i sjön. En erfaren sjöman skulle först ha satt båten i sjön och sedan riggat på den, men det har alltid legat något originellt över Aplund.

kåseri av Hasse Z

Då båten kom i sjön sjönk den. Den sjönk inte sakt som en gråsten utan fort som en ansjovisburk med hål i botten. Vi blevo rätt överraskade och Aplund bad till Gud om en revolver och 22 kr för att fara till Västervik och träffa mannen som sålt båten för 50 kr och som visste vad han gjorde. Vi togo därpå en grogg och övertalade en på platsen bosatt yngling att dra upp båten på land. Vi reste därpå in till staden, skötte affärer, gingo på Cirkus och Kristallsalongen och träffade personer.

Efter en vecka återvände vi till landet för att tätta båten. Vi hade med

oss mönja, bomull, cement, 2 liter konjak, spik och plåt. Vi tätade båten. Vi stoppade först bomull i alla hål, sedan mönja, sedan cement, sedan beck, sedan tjära och sedan plåt. Därpå sattes alltsammans i sjön. Därpå sjönk alltsammans. Vi gingo upp och togo en grogg och tillsade ynglingen, som var bosatt på platsen, att dra upp båten, varpå vi ånyo reste till staden, gingo på Cirkus Kristallsalongen och träffade personer.

Efter en vecka återvände vi till landet i sällskap med en främmande herre i krage och manschetter. Båten stod uppdragen på land med segel och allt. Den främmande mannen i krage och manschetter köpte den genast för 200 kr kontant. Aplund frågade honom om han kunde segla, varpå han sade: – Å, man är väl ingen Tjäder heller!

Vi satte båten i sjön tillsammans med den främmande mannen. Han seglade ut. Då han kommit 50 meter från land sjönk alltsammans, både båten och seglena och den främmande mannen i krage och manschetter. Vi stodo en stund och sågo efter att den var riktigt sjunken, varpå vi gingo upp och togo en grogg och tillsade ynglingen, som var bosatt på platsen, att denna kväll behövde han ej dra upp båten. Det var en ganska härlig afton, men myggen besvärade oss mycket. Myggorna ha i år varit ganska svåra. De ha icke på många år varit så svåra. Men vi ska hoppas att de blir bättre.

I alla händelser har jag telefonerat till staden efter en kortlek. Det är inte bra att Aplund går och bär så mycket pengar på sig.

Mats är ensam om trämaster

I Hudiksvall tillverkas de enda nya trämasterna i landet. Mats Andersson driver sedan fyra år tillbaka ett båtbyggeri som specialiserat sig just på trämaster.

Men det är inte något helt nytt företag han driver. Mats tog över 1982 efter Lennart Thörn, en legendarisk båtbyggare som startade sitt företag redan 1956 i Karlstad. Från början med inriktning på tillverkning av jollar, men efter flyttningen till Hudiksvall 1966 mer och mer med master som huvudsyssla.

– Jag började som pryö-elev hos Thörn en gång, berättar Mats själv. Och sedan dess har jag väl mer eller mindre haft det här i sikte.

Nu har Mats Andersson tagit över masttillverkningen efter Lennart Thörn och det är främst långa master

han sesslerar med. Ordergången är god och det verkar finnas en stadig efterfrågan av nya master.

Folkbåtsmaster är en av specialiteterna. De närmaste konkurrenterna på den sidan finns i Danmark och Tyskland.

Mats väler sitt virke själv på ett sågverk utanför Hudiksvall. Han räknar med att han kan godkänna ungefär en procent av det sågade timmer han kontrollerar. Det innebär att han måste titta igenom åtskilliga bräder innan han hittar det som duger.

– Förr använde man sig av spruce, amerikansk gran, säger han. Men nu använder jag bara handsorterad kvistfri svensk gran.

Folkbåtsmasterna limmas i sex lameller som skarvas till rätt längd med bladlaskar. Lamellerna tunnas av

mot toppen för att få rätt dimension på ämnet. Litrännan fräses i två halvor innan mastämnet limmas ihop. Det är en komplicerad manöver.

– Det krävs att man har stor precision vid pallningen så att masten blir rak, säger Mats. Och så krävs det en mängd tvingar för att få rätt limtryck. Jag har väl en 300 stycken här.

Grovhyvlingen av masten görs med en elhyvel. Man börjar med att hyvla masten åttkantig. Då gäller det att alla kanterna stämmer för att få rätt profil på masten.

Därefter hyvlas masten 16-kantig och resten av jobbet sker med en handputshyvel. Putsningen av masten är också manuell.

– Med pappret i hande får man gå igenom fyra grovlekar papper, säger Mats.

En nyhet det senaste året är en askförstärkning vid infästningen till förstaget på masten. En regeländring för att få en stabilare mast.

– Det har visat sig att bultarna i beslaget haft en tendens att sjunka något, säger Mats. Men eftersom asken är ett hårdare träslag händer inte detta längre.

För att få en bra finish på masten behövs en bra underbehandling. Mats börjar med att impregnera masten rikligt. Sedan kommer ett lager utspädd lack, ny putsning och ytterligare fyra lack med mera putsning emellan.

Masten levereras som standard med toppen klar, dvs med skädda för akterstaget och färdigt trisshus.

Bommen limmades förr i två lameller, men då ville den gärna slå sig och kli krokig. Nu tillverkas den i åtta lameller som spärrar varandra och gör att bommen är och förbli rak.

– Jag sköter försäljning av master och bommar helt själv, säger Mats Andersson på Mats Båtbyggeri. Förutom Viking Yachting i Göteborg som sköter försäljningen på västkusten.

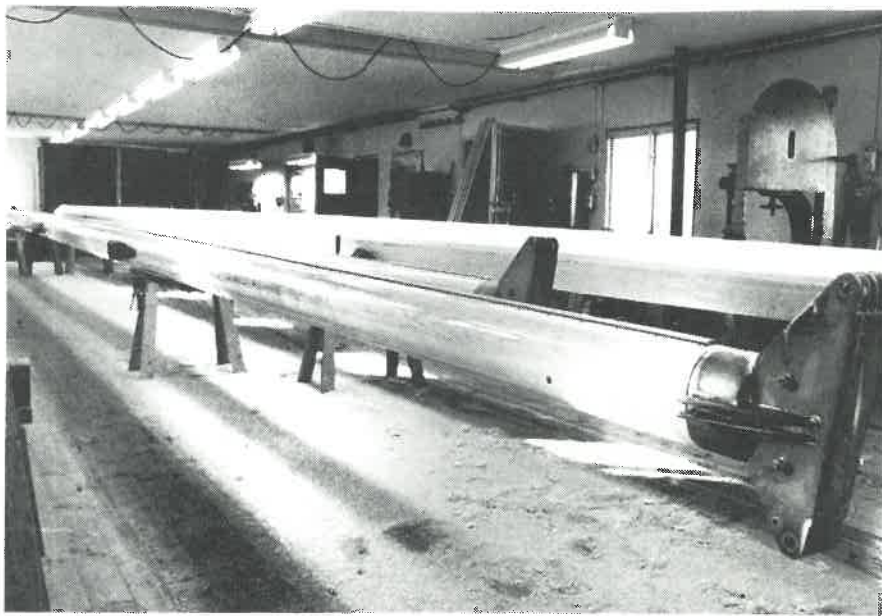

Här ligger två större master klara för leverans. Masterna är 19 respektive 17 meter

långa och tillhör en 45 fots stagegel skonare.

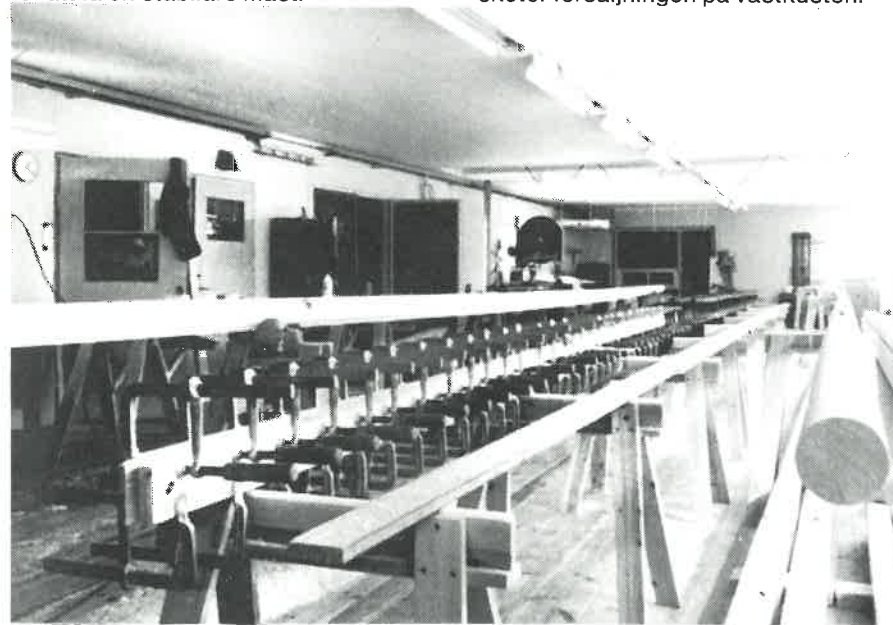

Vid limning av master krävs det ett stort antal tvingar för att få rätt limtryck.

Bryggseglarnas...

I vissa kretsar kallas det "socialkör" när vi har anspråkslösa kappseglingar eller trevliga eskaderseglingar. Det är en rättvisande beteckning, för sådana seglingar har vi i första hand för att träffas och vara "sociala" och för att hela familjen, släkt och vänner skall få tillfälle att bli hunsad av kaptenen, trimma segel och dra i snören. I andra hand försöker vi lura helg- och semestersegelare till att börja kappsegla så smått. Under hösten gick två socialkör av stapeln här i Stockholms-trakten: Welambssunds race och Mälarköret.

Båda seglingarna startade samma lördagsmorgon som bjöd på grådis, övergången till strilregn. Men vädrets makter hade ett gott öga till oss som trotsade. Så molnen skingrades och solen fick fart på vindarna och vi fick härliga seglingar både i Mälaren och Saltsjön.

Från Mälaren rapporterar Jörgen och Ulla att seglingen från Ålsten till Björkö gick med förliga vindar och under strålände sol. Men deltagarantalet var lite för lågt för att seglingen skulle kunna kallas eskader eller kappsegling. Trots den dåliga uppslutningen kring Mälarköret tror Jör-

gen (och vi bifaller) att Mälarseglarna behöver "komma igång" träffas och kappsegla under anspråkslösa former.

Inte heller Welambssunds race lockade någon armada till startlinjen. Men vi som deltog hade en härlig segling från Lidingö. Via Norra Lagnö, Velamsund och Waxholm gick seglingen till Lilla Skrattnen - GSS:s klubbholme vid Västra Saxarfjärden. Seglingen avslutades med skepparbryta och -historier i varandras sittbrunnar. Hur placeringarna i Welambssunds race blev? Det vet bara vi som deltog, för här räknas även andra kvalitéer än framfusighet vid startlinjen och nyköpta segel. Alla kunde dock få priser om bli berömda för en väl genomförd segling.

Sådana här seglingar ger erfarenheter i min smak. Andra erfarenheter har jag t ex från Lidingö runt: En segling jag ännu inte lyckats slutföra: en gång har besättningen gjort myteri och begärt att bli avsläppta kl 16.30 för att hinna med tåget - som dom säger. En annan gång har framfusiga segelare med pannband och freestyle seglat på folkbåt under fri väg och för styrbords halsar...

Rapporterar MB

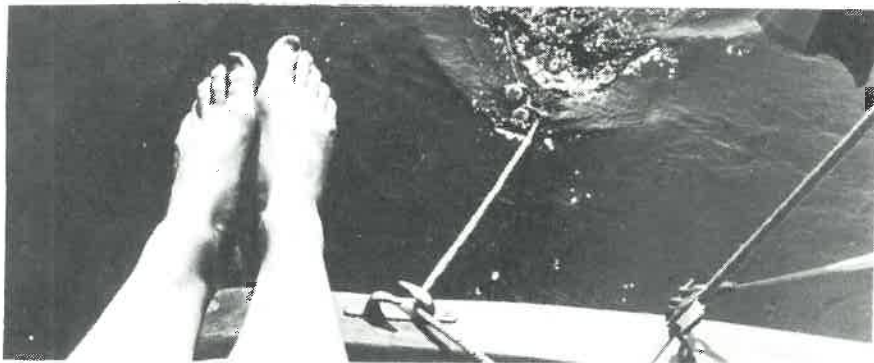

Behöver Ni en ny Trämast eller Bom? i hög kvalitet

Kontakta oss för vidare information
om vår tillverkning av master och
bommar i svensk kvistfri gran

Mats Båtbyggeri HB

Kabelvägen 8
824 00 HUDIKSVALL
Tel. 0650/938 10

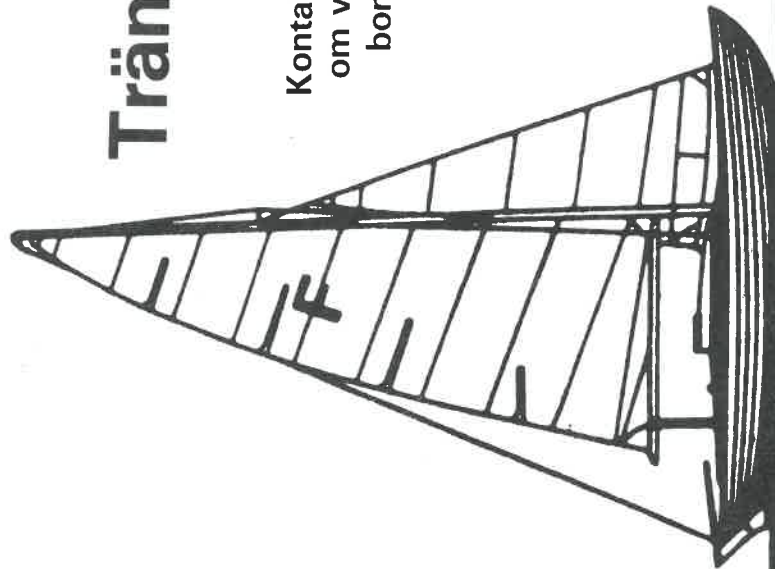

Trimtips från SM

När det gäller trimning förnyar sig Folkbåten ständigt. Antagningen går det snabbare och snabbare allteftersom trimgrejerna skrivs på. Det gäller alltså att hänga med om man ska hänga med.

Stockholms egen "Skruve Beslagsson", allas Pär Jensing, har ehär samlat några av sina upptäckter på trimfronten från SM-veckan i Ystad. Var så god och knyck idéer.

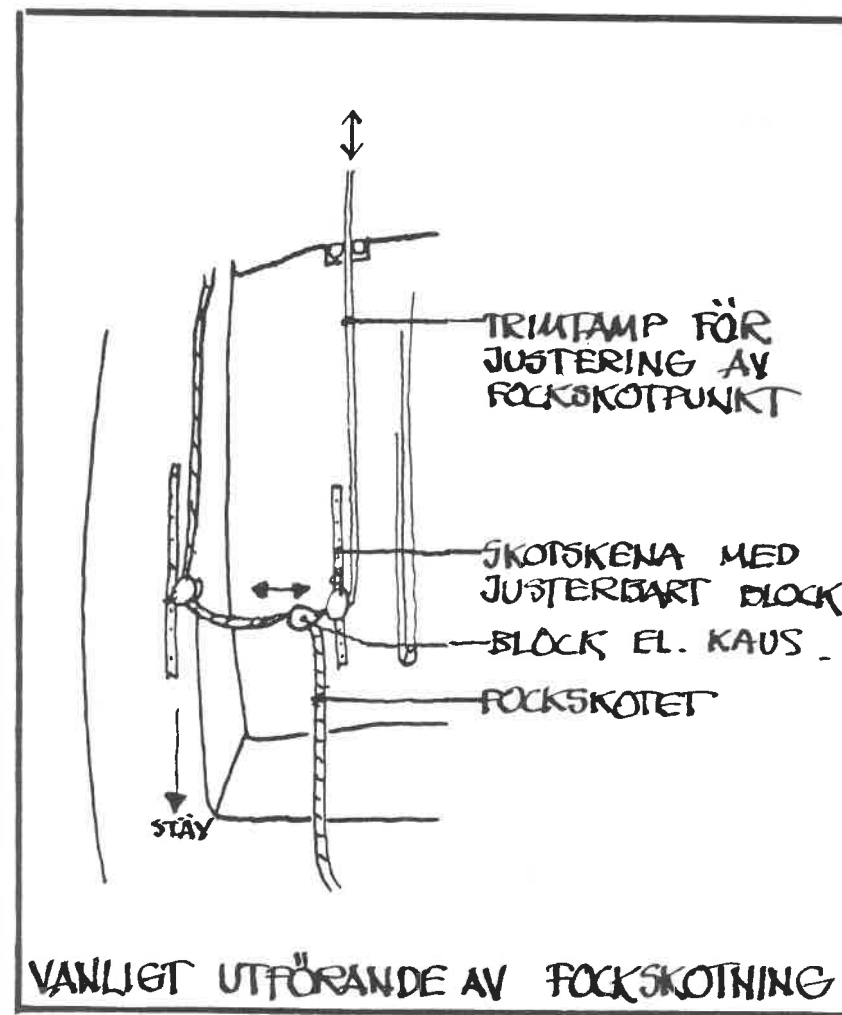
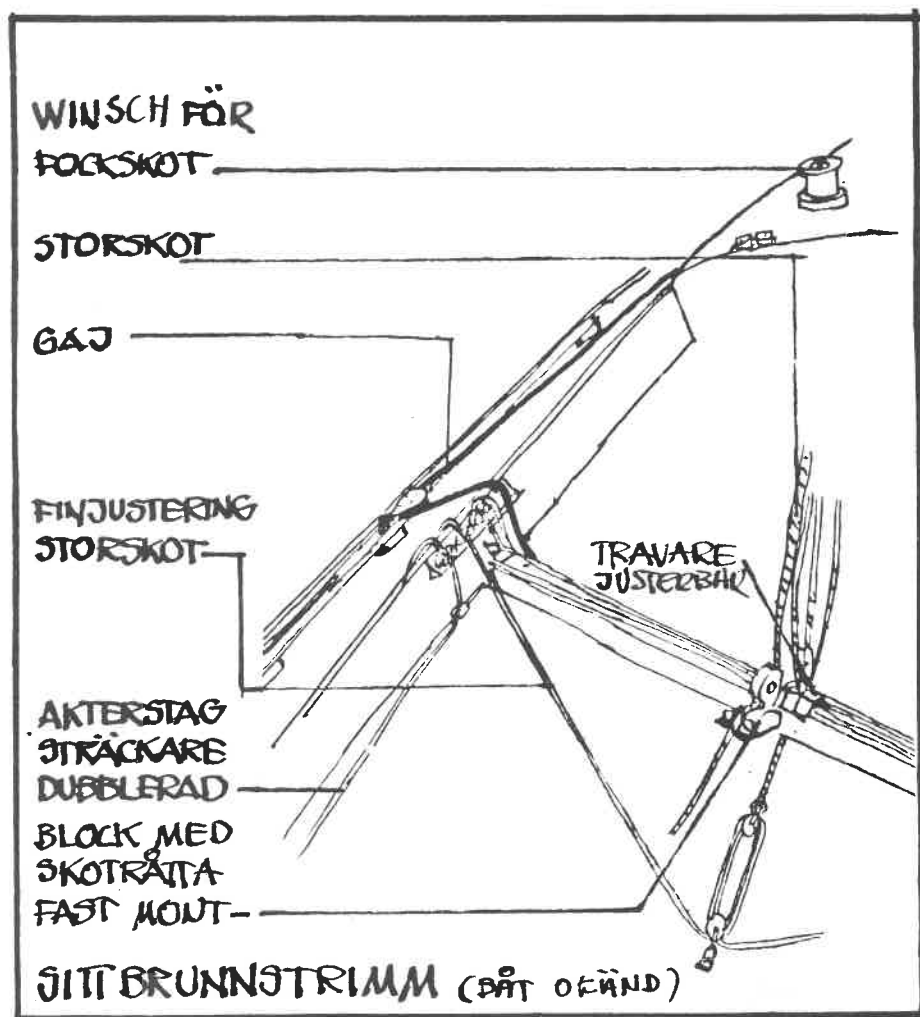

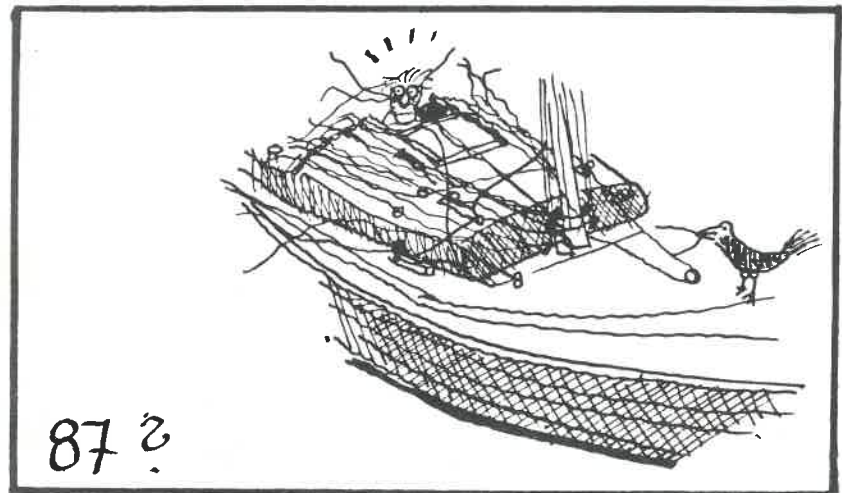
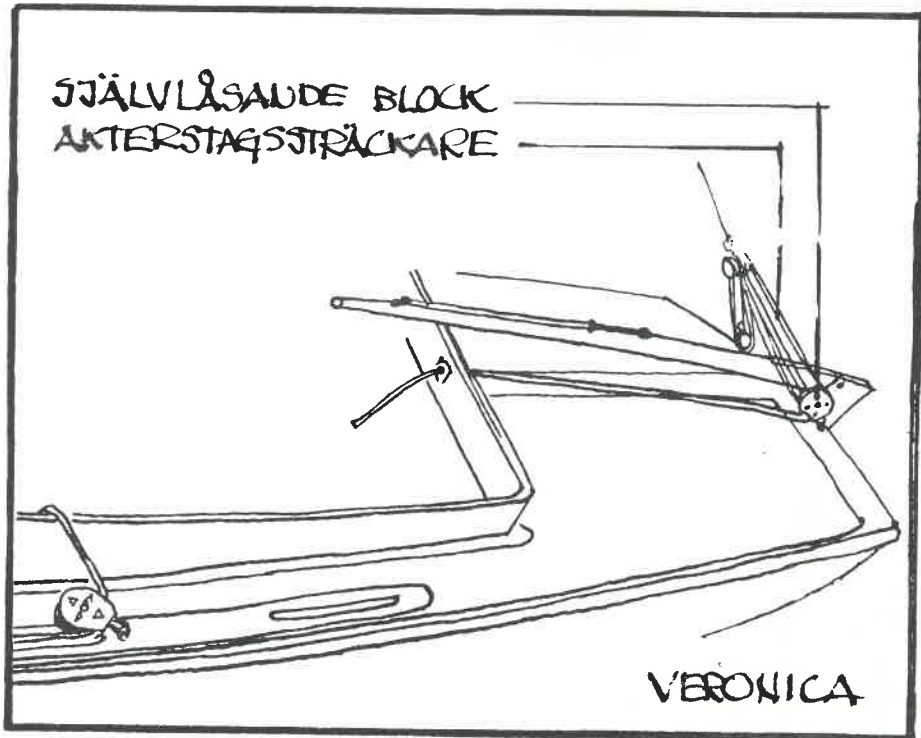
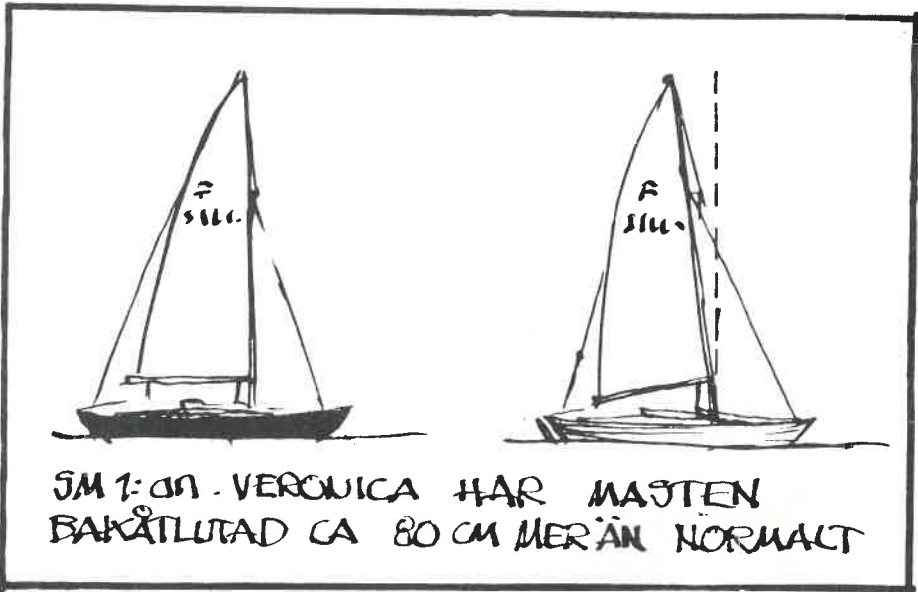

Ostkusten

Efter Lidingö Runt, som alltid tycks kunna samla ett stort Folkbåtsfält, körde vi igång Stockholmsserien.

Först bland arrangörerna var KSSS, som presenterade en ny typ av regatta med start nära land och en "Kors-och-tvärs-bana" runt en massa nummerade flaggprickar. Bra eller dåligt? Det kan van tvista länge om. Ambitionen från KSSS sida var kanske att popularisera kappseglandet vilket alltid är lovvärt. Runt seglingarna hade KSSS ordnat med flera festliga arrangemang med ingredienserna dans, räkor, lekar och tävlingar. Detta var verkligen lovvärt! Stock-

holmsserien fortsatte sedan med ytterligare 6 seglingar och slutseglingarna blev som vanligt Göran Svensson. Finns det inga som kan slå karln? Kanske måste vi sätta upp ett speciellt och häftigt vandringspris till den/de som kan hålla Svensson efter sig! Annars är tendensen i Stockholmsserien att vi får allt fler nya och farliga uppstickande (nån hade till och med fräcketen att vinna ett race! På SM i Ystad var vi 7 ostkustbåtar med stora förhoppningar inna men bara knutna nävar i byxfickorna efteråt. Det gick inte så bra för oss, helt enkelt. Bäst klarade sig Anders Olsen som blev 18:e.

RESULTAT STOCKHOLMSSERIEN 1986

1	1322	Göran Svensson, VSS	7
2	934	Dan Yngwe, OXSS	10
3	1331	Per Wettergran, WKSS	15
4	1271	Jensing/Sjöberg, VSS	15
5	1311	Holmér/Rasin, VSS	17
6	1250	Björn Andersson, VSS	22
7	1303	Ola Zetterberg, VBK	28
8	1340	Henrik Spångberg, VSS	30
9	1343	Anders Olsen, VSS	39
10	1253	Leif Ahlqvist, VSS	40
11	1228	Robert Marshall, VSS	41
12	844	Sven Holm, VSS	46
13	542	Erik Gunnerhed, WKSS	50
14	576	Jens Siebolds, VSS	50
15	424	Stefan Askbrandt, HBK	52
16	875	Lars Gunnar Lindberg, WSSS	61
17	960	Lars Olof Nilsson, SSB	64

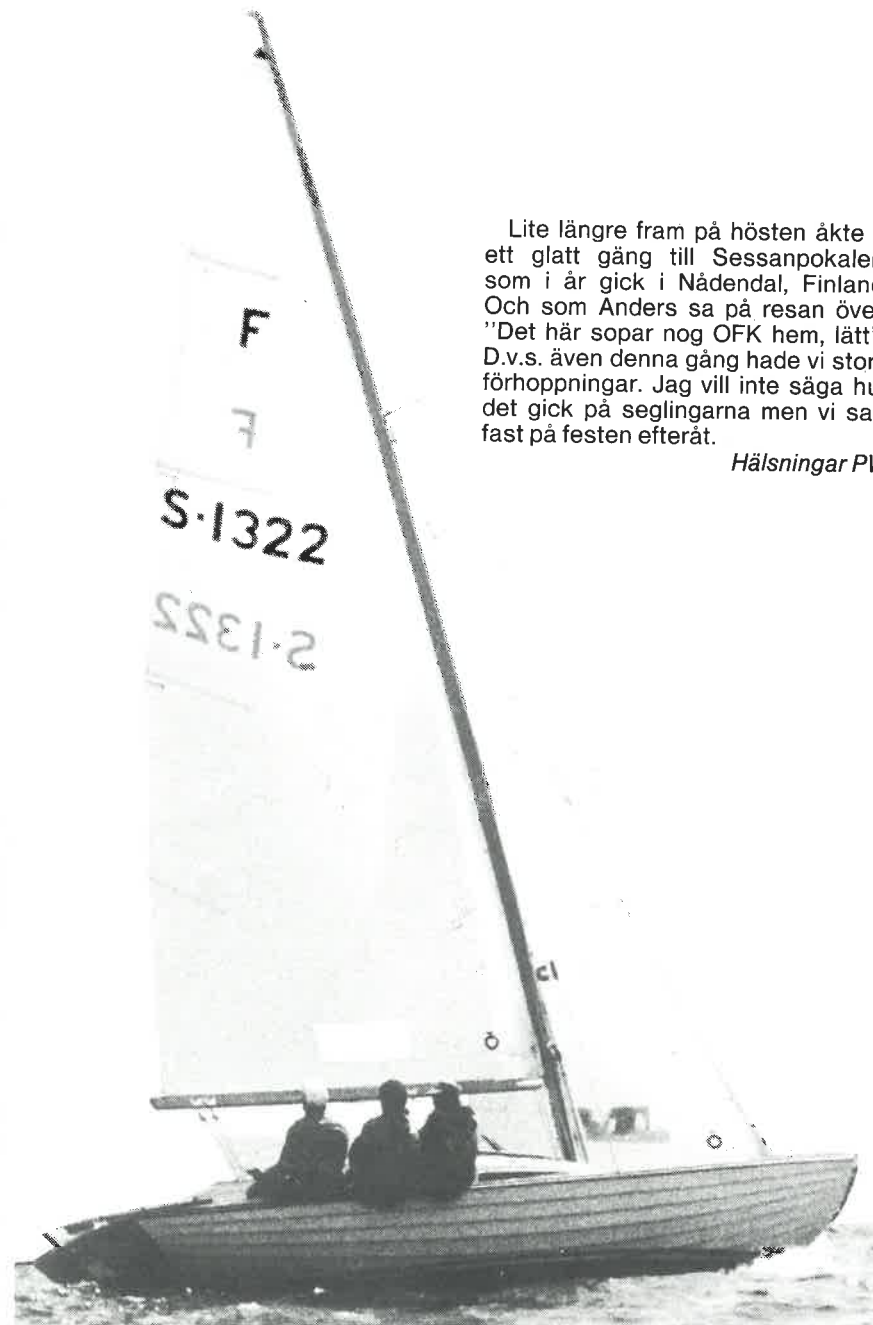

Lite längre fram på hösten åkte vi ett glatt gäng till Sessanpokalen, som i år gick i Nådendal, Finland. Och som Anders sa på resan över: "Det här sopar nog OFK hem, lätt". D.v.s. även denna gång hade vi stora förhoppningar. Jag vill inte säga hur det gick på seglingarna men vi satt fast på festen efteråt.

Hälsningar PW

Bråviken

Serien omfattade i år Nävekvärns Pingstregatta, OXSS öppna, Nyss Öppna och OXSS Arkö Runt.

OXSS KM skulle även ingå i serien men av olika skäl lyste folkbåtarna med sin frånvaro.

Men totalt under sommaren bra startfält med jämna seglingar. Ungdomarna stormar fram med Jonas Y och Ingemar T i spetsen. Målsättning för SM 1987 i Oxelösund minst 10 båtar från regionen på startlinjen.

1 F 934	Sigbritt och Dan Yngwe, OXSS	3
2 F 848	Jonas Yngwe, OXSS	6
3 F 963	Gunnar Thunberg, NQBK	6
4 F 791	Sölve Yngwe, OXSS	12
5 F 607	Roine Gävert, OXSS	16
6 F 1318	Ingemar Thunberg, NQBK	23
7 F 698	Mats Nilsson, OXSS	29
8 F 1107	Åke Nilsson, NQBK	35
9 F 811	Thomas Öman, OXSS	36
10 F 737	Leif Lundqvist, OMBK	37



Peter Aebeloe:
(SM-trea -84. SM-tvåa -85)

"Jag har samarbetat med personalen på MARSTRAND SAILMAKERS sedan 18 år.

Framst uppskattar jag deras stora yrkeskunnande samt fina känsla för service.

Jag kan verkligen rekommendera dig att köpa dina segel hos pojkarne i Kungälv."

VÄSTKUSTRANKING 1
DM GÖTEBORG 1
RORSMANSPOKALEN 1

Postadress: Marstrand Sailmakers AB, Box 147, 442 22 Kungälv.

Besöksadress: Filaregatan 23 (vid Svensk Bilprovning) Kungälv. Telefon: 0303/105 08.

Sydkusten

Att årets SM skulle gå på Sydkusten märktes tidigt på träningsfliten. Så fort isen försvann sjösattes de första folkbåtarna och det träningsseglande som aldrig förr. Traditionenligt arrangerade blekingeseglarna ett välbesökt träningsläger i Karlshamn i början av maj.

Kappseglingssäsongen började i Karlshamn den 17 maj med Karlshamns Cup. Tjugofem folkbåtsseglare från hela landet hade samlats för att känna på varandras form inför sommarens seglingar. Karlshamns Segelsällskap hade verkligen ansträngt sig för att åstadkomma en oförglömlig seglingsupplevelse för deltagarna. De ställde upp med lastbil och chaufför så att tre folkbåtar från vardera Väst-kusten, Vättern och Ostkusten kunde få sina båtar transporterade till Karlshamn till hyfsat pris. Inkvarteringen var ordnad i trivsamma stugor i Källevik, en stugby vid Vaggahamnen. I klubbhuset serverades frukost och middag varje dag och matpaket delades ut efter varje seglings slut. Startfältet var verkligen meriterat med bl.a. flera SM-vinnare. Kappseglingarna avgjordes under fina förhållande och efter 5 seglingar stod Claes-Göran Svensson från Karlskrona SS som segrare. Andraplatsen belades av Pär Nilsson, Karlshamns SS. Allting klaffade perfekt både på land och till sjöss och vi får verkligen hoppas att Karlshamns SS har ork och råd att upprepa succén även nästa år.

En vecka senare var det dags för nästa stortävling, nämligen Tuborg Cup som arrangeras av Kastrup Sejlklubb. Årets segling hade lockat 54 båtar till start varav 6 kom från Sverige. Det är synd att inte fler svenska båtar ställer upp för detta är ett perfekt tillfälle att känna på hetluften i stora startfält. Årets Tuborg Cup blev inte speciellt lyckad resultatmässigt för de svenske båtarna.

SM gick, som säkert de flesta känner till, av stapeln i Ystad första veckan i juli. Trots lite irritation bland seglarna under inmätningarna blev seglingarna mycket lyckade. Vädret under veckan var perfekt med sol, värme och mycket jämna och stabila vindar. Arrangerande Ystads Segelsällskap hade verkligen gjort allt för att seglarna skulle trivas, inte bara på sjön utan även på land. Fem seglingar kunde genomföras, den sjätte och sista seglingen fick inställas p.g.a. dimma. Sydkustseglarna dominerade kappseglingarna totalt och tog nästan hand om samtliga priser. Bäst lyckades Thomas Jeppsson, Simrishamns SS, som tog sitt andra SM-guld med sin fina träbåt "Veronica". Thomas hade, påverkad av danska seglare, riggat båten med kraftig akterstagning vilket gav honom fin fart och höjd på kryssen. Det skall bli intressant och se hur många som seglar akterstaget nästa år. Tvåa blev Thomas Blomqvist från Karlshamns SS.

RANKINGRESULTAT SKÅNE/BLEKINGE -86

1.	1287	143po
2.	1320	122
3.	1296	119
4.	1243	116
5.	1297	92
6.	1288	83

En vinnartyp



— Porträtt av SM-vinnaren, 1986, Thomas Jeppsson:

"Vem F-N är Jeppsson? Jo, det är Hammenhögsprägen som för snart 20 år se'n började sin seglarbana med att vara med om att sänka en 4,5 meters mahognybåt i Kiviks hamn. Kontakten med seglingen blev alltså hård och brysk. Bryggan stod kvar men båten sjönk på 20 sekunder.

Segling blev en ny slags musik för Thomas. Orkester och Trumpet byttes mot en Mustang Junior. Fast det lirade bäst med Folkbåt. Det har hittills hunnit bli 7 stycken, varav 4 st. i trä: Eva 641, Veronica 455, Veronica 1155, Veronica 1267, Veronica 1297, Haj o Ivaj 1319 och nu senast Veroniva 1188.

Det var med 1188 han så suveränt och samtidigt lite snöpligt lurade oss andra på -86 års SM. På nå't sätt kändes det kört redan efter första da'n. Då hade TJ redan 2 spikar. Hela hemligheten är båtfart samt naturligtvis att allt annat "bara stämde". Båtfart har alltid varit TJ's

starka sida men så fort som vid årets SM har han aldrig gått.

En sjöman till häst? En huvudfråga när det gäller TJ är naturligtvis om han är mer hästkarl än seglare. Att han är en suverän seglare ställs härmed utom allt tvivel även om TJ efter varje tävlingsdag på SM mest skötte hästarna (vi andra försökte få skruv på våra båtar). TJ gör nämligen ingenting halvhjärtat. Skall det satsas, skall det va' ordentligt. Det står nu 17 hästar i TJ's stall. Nu har han något att falla tillbaka på om seglingsintresset skulle avta. TJ vill aldrig bli kallad en före detta och han har en otrolig självkritik.—vet han inte att han kan vinna, så lägger han av, "fast en guld-pokalsegling till vore inte dumt".

Cool, men samtidigt Dj-vligt noggrann? När man träffar Thomas har han alltid tid för ett snack och till att ge sina konkurrenter goda råd. Han verkar aldrig särskilt stressad. Och faktiskt: han verkar heller inte så noggrann. Fast skenet bedrar: han kapar ytterligare

forts. på sid 47

—Västkusten—

Säsongen har bjudit på hela 15 delseglingar här på västkusten, endast två seglingar har fått inställas på grund av för lite vind (luften behövdes till klubbmästarens dragspel).

Stundtals har vindutsikterna varit mycket blåsiga, men de folkbåtsseglare som har trotsat Pohlman's prognoser och i stånkiga tillfartsseglingar tagit sig fram till start, har belönats med fina tävlingstillfällen.

Bohuspokalen dominerades helt av F 1314 till en början, men senare också av det fina vädret

som gjorde kvällens bryggdansen på Kärringön, till den fina gemenskap som vi så gärna återkommer till.

Grundstötningarna har i år varit ovanligt många (för somliga) varför klubben beslöt att ta steget fullt ut och anordnade en poängpromenad (på land). En fin sensommardag kryssade gänget ut till Hönö Klåva, lånsade den medhavda matsäcken, snackade båt, besökte museet och beundrade glansen på fina båtar av lackerade träfibrer.

Jolly Bob

Folkbåtscupen, Västkustranking 1986

1	1244	SHORELINE, P. Aebeloe, BKSS	21
2	1272	TRUDELUTT, J. Lybeck, BKSS	22,6
3	SCHRATZ, K. Johansson, SS Fram	44	
4	1299	MADANI, I. Fredriksson, BKSS	59
5	776	LADY, L. Wramner, GKSS	72
6	1280	JOLLY BOB, G. Börjesson, BKSS	98
7	1314	MY, G. Wendt, LSS	100,5
8	1279	ELDFÄGELN, S. Turesson, BKSS	123
9	1276	KAPRIFOL, L-E Almholt, BKSS	126
10	1258	N.N., B. Wennersten, BKSS	143
11	1086	DIN o MIN, R. Johansson, OSS	157
12	1272	TRUDELUTT, B. Jarefeldt	159
13	615	NON STOP, D. Fredriksson, BKSS	160
14	978	N.N., J. Knute	164
15	1257	BÖLJA, C. Svensson, BKSS	167
16	519	GONG, K. Ljunggren, SS Fram	167
17	991	LORITA, E. Loren, SS Fram	172
18	457	JOHANNA, J. Albinsson, HJBK	173
19	990	L.Å. Andersson	175
20	246	LABRANDA, S. Eliasson, GKSS	178

Resultat på seglingar ingående i Västkustrankingen 1986

GKSS Vårregatta 31 maj-1 juni

- 1 1244 SHORELINE
- 2 776 LADY
- 3 1335 SCHRATZ
- 4 1314 MY

BJÖRLANDA CUP 7 juni

- 1 1272 TRUDELUTT
- 2 1244 SHORELINE
- 3 1279 ELDFÅGELN
- 4 1280 JOLLY BOB
- 5 1276 KAPRIFOL

DM, TEAM MARSTRAND CUP 14-15 juni

- 1 1244 SHORELINE
- 2 1299 MADANI
- 3 1280 JOLLY BOB
- 4 776 LADY
- 5 1279 ELDFÅGELN

BOHUSPOKALEN 26 juli Käringön

- 1 1314 MY
- 2 1335 SCHRATZ
- 3 1272 TRUDELUTT
- 4 1299 MADANI
- 5 1244 SHORELINE

SLAGHÖKENS POKAL 2 augusti

Hjuvik

- 1 1272 TRUDELUTT
- 2 1244 SHORELINE
- 3 1335 SCHRATZ
- 4 1299 MADANI
- 5 1314 MY

LSS AUGUSTIREGATTA 23-24

augusti Långedrag

- 1 1272 TRUDELUTT
- 2 1244 SHORELINE
- 3 978 N.N.
- 4 991 LORITA
- 5 1280 JOLLY BOB

BKSS HÖSTREGATTA 30 augusti

Björlanda

- 1 1272 TRUDELUTT
- 2 1279 ELDFÅGELN
- 3 1244 SHORELINE
- 4 1335 SCHRATZ
- 5 1299 MADANI

RORSMANSPOKALEN 6 september

Långedrag

- 1 1244 SHORELINE
- 2 1272 TRUDELUTT (B. Jarefeldt)
- 3 1335 SCHRATZ
- 4 1279 ELDFÅGELN
- 5 1257 BÖLJA



Västervik

Årets höjdpunkt för folkbåtseglarna i Västervik blev DM som avgjordes på Knöldupet sista helgen i augusti. Tävlingarna gynnades av friska vindar och bra arrangemang. Lika bra var inte uppslutningen från andra platser i distriktet, men där får vi kanske skylla på avstånden, 75 nm till exempelvis Kalmar. Från Figeholm kom i alla fall Sven Norberg som numera har fått bra fart på båten. Han höll på att vinna, men till

slut lyckades "Gugga" rädda äran till Västervik.

Vår rankingserie avgjordes först i sista delseglingen dvs WSSW:s höstpokal. "Mandel", som har rosat marknaden ovanligt litet i år, hade till den här tävlingen gjort en radikal omtrimning med lyckat resultat. Han vann klart, men det räckte inte för att han skulle få behålla den åtråvärda champ-flaggan som istället övertogs av "Gugga" med minsta möjliga marginal.

Resultat Rankingserie Västervik

- 1 11328 P-G "Gugga" Fransson
- 2 1265 R "Mandel" Johansson
- 3 904 Magnus Nilsson
- 4 777 Oille Svernell
- 5 1327 Lars Sällberg

- 3
- 4
- 9
- 9
- 10

Vättern

Vårsäsongen inleddes med det förträffliga arrangemanget KARLSHAMNS CUP i mitten av maj. Tre båtar från region Vättern deltog, 1281 "CLARA" med Klas Andersson, 579 "LUNKENTUSS" med Pelle Bodelius och 693 "GABINA" med Olle Bengtsson vid rodet. Här placerades Olle Bengtsson bland vätternbåtarna bäst med en 4:e plats.

Region Vätterns rankingseglingar började med SSV:s kölbåtsregatta i Vadstena den 14-15 juni där 7 båtar kom till start. Seglingarna präglades av lättare vindar som behärskades bäst av rutinerade Kengt Bengtsson i 1269 "CHIQUITA" som med en 1:a och en 3:e plats tog hem segern.

1986 års SM arrangerades av Ystads SS som hade lockat med fina arrangemang både på land och till sjöss. Detta nappade tvärr bara en vätternbåt och en sommenbåt på, nämligen 1330 "UNA" med Olle Bengtsson och 1344 "TRIXI" med Olof Björland vid rodet. 1344 "TRIXI" kom på en hedrande 8:e plats och 1330 "UNA" placerade sig på en 16:e plats. Årets SM får nog klassas som ett av de mera lyckade SM som gjorts. Ystads SS hade gjort ett jättejobb och det med den äran. Allt fungerade perfekt. Det fina vädret och de stadiga vindarna var det nog ingen heller som klagade på.

Nästa års SM i Oxelösund bör locka fler deltagare från vår region då det s.a.s. ligger mer "nästgårds". Flera Folkbåtsseglare har redan börjat prata om Oxelösund och det känns ju bra inför nästa säsong.

Rankingseglingen i Carlsborgs SS:s regi vid Kyrkogårdsön blev ur Folkbåtssynpunkt mindre lyckat då bara en båt visade intresse nämligen Lasse och Maloue Lilja i 218 "Lu-

cille" som slokörade fick vända hem igen. Till nästa år hoppas vi få segla i Karlsborg igen där det är lättare för t.ex. medföljande familjemedlemmar att vistas i land.

Motala SK:s höstregatta var årets sista rankingsegling tillika DM där 8 båtar kom till start. Michael Berg hade hittat på kappseglingssbanan efter ett par års bortavaro. Han hade också hittat både fart och form och de rätta vägarna. Med serien 2:a - 1:a - 3:a visade "Micke" sig vara en värdig DM-mästare.

Regionsmästare och rankingetta 1986 blev Kengt Bengtsson med 1269 "CHIQUITA". Med en 1:a plats i Vadstena och en 3:e plats i Motala visade Kent var "skåpet skulle stå".

Folkbåtsseglandet i region Vättern har alltså varit gott under den gångna säsongen. Tyvärr har deltagandet på de mindre klubbseglingarna varit lite för dåligt men vi kommer igen till nästa år även där. Roligt är att folkbåtar har börjat dyka upp i Jönköpingsområdet på kappseglingssbanorna där. Det är bara för bröderna Engels & Co att fortsätta tända fler där nere i "sydänden" på Folkbåtssegling. Kanske man om några år kan se fram emot en match mellan Norra och Södra Vättern...

Olle & Berra

RANKING VÄTTERN 1986

1. 1269 CHIQUITA, Kent Bengtsson
2. 579 LUNKENTUSS, Per Bodelius
3. 1259 PLASTINA, Per Wennström
4. 308 SIGUN, Michael Berg
5. 693 GABINA, Olle Bengtsson
6. 218 LUCILLE, L-G Lilja
7. 1064 KAJKA, Kenneth Reinerstedt
8. 165 BÅLA, Sören Bäckman
9. 1165 RAMONA, Bertil Gustafsson
10. 1263 GULAN, Christer Jansen

Försäkringsfrågor?



När goda råd är billiga:

Svenska SJÖ AB

Administratör för Båtorganisationernas Egen Försäkring

185 00 Vaxholm 0764-330 30

INSÄNDARE

Hur öka kappseglingsintresset?

Har under året hört förslag på åtgärder som kan öka intresset för kappsegling med Folkbåt.

Det ena: Ta bort spinnaker igen. Då blir det enklare och billigare att vara med. Lättare att få gästar. Det kan inte vara någon slump att Folkbåten ökar så mycket i Danmark och Tyskland, där dom seglar utan spinnaker.

Det andra: Inför ett personligt handikap så att de mindra försigkomna

får starta lite före. Då får dom också vara med och känna spänningen en stund. Går det bra kan man minska försprånget så att man efter en eller två säsonger seglar på scratch. Så slipper man dessa bortskrämda som ledsnar efter ett eller två försök. Konkreta och bra förslag, måste diskuteras på blubb och förunds nivå, kanske provas och så. Sätt igång och fundera.

JL

Skadligt att segla LYS

Segla inte LYS, det är skadligt. Åtminstone för segelsporten och deltagarna. LYS kom till med en god avsikt, att under enkla former få ut folk att kappsegla med den båt de råkade ha. Med LYSmaskarna blev många (bra) och de vet inte om någon annan form för kappsegling (dåligt). Den fulländade seglingsupplevelsen kan inte fåt i LYS, då allför många opåverkbara faktorer styr resultatet. Börjar folk sedan att välja båt efter LYS-tal, eller manipulera med båtarna är vanvettet fullkomnat. Hejda LYS, se till att alla som kan seglar klass.

JL

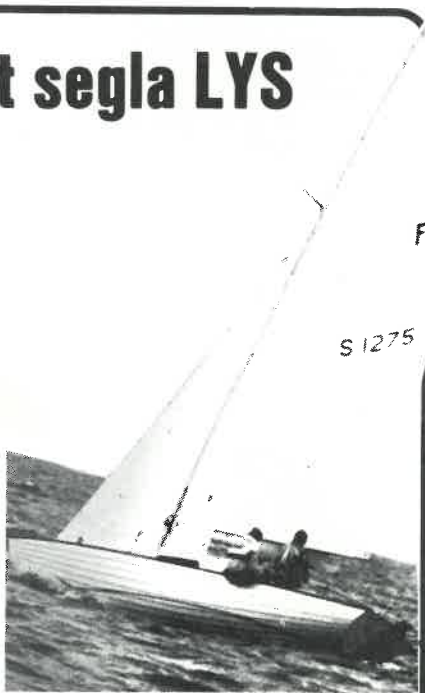

Entypsbåt!

Är det dags att skrota spinnakern?

Frågan kan verka befängd men kanske är detta en i raden av åtgärder för att aktivera Folkbåtsklassen i Sverige igen.

När Folkbåten i början av 70-talet fick sin spinnaker var klassen hårt ansatt av bl.a IF-båten. Den Nordiska Folkbåten ansågs vara lite föråldrad och därför beslutade man att försöka "hotta" båten.

Men vad hände sedan? Kölbåts-seglarna ville ha lite mer extrema båtar. Här drog H-båten det längsta strået. För att inte tala om de som satsade på Soling eller Stare. Och det är ju klart att här har Folkbåten lite svårt att konkurrera.

Låt oss i perspektiv av ett succesivt minskat SM-deltagande se vad som hänt i Danmark under samma tid. Danskarna vägrade att tillåta spinnaker i början av 70-talet.

Hur ser det då ut i Danmark i dag? Jo, Folkbåten är en av de absolut starkaste kölbåtsklasserna. Sedan introduktionen av plastbåten har ca.

400 båtar nyregistrerats. Och än så länge ser man ingen avmattning i registreringen. Hur många nya båtar får vi per år i Sverige? På Martini Cup i augusti i år deltog 51 båtar. Och detta på en lokal segling i Öresund. DM och Guldpokalen drar årligen 60-80 båtar.

Detta beror naturligtvis inte bara på det faktum att man i Danmark seglar utan spinnaker. Men i Danmark är det lätt att vara med och kappsegla. Med familjen som besättning eller med brygggrannens hustru som vill lära sig segla som besättning. Man konkurrerar inte med H-båt och Soling. Folkbåten har en egen profil, en egen målgrupp. Och just där ligger styrkan.

Det är viktigare att vara med och segla i stora fält än att försöka ha den hottaste båten. Folkbåten är en klassiker som inte ska behöva konkurrera med de moderna dagslänorna.

Martin Johansson
Sydkustens Folkbåtsklubb



Aktiverad Folkbåt?

FOLKBÅTSTORGET

SÄLJES:

- stor (Karlshamn -82)
- fock (Karlshamn -84) 2.600:-
- spinn (Gran -78) 800:-

Lars Gartz
0755-612 11 hem
828 73 arb.

SÄLJES:

Folkbåt 488
2 krysställ plus spinn, 6 hkr Johnson plus div övrig utrustning.
26.000:-

Bengt Boman
019-24 09 01 hem

KÖPES:

Folkbåt i plast
Berra Gustavsson
0141-51 582 hem
241 50 arb.

SÄLJES:

Karlshamnssegel 85, stor och fock,
4.900:-

Jan Lybeck
031-40 60 13

KÖPES:

Skall du sälja båten, VFK har spekulanter
031-92 64 53

SÄLJES:

3 st krysställ 1.500:-/st

Peter Sohl
0456-146 32

SÄLJES:

Folkbåt i plast nummer 1328 -81
Kompl. utr. för kappsegling och långfärdssegling.

P-G Fransson
0490-145 38 hem

SÄLJES:

Segel, Marstrand Sailmakers.
Stor, fock och spinnaker -86, fock -85.

Peter Aebeloe
031-29 49 32

FOLKBÅTSTORGET

SÄLJES:

Folkbåt 529, byggd 1959 av Jack Larsson i Oskarshamn. Vackert fernissat skrov. Originalställ ingår.
25.000:-

Alain Topor
kväll 08-44 39 51
Bosse Lindquist
dag 58 64 65

SÄLJES:

Världens bästa Folkbåts-spis/värmare. Perfekt storlek och effekt för en folka. En ny kostar 4-5000:-. Jag vill ha hälften. Bra skick, nyservad

Per Wettergran
08-52-11-32 dagtid

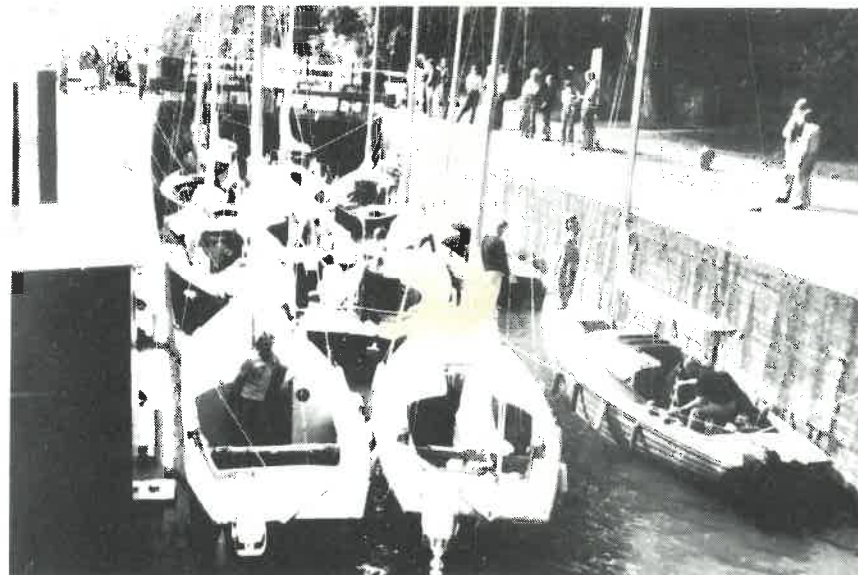

Köp Folkbåt, och njut av frihet.

KLÄ UPP DIG!

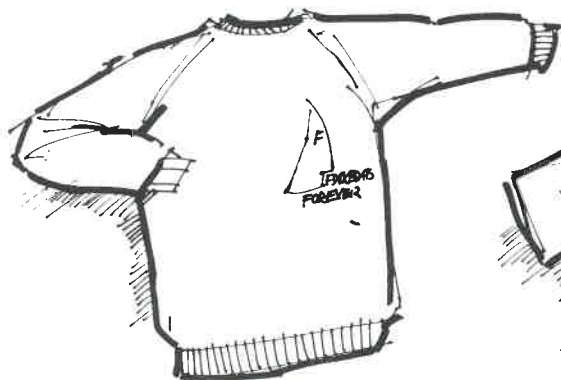

Collegetroja 125:-

Rundringad 50%/50%. Marin, röd, pastellrosa, grön, lila. Tryck i marin och vitt.

T-Shirt 55:-



Rundringad, kortärmad, 100% bomull. Vita med "Folkboats Forever" och hjärta. Tryck i rött och marin.

FOLKBOATS FOREVER!

Dekal 10:-/st.

Plastdekal för bilbakruta 50 cm lång.



Vykort 10:-/12st.

4 fotograferade motiv av Folkbåtar. Bra att ha på semestern och annars.

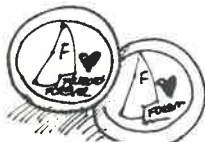

Dekal 10:-/2 st.

Runda plastdekaler ø 7cm.

**VILL DU
BESTÄLLA?**

**RING
GÖRAN SVENSSON
08-69 32 82!!!!!!**

Forts. på artikeln om Vinnartypen Jeppsson från sid. 36

vikt på Veronica och han lägger upp båten på land några dagar innan och han har alla tampar på det mest praktiska sättet o.s.v.

I själva verket är han väl förberedd, även om det inte märks så mycket. TJ har en fantastisk rutin. De första 5 åren han ägde Folkbåt har säkert ingen annan seglat så mycket som vad Thomas gjort. Det har han nytta av idag när det kan dröja mellan racen. Trimmet sitter där bara efter kort tid i båten och trimmet är det viktigaste för TJ. Det skall se bra ut, seglen skall stå rätt, även om det kanske går fortare när de står fel. Det är psykologiskt. 15 år i Folkbåt och 10 SM-starter för respekt med sig.

Det var inför årets SM som han vid KM i Simrishamn provade teorierna från antagonisten Erik Andreasen i Kerteminde med: Hårt ansatt rigg, mycket tillbakalutad mast och segel med insydd mastkurva. Det här trimmet är mycket

svårseglat för Folkbåten blir "lumsk" och kräver en mer total koncentration. Men om TJ är bland de 10 första i starten, så vet han att han inte slutar sämre än 3:a. En bättre båt fart helt enkelt! TJ seglar alltid fair, stängas inte i rundningar, bjuder gärna på en babord/styrbord och faller hellre av några meter, för "det finns ju nån anledning till att jag seglar just den här halsen".

Många och otaliga är de uttryck som TJ myntat. Vi porträtterar här en levande legend som kan kalla en bred plastbåt för "container" och en hasardartad kappsegling nära land för "djävla buskakör", men det bjuder han på.

Till sist vill TJ uttrycka sin kritik mot Folkbåtsförbundet "—det har blivit sämre; vi måste synas mer i press o.s.v för att locka nya till klassen" säger Thomas som ännu inte satt sin sista inteckning i nån pokal.