



Förbundsstyrelsen

Ordförande:

Arne Olsson, Lillvägen 3, 161 36, Bromma.
Tel: 08-25 57 57 (hem)

Vice ordförande:

Sören Bäckman, Montörsgatan 5,
587 37 Linköping. Tel: 013-15 16 63 (hem)

Kassör och ansv. för medlemsregistret:

Göran Svensson, Heleneborgsgatan 44,
117 32 Stockholm. Tel: 08-669 32 82 (hem)
el. 070-592 01 26.

e-mail: goran.svensson@mailbox.swipnet.se

Sekreterare och red. för årsboken:

Martin Johansson, Sveagatan 15,
216 12 Malmö. Tel: 040-15 65 03

Mätchef:

Per-Arne Johansson, Dalgången 11,
374 37 Karlshamn. Tel: 0454-131 48 (hem)

Tävlingssekreterare:

Peter Källström, c/o Weinås, Solhöjdsgatan 27,
426 76 Västra Frölunda. Tel: 031-29 70 19 (hem)

Övr. ledamot:

Roger Thein, Villa Nostra 4, 302 37 Halmstad.
Tel: 035-21 14 43 (hem) el. 070-518 68 43

Redaktör för nyhetsbrev (adj. ledamot):

Per Wettergran, Karpvägen 34, 181 30 Lidingö.
Tel: 08-731 75 21 (hem), e-mail: pw@sic.se

Årsavgift i Svenska Folkbåtsförbundet är 150:-.

Postgirokontot: 437 58 45-7

Utgivningsplan och deadlines för nyhetsbrev och årsbok:

NYHETSBREV:

Utkommer:

Sista tidpunkt att lämna material:

nr 1

februari

15/2

nr 2

april

15/4

nr 3

oktober

15/10

ÅRSBOKEN:

Utkommer en gång om året, i december. Artiklar, bilder till årsboken måste vara redaktören till handa senast den 15 september, för att kunna komma med!

Ordförandespalten.

Den vart annat år återkommande Sessan Cup har nyligen avgjorts i Berlin. Bland 36 deltagande båtar, (18 lag), placerade sig två av våra svenska lag på 5:e och 6:e platserna. I dessa båda lag kunde Janne Nilsson återfinnas i det ena och Hans Hamel i det andra, inte helt otippat. De fyra främsta lagen hade tyska besättningar. Denna gång var inte våra danska vänner så framstående som dom brukar.

Sessanpokalen seglas traditionellt tidigt på säsongen och ambulerar mellan länder med Folkbåtar. Världlandet "lånar ut" båtar med tillhörande ägare och gästerna fyller upp med två man per båt. Seglingen har genomförts i Sverige och det skulle nog uppskattas om vi kunde ta på oss ansvaret ytterliggare en gång. Trots att det kräver total uppställning av

Flottiljens båtägare, så är det mödan väl värt.

Närmast står lag-SM för dörren, när vi har lyckats hacka loss båtarna från varvsplan. Ett eländigt kallt och blåsigt väder envisas med att hålla oss på sträckbänken. Inte var det väl så här förr i tiden? Nä, vi minns säkert vår barndoms vårustning, när man kunde slipa friborden iklädd bar överkropp.

För övrigt går planläggningen för SM framåt. Min uppmaning till alla är att försöka vara med alternativt komma till Marstrand och bese tillställningen. Vårt årsmöte kommer vi att hålla där, enligt särskild kallelse. För den som är intresserad av Guldpokalen finns det teoretisk möjlighet att åka från Marstrand till Thisted (färja mellan Göteborg och Fredrikshamn natten efter avslutningen av SM), och

hinna med första start på måndagen. Själv tänker jag försöka, Guldpokalen är en upplevelse som alla borde få vara med om.

Vi kommer att lägga fram vårt förslag, om införande av aluminium i mast och bom som ett alternativt material, på NFIA årsstämma i samband med Guldpokalen. Styrelsen återkommer med mer information om hur detta projekt framskrider, i senare FB-nytt.

Den uppmärksamme LYS-seglaren har kunnat konstatera att Folkbåtens LYS-tal nu är ändrat så att det framgår att vi inte längre räknar spinnacker som standard. Att vårt LYS-tal dessutom har höjts med en hundradel, kan kanske glädja någon och sporra andra. Det nya LYS-talet är 0,97.

Med vänliga seglarhälsningar,
Arne Olson
Ordförande SFF.

Kassören har ordet.

Sista chansen att betala årsavgiften! Du som ännu inte har betalt årsavgiften får med detta utskick en påminnelse i form av ett nytt inbetalningskort. Ett 80-tal medlemmar har ännu ej betalt. En inbetalning från den 15/4 saknar avsändare, så det är nödvändigt att Du hör av dig till kassören. Min adress och mina telefonnummer finns på första sidan.

Hälsningar
Göran Svensson

Folkbåtsförbundet ute på Nätet!

Ni som har tillgång till Internet kan om några veckor titta in på Folkbåtsförbundets egen hemsida. Många andra klassförbund har nu också sina egna hemsidor, vilket kan konstateras om man tittar in på Svenska Seglarförbundets hemsida och söker sig fram till klassförbunden.

Adressen till Seglarförbundet är:

<http://www.ssf.se>

Folkbåtsförbundets hemsida kommer att innehålla: Kontaktpersoner, Historik, Tips, Klassbestämmelser, Flottiljernas hemsidor m.m.

Adressen är:

<http://home4.swipnet.se/~w-43470/>

Kanske lite krånglig, men det är också lätt att hitta till oss via Seglarförbundet.

Hälsningar
Göran Svensson (webmaster)

SM -97.

Välkommen till Marstrand!

Som ni redan vet, så seglas årets SM i Marstrand 9-13 juli (se separat inbjudan i detta nummer av Nyhetsbrevet). Du som ännu inte bestämt dig får här, ännu en gång info om logimöjligheter i Marstrand (*tänk då på att det samma vecka även pågår en hel del annat i Marstrand / Reds anm.*)

Fullständig information om hotell och privatrum kan fås genom Kungälv-Marstrand Turistbyrå, tel: 0303-992 00, fax: 0303-171 06.

På Marstrandsön finns följande:

Hotell Villa Maritime. Tel: 0303-610 25. Exklusivt lägenhetshotell precis vid kajen.

Hotell Alphyddan. Tel: 0303-610 30. Vanligt och trevligt hotell några kvarter från kajen.

Båtellet. Tel: 0303-600 10. Trevligt vandrarhem vid norra hamninloppet.

På Koön (fastlandet) finns följande:

Marstrands Familje Camping. Tel: 0303-605 84, 604 40. Den ligger på en stunds promenadavstånd från personfärjan till Marstrandsön

Någon mil innan Marstrand ligger Lökebergs Pensionat, tel 0303-22 71 90.

Marstrand ligger numera på pendelavstånd från Göteborg, så man kan bo även där. Möjligen kan de vara parkeringsproblem nära färjeläget, då Marstrandregattan går samtidigt. Det finns dock bra bussförbindelser från Centralen i Göteborg till Marstrand.

Hälsningar /Västkustens Folkbåtsflottilj.

Lars Wramner

Årsmöte under SM-veckan i Marstrand!

KALLELSE TILL ÅRSMÖTE I SV. FOLKBÅTSFÖRBUNDET:

Mötet hålls i Marstrand under SM-veckan den 9 - 13 juli 1997.

Plats och tipunkt kommer att meddelas på anslagstavla vid SM.

Förslag till dagordning:

- § 1. Mötets öppnande.
- § 2. Val av ordf. och sekreterare för mötet.
- § 3. Fråga om mötets behöriga utlysande.
- § 4. Fastställande av dagordning.
- § 5. Fastställande av röstlängd och uppvisande av fullmakter.
- § 6. Val av två justeringsmän och tillika rösträknare.

- § 7. Föredragning av verksamhetsberättelse och ekonomisk redovisning.
- § 8. Föredragning av revisorernas berättelse.
- § 9. Fråga om ansvarsbefrielse för styrelsen.
- § 10. Fastställande av årsavgifter.
- § 11. Val av styrelseledamöter.
- § 12. Val av 2 revisorer och 2 rev-suppleanter.
- § 13. Val av valberedning.
- § 14. Behandling av inkomna motioner.
- § 15. Övriga frågor.
- § 16. Mötets avslutande.

Med vänliga seglarhälsningar, på uppdrag av styrelsen för SFF,
Arne Olson / Ordförande.

SM 1998?

I Karlshamn.

Årets lag-SM?

Seglas i princip just nu, eller har redan seglats!
På vatten utanför Malmö, som vanligt, under Kristi Himmelfärdshelgen.

Andra Int. regattor, just nu och sedan!

SESSAN-CUP -97

SessanPokalen har redan seglats! I Berlin, 19-20 april (se kommentarer i Arnes spalt).

GULDPOKALEN -97

Som ni redan vet, så seglas Guldpokalseglingarna i år i Thisted vid Limfjorden på "hantbar" avstånd från Marstrand (men det ligger nog för tätt inpå vårt eget SM (se nedan). Men, OBS! det är viktigt med svenskt deltagande, om vi själva vill få arrangera GP på svenska vatten i framtiden. Är du intresserad kan Arne Olson bistå med anm.formulär.

Thisted ligger i västra delen av Limfjorden på Jylland. Sjövägen från SM:et i Marstrand är det ca 130 sjömil. Men det är inte realistiskt vara med på SM och sen hinna segla från Marstrand till Thisted. Däremot hinner man att via Stena Line ta sig landvägen från Marstrand till Thisted under kvällen/natten. En T.o.r resa med bil och båt på trailer kostar under 2.000:- och turerna går tätt. Från Fredrikshamn till Thisted är det ca 12 mil.

GULDPOKALEN 1998, -99 och år 2000?

1998 -Travemünde (vecka 28!!!)

1999 -Haderslev (Södra Jylland)

2000 -Eckernförde.

Rapport från NFIA.

NFIA har tecknat ett avtal med John Laugesen (en dansk folkbåtseglare) om anslutning till Internet samt underhåll och uppdatering av NFIA:s web-sidor.

Adress: <http://home5.inet.tele.dk/NFIA/> .

Det hela är under uppbyggnad men redan i dag kan man t ex finna uppdaterade klassregler i officiell engelsk version (se f.ö även Görans info om vår egen svenska hemsida).

NFIA:s styrelse har under den gångna vintern haft två möten i Hamburg (96.11.19 och 97.03.08). Den viktigaste punkten på dagordningarna har varit SFF:s motion om införande av aluminiummast, som alternativ till trämasten (se nedan).

Aluminiummasten?

Ang. denna fråga, beslutades det på ovanstående NFIA-möten att:

1. Ärendet ska behandlas av tekniska kommittén, som ska utvärdera och lämna rekommendation.
2. Ärendet presenteras för de olika nationsförbunden.
3. Ärendet framläggs som ett förslag på nästa årsmöte (97.07.12)
4. Möjligheten att offerera testmaster till de danska och tyska förbunden ska undersökas
5. Kostnadsfrågan ska undersökas. Vi måste finna en masttillverkare som förbinder sig att hålla ett utlovat pris i minst två år.

Regeländringsförslaget (förslag till tillägg) är, i sin engelska originalversion, under bearbetning inom NFIA.

Efter de diskussioner som fördes på styrelsemötet 97.03.08 kan man utgå från att årsmötet 1997 kommer att få ta ställning till ett förslag, som innebär testseglingar under en säsong med två master i vardera Danmark, Sverige och Tyskland. Efter utvärdering bör därefter ett beslut kunna tas vid årsmötet -98. BENN 'S MAST & RIGG i Stockholm kommer att offerera testmaster till NFIA.

Införande av ett aluminiumalternativ är

en känslig fråga, framför allt för danskarna, som är rädda för att klassen ska splittras. För att skingra farhågorna har jag skrivit nedanstående artike, som jag har blivit lovad publicering i respektive klassorgan i Danmark och Tyskland, på respektive "hemspråk".

Innehållet är för de flesta "gammal skåpmat" som jag tidigare presenterat i Folkbåtsnytt Även om vi inom SFF redan har tagit ställning, kan en sammanställning av argumenten vara av intresse, om inte annat så för att skapa förståelse för hur segt detta arbete är.

ARGUMENTATION FÖR ALUMAST OCH DITO BOM:

Svenska Folkbåtsförbundet (SFF) har till NFIA motionerat om en regeländring där aluminium introduceras som ett alternativt material i mast, bom och spridare.

Inom SFF är vi medvetna om att detta är en mycket stor och viktig ändring som måste hanteras med respekt och försiktighet. Folkbåten är en gammal dam och vi vill inte äventyra hennes själ med en dåligt genomarbetad regeländring. För att stötta och verifiera förslaget har undertecknad på uppdrag av SFF gjort en teknisk studie. SFF välkomnar en öppen debatt före beslut om regeländring. Jag sänder gärna en kopia på studierapporten till den som är intresserad. Detta är en omfattande teknisk undersökning men rapporten (27 sidor) är ändå i sina huvuddrag begriplig även för en icke tekniker.

Förslaget har resulterat i en motion, som sändes till NFIA den 15:e oktober 1996. Motionen var uppe till behandling på NFIA:s styrelsemöten i Hamburg den 19:e oktober 1996 och den 8:e mars 1997. För att utvärdera motionen bildades en subkommitté bestående av NFIA:s tekniska kommitté förstärkt med Flemming Nielsen från Dansk Sejlunion och Günter Ahlers från Deutscher Segler Verband.

Varför aluminiummast?

Följande skäl kan anföras för att på Folkbåten introducera aluminium som ett alternativt material i mast och bom:

1. Det har allmänt sett blivit ovanligare med trämaster, samtidigt som det blivit svårt att få tag i trä av tillräckligt god kvalitet. Detta innebär att det i framtiden kommer bli svårt att få tag i masttillverkare.
2. För att med sin båt kunna passera under broar är många folkbåtseglare intresserade av en fällbar mast. En fällbar mast gör det också

möjligt att rigga på och av utan hjälp av mastkran. Det är mycket lätt att konstruera och tillverka en lösbar led för en aluminiummast.

3. En aluminiummast kräver inte så mycket underhållsarbete och har lägre underhållskostnader än trämasten.

4. Beroende på tillverkningsprocessen kommer det att bli större likhet mellan aluminiummasterna än mellan trämasterna, som kan variera avsevärt i styvhet och vikt. Detta medför ett lättare arbete för segelmakarna.

5. En aluminiummast kommer förmodligen inte att bli dyrare än en trämast. Efter diskussion med en svensk riggtillverkare, har vi fått en prisindikation på 1700-1800 DM (inkl. moms) för en "ren" mast (utan beslag).

6. Det är ett odiskutabelt faktum att en trämast har kortare livslängd än en aluminiummast. Den har också kortare livslängd än ett skrov (trä eller glasfiber). Detta betyder att alla idag befintliga båtar under sitt återstående liv kommer att behöva en eller två nya trämaster, men förmodligen bara en aluminiummast!

När glasfiberskrovet introducerades för tjugio år sedan skapades ett prejudikat. Vid alla regeländringar gäller att båtar byggda enligt de nya reglerna inte ska kunna få bättre prestanda än båtar byggda enligt de gamla reglerna. Huvuduppdraget för studien har varit att ta fram ett förslag till regeländring, som uppfyller detta krav. Aluminiummasten får naturligtvis inte heller bli underlägsen trämasten.

Kriterier för aluminiummasten:

Reglerna för aluminiummasten bör vara så enkla som möjligt men måste uppfylla det ovan fastställda prestandakriteriet. Detta kan uppfyllas om nedanstående krav innehålls.

1. Den ska ha samma hållfasthet/säkerhet som trämasten.
2. Den ska ha trimningsprestanda som är likvärdig med trämasten.
3. Den ska ha en med trämasten aerodynamiskt likvärdig profil.
4. Den ska vid däcksnivån ha en sektion som ger den samma trimningsmöjlighet i masthålet som trämasten.
5. Den ska ha samma viktsprestanda som trämasten. Detta kan erhållas genom en kombination av vikt och tyngdpunktsläge.
6. Den ska kunna vara fällbar.
7. Det ska vara möjligt att flytta över beslag från en gammal trämast till den nya aluminiummasten.

Sammanfattning och slutsatser:

Ambitionen med studien har varit att den ska

vara så heltäckande och djup att några verifierande provseglingar med testmaster inte ska vara nödvändiga.

Jag har mycket noggrant analyserat alla punkter ovan och det är min och SFF:s åsikt att vi har varit i stånd att skriva ett regeländringsförslag som uppfyller likvärdighetskriteriet. För att uppnå full säkerhet, föreslår vi att ett begränsat antal testmaster tillverkas. Före testseglingarna ska masterna noggrant kontrolleras med avseende på vikt, tyngdpunktsläge och deformationskurva.

Till alla trämastentusiaster vill jag säga. En aluminiummast tillverkad enligt dessa regler kan inte få bättre prestanda än en bra trämast. Om regeländringsförslaget blir accepterat kommer det inte att finnas någon anledning för dig att köpa en aluminiummast för att vinna flera kappseglingar. Det finns inga andra fördelar med aluminiummasten än vad som redovisas ovan.

I förslaget finns inga krav på regeländringar för trämasten och träbommen. Du kan om du är skicklig, har tillgång till bra virke och på ett riktigt sätt utnyttjar måttoleranserna tillverka en mast som kanske är övelägsen aluminiummasten.

Det ska naturligtvis vara tillåtet att kombinera en trämast med en aluminiumbom och vice versa.

Sören Bäckman
Vice ordf. NFIA

Danskarna fortfarande negativa till aluminium!

Kanske kan Sörens artikel i Dansk Folkebådsnyt, om fördelarna med aluminium i mast och bom, fixa fram lite ljusare tongångar på de danska breddgraderna?

I nummer 1 av nämnda publikation framgick nämligen klart att danskarna är emot: Så här står det: "Vi, i Dansk Folkebådsklub, menar att förslaget kommer göra mer skada än nytta. Vi fruktar en uppdelning av klassen i båtar som seglar med aluminiummast och båtar som seglar med trämast. Dessutom är vi överbevisade om att förslaget också innebär en onödigt fördyring av Folkebåden.

På bakgrund av detta kommer Dansk Folkebådsklub att rösta emot aluminiummasten.

Rapporter från Flottiljerna

BLEKINGE

Inte ett ljud!

OSTKUSTEN

Flottiljen har samlats till traditionellt vårmöte, där genomgång av KSR 1997-2000 har gjorts. Ett genomslag av tidigare experimentregler kommer säkert att sätta myror i huvudet på somliga. Vi hoppas att det skall gå bra och att Folkbåtsseglingar även fortsättningsvis skall utföras i sedvanlig gentlemannamässig stil.

Vi fick i år endast ihop till ett lag att skicka till lag-SM, som arrangeras av BS Lagunen i Malmö under Kristi Himelfärdshelgen 9-10 maj. Samtidigt går den första seglingen i Stockholmsserien, Lidingö Runt, av stapeln. Vi, som seglar i Malmö, får väl ge våra kamrater, som stannar hemma, detta försprång. Några seglingar återstår, trots allt.

För den fortsatta planläggningen, vill jag än en gång uppmana alla att komma till Segelbåtens Dag på Riddarfjärden den 6-7 september. Vi håller plats i SSS gästhamn under Västerbron och ordnar grill med dricka efter lördagens segling. Detta unika tillfälle att visa upp Folkbåten mitt i Stockholm får inte missas. Vi har varit största klass de senaste åren och siktar mot att komma över 25 båtar i år.

För såväl nya som gamla Folkbåts-seglare, vill jag gärna slå ett slag för ostkustens största segelsällskap med Folkbåtar, Vikingarnas SS på Djurgården. Du, som önskar se hur andra Folkbåtsseglare har löst problem och arrangemang på sina båtar, har ett utmärkt tillfälle att göra detta på några av våra c:a 25 registrerade folkbåtar. Slå en signal till mig eller Göran Svensson, så hjälper vi gärna till. Tel; Arne 08-255757, Göran 08-6693282.

Med vänliga seglarhälsningar,

Arne Olson

Ordförande OFK

Finlandeskader

Som ni redan vet, så kommer vi att anordna en eskader till Finland för att både segla Landskamp och Hangöregatta. Är du intresserad av detta supertrevliga evenemang, så ta och ring Anders Olsen på tel: 08-512 30 323.

SKÅNE

Skåneflottiljens styrelse:

Gunnar Lindqvist	ordf	040/454961
Martin Johansson	kassör	040/156503
Peter Bohlin	sekr	040/411233
Joen Carlzon	ledamot	040/158551
Gert Bauer	ledamot	040/510893
Nils Lindskoug	ledamot	040/6112670
Anders Carlzon	suppl	040/154519
Jan Arlebrink	revisor	040/261113

I förra numret av Folkbåtsnytt utlovades ett komplett verksamhetskalendarium innefattande säsongens kappseglingar och ranking. Detta är nu klart och redovisas nedan.

Först vill vi emellertid slå ett slag för de av flottiljen arrangerade aktiviteterna, vilka redovisades i förra Folkbåtsnytt, men som då ej var tidsbestämda:

14/6 Kappsegling Ven Runt

Anordnas som en trevlig form av kappsegling runt Ven. Här kommer ett stort antal landbaserade aktiviteter runt själva kappseglingen att spela stor roll. En separat kallelse med fullständigt program kommer att skickas till Skåneflottiljens medlemmar. Vi utlovar ett mycket trevligt veckoslut. Du som redan nu vill ha ytterligare information, kontakta Bo Olsson, 042-13 41 01 eller Bengt Holmqvist, 0418-272 49.

30/8 Hakkebøf Race

Vår traditionella "kappsegling" till Dragör från Limhamn, som avslutas med att i glada vänners lag förtära en dansk hakkebøf på Dragør Kro. Det vore roligt om förra årets succé upprepades. Vi träffas kl. 08.30 på K-bryggan i Limhamns Småbåtshamn för rorsmansmöte. Du som har frågor, kontakta gärna Gunnar Lindqvist, 040-45 49 61.

Ulrik Pedersens mastbyggeri i Kokkedal (Denna aktivitet har vi ej ännu tidsbestämt. Vi ber att få återkomma om detta senare.)

15/11 Årsmöte med traditionsenlig årsmötesmiddag på Limhamn-Dragörfärjan.

Som vanligt hålles årsmötesförhandlingarna på MSS klubbhus kl. 15.00. Kl. 18.00 ca avgår båten. Separat kallelse utkommer inför årsmötet.

I övrigt pågår i skrivande stund förberedelserna inför Lag-SM på Båtsällskapet Lagunen. Flottiljen hälsar lagen hjärtligt välkomna till Malmö. Väl mött den 8:e maj.

Gunnar Lindqvist
för Skånes Folkbåtsflottilj

Skåneflottiljens aktiviteter 1997

10 maj	Lomma Pokal	Lomma sc
24 maj	Bro-Racet	MSS sc
24.25 maj	Forstädernas Bank Cup	Kastrup*/***
7 juni	Sjollen Cup	Lagunen sc/**
13-14 juni	Fyrtornsrundan	Lomma sc
13-14 juni	Ven Runt	se sep. info
2.3 augusti	Home Amager Cup	Kastrup*/***
16 augusti	Light Vessel Race	Skanör sc
23.24 aug.	DM	Lagunen*/***
30 augusti	Hakkebøf Race	se sep. info
6 sept.	Saltis Race	MSS sc/**

* Öresundspokalen

** Halvmodellens Vandringspris

*** NF-pokalen

= Platssiffermodellen, svenska seglare. DNS=30 p.

sc Sundscupen - Ulfsbäcks Pokal

Rapport från studiebesöket på Lindhs Båtbyggeri i Smygehamn:

Vid niotiden på morgonen den 15 mars så samlades vi (ca. 20 vuxna + barn) i Limhamn vid MSS's klubbhus för avfärd till Smygehamn - sveriges sydligaste hamn. Vädret var som en vanlig skånsk vårvinterdag - fuktigt, blåsig och kallt.

Väl framme i hamnen så gick vi in på varvet, som bestod av ett antal ihopbyggda, röda fiskebodar. Där presenterade sig Lindh, som är en man i sjuttioårsåldern och han visade oss sedan runt inne på det lilla reparationsvarvet. Han driver det tillsammans med sin son. Lindh har jobbat i branschen i hela sitt liv och verkar mycket kunnig inom träbåtsvård. I den lilla varvshallen höll han på att totalrenovera en kustkryssare - en gammal risig mahognybåt på ungefär 8 meter. Det ska bli spännande att se den i färdigt skick.

Han berättade för oss om de vanligaste problemen på Folkbåtar och svarade på en del frågor om problem, som folk hade med sina båtar. De vanligaste skadorna på Folkbåtar (i trä) är kölbultarna, som enligt Lindh bör bytas (eller ses över) om båten är över trettio år gammal och att sambordet - det nedersta bordet innan kölplankan - måste få torka ut ordentligt under vintern. Annars kan här lätt uppstå röta. Han berättade vidare att hans son, som tar över båtbyggeriet nästa år, tror mycket på rekonditionering. Det innebär att man lämnar in sin båt på hösten och sedan hämtar ut den färdigfixad på våren. Efter cirka två timmars trivsam förevisning tackade vi för oss och åkte åter mot norr.

Det där med att lämna in sin båt till Mårten och hämta ut den färdigservad till Valborg, lät frestande för många av oss!

Martin Gadd, S-1166 Heksehyl

VÄSTKUSTEN

Inte vad vi vet!

Insändare & sånt:

"Tack PAJ!"

Tack för ditt svar om "AKTERKANT MAST". Svaret är för mig lite "luddigt" men består av två delar som jag tolkat det. För det första att 1293 och 1282 som läst regeln vid SM 1996 hade rätt vid detta tillfälle. Vi är ju överens om vad som är *akterkant mast*. Detta tolkas i ISAFs redskapsregler avdelning F 10.1 och H 3.2. Samma tolkning som tidigare i IYRU 9.11.2. Men för att alla de som INTE läst regeln skall slippa flytta sitt mätmärke ändras E-måttet till 3380 mm istället för 3400.

Med seglarhälsningar
Bo Kogerfelt FS-1293

"Att lätta ankar."

Efter att i många år ha klättrat upp på akterdäck och därifrån dra upp blyplätten eller ankaret med ankarlinan ringlande kring benen och sedan hjälpligt stuva ankare och lina innan båten kan börja manövreras, i synnerhet om man är ensam ombord eller ensam att manövrera, började jag fundera om det fanns något annat sätt att ta upp ankaret.

Om det skulle gå att ta upp ankaret från sittbrunnen, utan att behöva luta sig över sargen och utan att dra linan utefter bordläggningen och sargkanten, skulle det vara lösningen.

Jag köpte en standard "ankarrulle" (se fig. A) i båtillbehörsaffären och monterade den på en plywoodskiva (2). Skivans längd anpassades med några mm spel mellan fotlist och sarg. Mellan skivan och ankarrullen skruvades sen en träbit (3), som gör att ankarrullen kommer ovanför fotlisten och utanför bordläggningen (fig B).

I träbiten borrar jag in en rostfri pinne (4) \varnothing 8 mm, längd ca 60 mm. Genom att borra ett hål \varnothing 9-10 mm i sittbrunnssargen, utifrån, låses hela hållaren på plats och kan inte tippa när den används. Förslagsvis kan hållaren placeras akter om skotwischen.

Om du gör en sådan här hållare, kan du bekvämt och säkert dra upp ditt ankare eller blyplätt, då du står i sittbrunnen. Med en klämrätta på insidan av sargen kan du, om du vill, låsa ankarlinan, när ankaret är i vattenytan.

När det är trångt och ont om sjörum, så får

du, med denna anordning, mera tid att manövrera. Du har rorkulten inom räckhåll och kan hissa storen. När du sedan får mer sjörum, så kan du borsta av leran från ankaret eller plätten, innan du stuvar ankarlina, ankare och hållaren.

Hälsningar

Percy Andersson / "Tre Troll"

"Visst! Skönhet kommer inifrån."

"Och ingenting går upp mot erfarenhet, vare sig det gäller sex eller segling – men tiden tar ut sin rätt när det gäller spänst, snabbhet och ungdomligt oförstånd."

Du gubbar! Visst är vi fortfarande ungdomliga och fräscha. Och framför allt scharmiga.

Men åldern tar ut sin rätt, så jag har länge umgåtts med tankar på hur vi ska kunna vitalisera folkbåtsklassen och få med fler ungdommar, som kan ta över, när vi snart varken ser, hör eller kan hoppa ombord med oefterhärmligt lätta steg.

Jag har även tänkt på hur seglingssporten i allmänhet och folkbåtsklassen i synnerhet ska kunna få med fler tjejer. De här båda grejerna kanske hör ihop, som kommunicerande käril – så att fler tjejer i båtarna inte bara betyder fler gubbar, utan även fler unga grabbar till klassen. Och så att fler unga grabbar betyder fler tjejer till klassen. Folkbåten är en sån båt, som om det unga folket bara visste, så skulle dom...

Jag skulle vilja att vi alla, nu under seglingssäsongen, då vi automatsikt kanske känner oss lite yngre, tog och funderade på det här problemet. Löser vi inte detta, så går Folkbåten i graven samtidigt med oss själva.

Kom igen, alltså, med kreativa lösningar, alla ni som både kan tänka och vet hur man raggar brudar...

Hälsningar PW

– snedseglande gubbe med värkänslor!

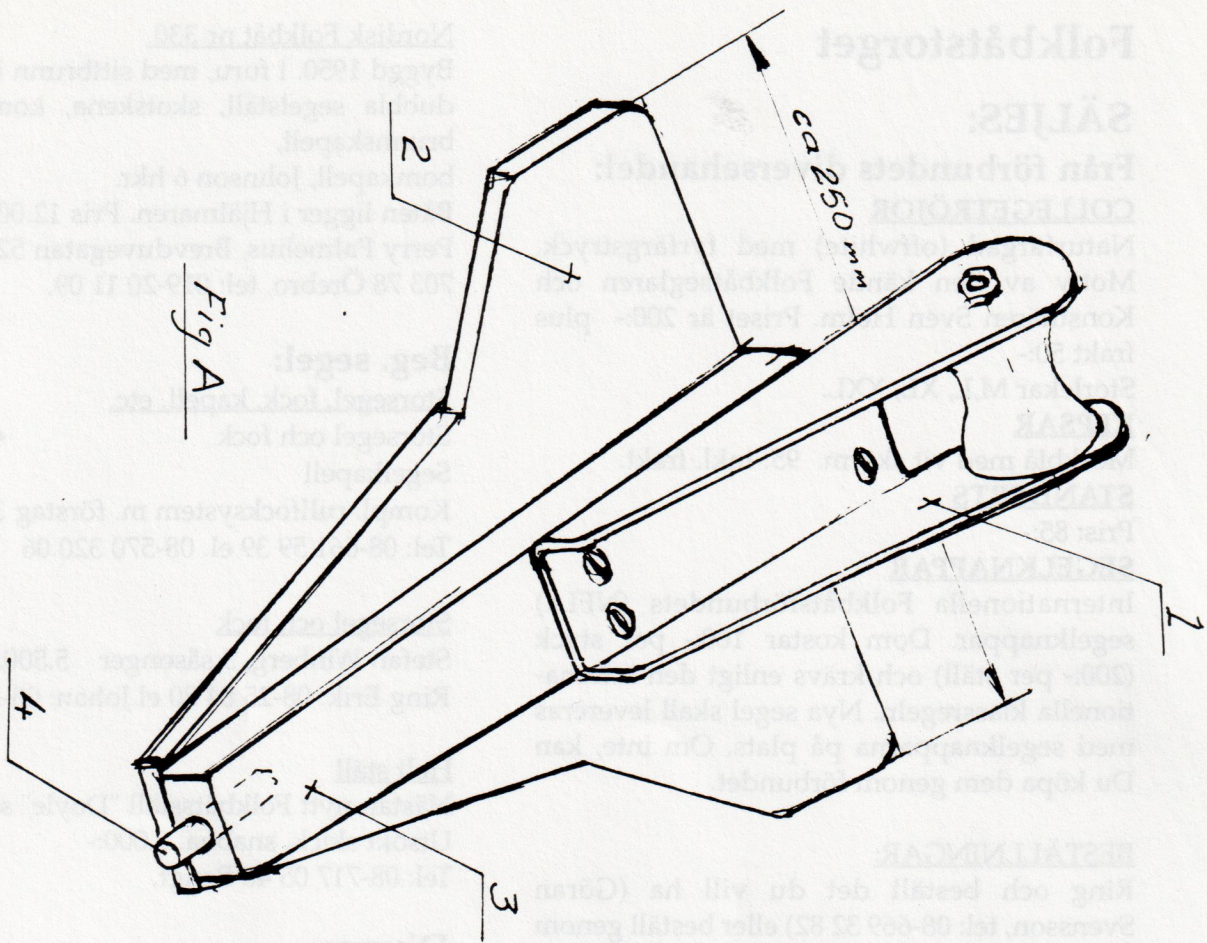

Fig A

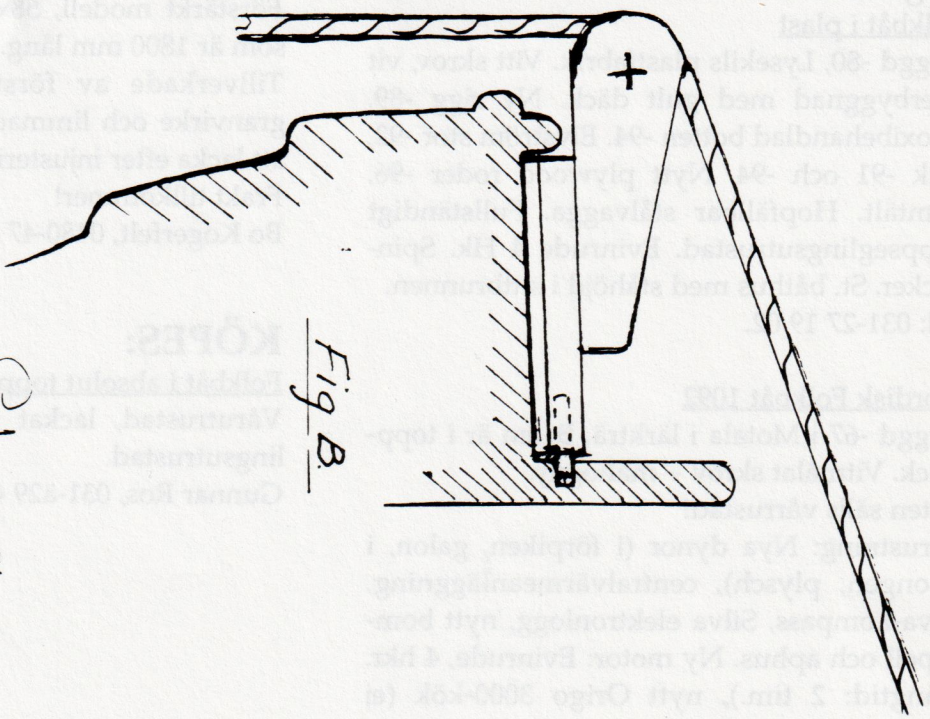

Fig B

G. A. son 15/3-97

Folkbåtstorget

SÄLJES:

Från förbundets diversehandel:

COLLEGETRÖJOR

Naturfärgad (offwhite) med fyrfärgstryck. Motiv av den kände Folkbåtseglaren och Konstnären Sven Holm. Priset är 200:- plus frakt 50:-

Storlekar M,L, XL, XXL.

KEPSAR

Mörkblå med vit skärm. 95:-inkl. frakt.

STANDERTS

Pris: 85:-

SEGELKNAPPAR

Internationella Folkbåtsförbundets (NFIA) segelknappar. Dom kostar 100:- per styck (200:- per ställ) och krävs enligt den internationella klassregeln. Nya segel skall levereras med segelknapparna på plats. Om inte, kan Du köpa dem genom förbundet.

BESTÄLLNINGAR:

Ring och beställ det du vill ha (Göran Svensson, tel: 08-669 32 82) eller beställ genom inbetalning på vårt postgiro 437 58 45-7.

Beg. båtar:

Folkbåt i plast

Byggd -80, Lysekils plastfabrik. Vitt skrov, vit överbyggnad med gult däck. Ny rigg -89. Epoxibehandlad botten -94. Elvström stor -92, fock -91 och -94. Nytt plywood roder -96. Bomtält. Hopfällbar stålvagga. Fullständigt kappseglingsutrustad. Evinrude 4 Hk. Spinacker. St. båthus med ståhöjd i sittbrunnen.
Tel: 031-27 19 02.

Nordisk Folkbåt 1092

Byggd -67 i Motala i lärkträ. Båten är i toppskick. Vitmålat skrov + mahogny.

Båten säljs vårustad!

Utrustning: Nya dynor (i förpiken, galon, i salongen, plysch), centralvärmeanläggning, Silva-kompass, Silva elektronlogg, nytt bomkapell och aphus. Ny motor: Evinrude, 4 hkr. (gångtid: 2 tim.), nytt Origo 3000-kök (ej använt).

Segel: Gransegel, fock och stor i skapl. skick + nytt tävlingsställ (Elvströms), ej upppackat (nypris: 18.000:-).

Dessutom: ny båttransportvagn, pris:45.000:-.
Tel: 013-14 42 85

Nordisk Folkbåt nr 330

Byggd 1950. I furu, med sittbrunn i mahogny, dubbla segelställ, skotskena, kompass, sittbrunnskapell,

bomkapell, Johnson 6 hkr.

Båten ligger i Hjälmarens. Pris 12.000:-

Perry Palmelius, Brevduvegatan 52

703 78 Örebro, tel: 019-20 11 09.

Beg. segel:

Storsegel, fock, kapell, etc.

Storsegel och fock 4.800:-

Segelkapell 500:-

Kompl. rullfocks-system m. förstag 3.300:-

Tel: 08-661 59 39 el. 08-570 320 06

Storsegel och fock

Stefan Winberg, 3 säsonger 5.500:-

Ring Erik: 08-25 84 80 el. Johan: 08-25 34 45

Helt ställ

Nästan nytt Folkbåtsställ "Doyle" säljes.

Utsökt skick, snabba. 8.000:-

Tel: 08-717 05 46 Bengt.

Diverse:

Bommar

Standardmodell, 42x120 mm. Pris 1.200:-

Förstärkt modell, 58x120 vid förstärkningen som är 1800 mm lång. Pris 1.800:-

Tillverkade av förstklassigt, långsamväxt granvirke och limmade med epoxilim. Klara att lacka efter injustering i mastbeslaget.

Frakt tillkommer!

Bo Kogerfelt, 0480-47 37 66

KÖPES:

Folkbåt i absolut toppskick!

Vårutrustad, lackat skrov, gärna kappseglingsutrustad.

Gunnar Ros, 031-ä29 47 76 el. 070-594 77 57

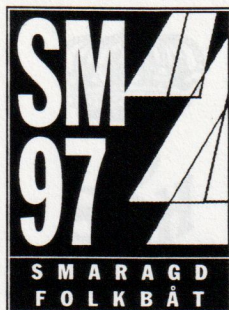

1997 ÅRS INTERNATIONELLA SVENSKA MÄSTERSKAP FÖR FOLKBÅT OCH SMARAGD

*Göteborgs Kungliga Segel Sällskap (GKSS) hälsar alla seglare i
Folkbåts- och Smaragdklassen välkomna till Marstrandsregattan och årets
internationella svenska mästerskap i Marstrand den 9:e–13:e juli.*

Regler

Kappseglingen genomförs enligt kappseglingsreglerna (KSR) appendix S 1.

Villkor för deltagande

Båten skall vara ansvarsförsäkrad. Svenska Folkbåtsförbundet har tillsammans med Internationella Folkbåtsförbundet beslutat att ge dispens från klassregel 13.10 under detta Internationella SM i Folkbåt.

Besättningsantalet skall under mästerskapet vara 2 eller 3 personer. Det antal besättningsmedlemmar som uppges vid registreringen är det antal som båten ska ha under samtliga seglingar i Int. SM i Folkbåt, Marstrand 9:e–13:e juli 1997.

Registrering

Registrering ska göras på regattaexpeditionen, GKSS klubbhus Korvetten senast onsdagen den 9 juli kl 15.00.

Tidsprogram

Tisdag	8 juli	kl 14.00–19.00	Registrering
Onsdag	9 juli	kl 09.00–15.00	Registrering
		kl 14.00	Första varningssignal, Tune up race
		kl 20.00	Invigning av SM och regattan
Torsdag	10 juli	kl 11.00	Första varningssignal, 2 seglingar planerade
Fredag	11 juli	kl 11.00	Första varningssignal, 2 seglingar planerade
Lördag	12 juli	kl 11.00	Första varningssignal, 2 seglingar planerade
Söndag	13 juli	kl 11.00	Första varningssignal, 2 seglingar planerade Prisutdelning



Poängberäkning

8 kappseglingar är planerade.

Seglingsföreskrifter

Seglingsföreskrifterna hämtas på regattaexpeditionen vid registrering.

Anmälan

Anmälan ska göras skriftligt till: GKSS, Box 5039, 426 05 V:A FRÖLUNDA / fax 031-69 00 48 och innehålla klass, segelnummer, rorsman (namn och adress), klubb, kopia av mätbrev och för Smaragd klasscertifikat och för Folkbåt viktintyg.

Anmälningsavgiften är 1.050:- och ska betalas till postgiro 41035-7 eller bankgiro 162-5912. Den inkluderar hamnavgift fr.o.m. tisdag. Anmälan och betalningen ska vara GKSS tillhanda senast den 23 juni.

Efteranmälan senast den 4 juli mot 1,5 x anmälningsavgiften. Eventuell tenderbåt anmäls samtidigt. Plats kan inte garanteras och normal hamnavgift erläggs.

Mätkontroll

Kontroll av båtarnas mätbrev samt stickprovskontroll under kappseglingen kommer att göras. För Smaragd kommer stämpling av segel att ske.

Banan

Banan är belägen på Marstrandsfjorden och olympisk trapetsbana kommer att användas.

Priser

RF:s mästerskapsplaketter och ett pris på var femte startande båt.

Sjösättning och upptagning av båtar

Sjösättning och upptagning av båtar kan ske vid f. d. Marstrandsverken, Br Sahlo, tel 010-293 87 52 den 8 juli kl 17-19 och den 9 juli kl 9-11. Betalning 140:- per lyft sker på plats. Alternativ plats för lyft är KMS, Nordöhamnen, tel 0303 - 22 57 23.

Regattaexpeditionen

Regattaexpeditionen är belägen i GKSS klubbhus Korvetten, Marstrand tel 0303-610 25, fax 0303-614 05.

Sociala aktiviteter

Onsdag	9 juli	Invigning
Torsdag	10 juli	Årsmöte Smaragd och årsmöte Folkbåt
Fredag	11 juli	Öppen Maxi Racer – fest
Lördag	12 juli	GKSS Regatta-fest på Societetshuset