

Folkbåtsnytt

Medlemstidning för Svenska Folkbåtsförbundet

Nr 2 2024



INNEHÅLL

Förbundet

Ordföranden har ordet	3
Kassören tar ton	3

Flottiljerna

Ostkusten	4
Skåne	5

Kappsegling

SM 2024 i Karlsborg	6
Kommande tävlingar	7
På Guldpokalen med Emilie	8
Dags för hjälm i folkbåt?	10

Teknik

Nya klassregler 2025	12
Vad behövs för att vara med?	12
Kris i vår entypsklass	13
Sådan har vi alltid gjort	15

Tursegling

Sandvig på Bornholm i folkbåt	16
-------------------------------	----

Historia

Utdrag ur folkbåtsregistret	18
-----------------------------	----

Redaktörer

Göran Svensson
Alexander Bratt
Per Hörberg

Omslagsfoto

Daniel Stenholm
danielstenholm.se

Ansvarig utgivare

Rolf Uppström

Nummer 1 2025 kommer i mitten av april. Deadline är den sista mars. Välkommen med ditt bidrag.



Genom Åke Winbladh (SWE 1299), Göran Svensson och Alexander Bratts försorg finns nu i stort sett alla gamla nummer av *Folkbåtsnytt* på förbundets hemsida. Du hittar dem under Förbundet – Folkbåtsnytt eller 1900-talets nummer på folkbat.se/FBnyttPDF/1900/index.html och 2000-talets nummer på den vanliga sidan folkbat.se/FBnyttPDF/index.html.



Ett antal folkbåtar, däribland L 37 *Stina*, S 113 *Concapot*, S 180 *Lill-Thelma*, S 112 *Kravatt*, S 120 *Ejdern*, S 101 *Fun*, S 131 *Primus III*, S 114 *Fantast*, S 130 *Pax Aurea*, och S 123 *Penrhyndeudraeth*, rundar ett märke vid Sandhamnsregattan 1948.

ORDFÖRANDEN HAR ORDET

Då var det dags att summera folkbåtsåret 2024. De största evenemangen har varit Guldpokalen i Halmstad och SM i Karlsborg. Till Guldpokalen hade 51 båtar anmält sig. Regattan bjöd på varierande vindar och sjö. När allt summerades visade sig att John Wulff vann med en engelsk båt som han styrde. Roligt och välförtjänt tycker jag då John kappseglat länge men inte fått vinna den förnämsta folkbåtsseglingen av alla. Stort grattis säger vi!

Tvåan var också dansk i form av Anders Sunke. Sedan fick vi en svensk besättning på pallen i form av Anders Cederblad, Anders Jalmander och Ola Schwarz.

Sistnämnda besättning visade att man bevarat formen och vann SM:et i Karlsborg på ett suveränt sätt. Andraplatsen



foto: Per Andersson

beslog Per Jørgensen från Danmark. Guldcupvinnaren John Wulff tog hand om tredjeplatsen. Så tuff konkurrens

på vårt SM! Apropos konkurrens så har en ytterst erfaren seglare blivit med folkbåt igen – nämligen Peter Wrahme. Vilket säkert betyder att Sverigetoppen vässas ytterligare!

Tyvär är allt inte frid och fröjd när det gäller vår fina båt. Optimering av flytlägen och viktcentrering lär förekomma. Detta trodde jag inte skulle hända vår klass! Folkbåten är ju en entypsbåt och alla båtar skall vara lika! Om så inte skulle vara fallet riskerar vi att hela klas-

sen kan dö ut! Vem vill känna sig slagen på förhand?

Läs mer om detta längre bak i tidningen!

ROLF UPPSTRÖM

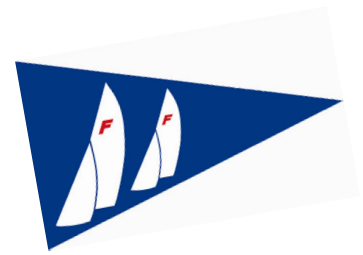

KASSÖREN TAR TON

ÅRSAVGIFTEN 2025

Nu är höst och vinter här, båtarna är uppe på land och vilar upp sig, det är dags för den årliga medlemsavgiften. I år får du inbetalningskortet via e-post. Har du inte e-post får du ett brev med inbetalningskortet. Du kan också köpa en standert för 150 kronor.

GÖRAN SVENSSON

VI TACKAR VÅRA SPONSORER





Svenska Sjö

**FÖRSÄKRA
DIN BÅT HOS OSS!
SOM BÅTKLUBBS-
MEDLEM FÅR DU
RABATT!**



**Svenska
Seglarförbundet**

Beräkna premie!

FLOTTILJERNA

OSTKUSTEN

LITE RUNT RUNMARÖ RUNT 2024

Runmarö runt – ett varv runt ön Runmarö som ligger mellan Stavnäs och Sandhamn – var en nyhet i Stockholmsserien.

TEXT: GUNNAR BONTHELIUS; FOTO: ANNELI OLSEN



Varje år arrangerar Runmarö Yacht Club en kappsegling runt Runmarö. Deltagarna är huvudsakligen Runmarörbor. Tävligen går första lördagen i augusti och har så kallad jaktstart. De tävlande startar enskilt efter sitt handikapp och första båten i mål vinner. Upp mot 40-tal båtar kan dyka upp i olika båttyper från skötbåtar, jollar och upp till 30–40-fotare.

Varför skriver jag nu om detta? Jo, för i år bjöd Björn Appelgren och Pär Johanson in oss och tävlingen är med i vår serie.

Tyvärr var många folkor låsta mellan racen så få folkor var anmälda. Dock seglade Björn i sin nya banan-gula folka 1273 och hans son Hampus seglade i Hobbes folka 1322. Jag själv gastade Karl-Gustav Jönssons båt 1393. Vi samlades fredag kväll hos Björn. Hans ställe ligger i en skyddande vik på Runmarös västra sida mitt emot mot Hölö vid Stavnäs. Kalle kom puttrade från Ornö. Jag kom med buss och färja. Sen dök Anders Olsen upp som gast med oss. Han var redan där med sin snipa.

Alltnog, Appelgrenarna bjöd folkbåtsgänget på en härlig grillmiddag på bryggan. Stämningen blev så hög att Anders hämtade gitarren och rev av "Till havs". Ja, ni skrattar men jag tyckte det lät bra.

Lördag förmiddag ska starten gå strax norr om Björns brygga. Lätta vindar och krysstart. Björn tar starten följt av sonen Hampus. De verkligen sticker ifrån så efter en kvart säger oraklet Anders att "näge e fel". Det måste vara botten, det vill säga den är inte slät och fin. Ja ja, men efter Skarprummaren är vi i kapp och en katt-och-rättalek tar vid i den avtagande vinden. Lite läskig utomskärsnavigering på ett par ställen. Målgången tidigareläggs till Runmarös sydspets och vi vinner med några båtlängder.

Sen följer ytterligare stor grillfest efter regattan.

Jag bor själv på en ö och har önskat att få bjuda in folkbåtsglare för mat och segling. Ett vinnande koncept!

Jag önskar många fler seglare nästa år. Vi verkar vara väldigt välkomna. Tänk om fler även semesterfolkor, träholkar, ja alla årligen kunde samlas och sitta och ljuga i brunnen och bara njuta av sommarens värme och våra båtar!

DM I VISADE GOD ÅTERVÄXT I KLASSEN

Distriktsmästerskap för Stockholms Seglarförbund avgjordes i maj hos Vikingarnas Segelsällskap med tio folkbåtar på startlinjen.

TEXT: PER HÖRBERG; FOTO: CURT GELIN



Ringrostig blev jag ombord hos Mr. Folkbåt för en yster dans på Lilla

Värtan. Ja, ni vet där "Tankbåts-SM" avgjordes för typ 20 år sedan.

För att vänja mig vid vattnet, pulsen och såväl stående som löpande rigg, var jag behjälplig när nepparna droppade in från Sundsvall, Uppsala och andra exotiska platser. 14 vackra båtar, från klassen med den näst första SM-statusen, sjösattes och mastades på, under dagarna två. Här var det allmän förbrödring, i brist på kvinnor, över klassgränserna. Och jag liksom gungade in mig i regattastämningen. Helgen skulle ju bjuda på distriktsmästerskap i den äldste av klasser: Folkbåtens.

LÖRDAGEN BJÖD PÅ värmande sol och uppskjutna starter. *Borta med vinden* heter ju, passande nog, en av nepparna. Folkbåt med passande namn fattades bland de tio anmälda. *Stiltje* hade annars varit ett bra namn.

Men så kom den smygande, ostan. Bara några enstaka, enskilda tjuvstar-

ter mycket tack vare de vällagda startlinjerna.

Kryss-länsbana med klickmärke och separat mållinje. Banorna och dess läggare fick mycket beröm vid prisutdelningen så småningom.

Ringrostig som sagt. Skönt med lätta vindar, medvrid på både kryss och läns – det började med en spik!

Sedan skulle det vara gå utför. Brant utför. Men först tvåa i andra seglingen och så glida till hamnen där grillarna väntade med läckra hamburgare och öl i trevligt gemyt med glada seglare – typ 28 neppisar, 15 skärgårdstrettisar och kanske 30 folkisar, om nu alla folkbåtar hade tre personer ombord, sugna på att vinna DM.

Trevligt gemyt på land i den värmande vårsolen. Eftersnacket är ibland det bästa med att segla. Efter några öl påstod några att vi bara hade tur med dagens placeringar 1 och 2. Det skulle visa sig att de hade rätt.

SÖNDAGEN BJÖD PÅ lite mer vind och hela tre seglingar. Vi startade sämre, seglade sämre och mädde lite sämre. Men vi var inte sämre än att vi uppskattade att Stockholmsflottiljen numera är vitaliserad. Flera nya båtar, nya seglare och fräscha vägval. De ”nya seglarna” visade framfötterna (akterspegeln) till oss gamlingar – med sammanlagt sisådär 20 SM-tecken individuellt som gamla. Mycket gamla meriter. Det visade sig att båten med flest aktuella meriter (fast i andra klasser) vann. Björn Appलगren styrde den gula båten, men nog berättade sonen vart? Så ungdomen slog ålderdomen, och egentligen är det (kanske) inte mer än rätt.

Nåväl, vi ”gamlingar” tog placeringarna 2–6. Men som sagt de lite mer nya i klassen hade toppplaceringar i enskilda race. Endast en tjuvstart med disk som följd skilde en ”ny båt” från en högre placering.

SOM ROSTIG KAPPSEGLARE njöt jag av att återse en bana på Värtan. Damma av regelboken och den taktiska blicken. Vi tog den vikande serien, 1, 2, 4, 9, 7, med jämnmod. Och vi lämnade generöst med plats vid såväl starter som rundningar och för andras goda placeringar. En vill ju ha glada seglarkompisar i distriktet – det ger rik avkastning!

Tack kära, arrangerande VSS för en perfekt, lagom glittrig regatta!

SKÅNE LIMHAMN LYFTER

TEXT & FOTO: MARTIN
JOHANSSON

Folkbåtssegling går som bekant upp och ner. Jag tog mina första steg i klassen 1972 och kan efter dryga 50 år se tillbaka på både hög- och lågkonjunktur bland folkbåtarna. Det fanns en tid under 70-talet då K-bryggan i Limhamn (även kallad Folkbåtsbryggan) kantades av ett 20-tal träbåtar. Men för bara ett par år sedan fanns där bara två.

Nu i slutet av säsongen låg fem på rad, på en annan brygga låg fyra och på en tredje brygga en folkbåt. Vad har hänt?

Kortfattat kan man nog säga att idogt arbete av Anders Carlzon med flera, har givit resultat. Deltagandet i torsdagsseglingarna har ökat sakta, samtidigt som till exempel H-båten gått tillbaka. Folkbåten har två år i rad placerat sig som totaltvåa i distansseglingen Saltholm Runt där flertalet konkurrenter är moderna båtar av exotiska material. Och flera namnkunniga seglare från andra klasser har anslutit sig.

Segelmakare Henrik Edman som under många år varit framgångsrik i H-båt, köpte folkbåt under sommaren. Ombord finns Henrik Jörhov som kommer från stare och H-båt. Anders Nilsson (se artikel senare i denna tidning) med bakgrund i Ilca, 505 och havskapp har valt folkbåt. En annan segelmakare, Ulf Björk, har renoverat en glasfiberbåt från 70-talet och syns nu på banan varje torsdag. Själv har jag tagit hem min Folkbåt till Limhamn igen från danska Prästö. Och alldeles nyligen var en icke okänd draksegelare ute och provade på folkbåt (det ryktas att ”visst intresse finns”). Största sensationen på banan står väl annars Pontus Jonsson för, när han i början av september sjösatte gamla 455:an i Limhamn och rastade oss andra en torsdagskväll med trä-



mast och gamla segel. Läs mer om 455 i *Folkbåtsnytt* nummer 1 2024.

SÅ VI SER nästa säsong an med tillförsikt. Det ryktas att ytterligare ett par byten till folkbåt kan vara på gång och det talas mycket om Guldpokalen i Hellerup 2025. Nu gäller det att hålla i och surfa på den positiva vågen, för att det kommer en dipp någon gång längre fram, det vet vi. Utmaningen är förstås att fylla på med yngre seglare och gärna fler tjejer. Malmö Segel Sällskaps seglarskola har de senaste åren bidragit med yngre gästar i en del båtar och där kan vi göra ännu mer. Vi har en bas nu på 10 folkbåtar och plats för fler gästar finns det alltid. Och funderar du på att segla Guldpokalen i Hellerup så lägg gärna båten i Limhamn under försäsongen. Vi kan erbjuda både kran, bryggplats och bra motstånd.

KAPPSEGLING



SM 2024 I KARLSBORG

Carlsborgs Segelsällskap hälsade oss välkomna till en seglarfest med historisk inramning.

TEXT: KARL-JOHAN ERICSSON; FOTO: PER ANDERSSON

Den 14–18 augusti 2024 arrangerades det svenska mästerskapet för nordisk folkbåt i Karlsborg, och seglare från både Sverige och Danmark samlades för att tävla om den prestigefyllda titeln. Med Carlsborgs Segelsällskap som värd och det nybyggda klubbhuset beläget precis vid Göta kanal, var förutsättningarna perfekta för att skapa en minnesvärd regatta.

EFTER EN LYCKAD tune-up på Botten-sjön, nära klubbhuset, inleddes evenemanget på onsdagskvällen med en officiell invigning där Visit Karlsborgs Jarl Karlsson höll ett kort tal å kom-

munens vägnar. Karlsson uttryckte sin glädje över att SM arrangerades i just Karlsborg, och välkomnade deltagarna med en påminnelse om platsens stolta sjöfartstradition.

Invigningens höjdpunkt var när Sture Carlsson, guide vid Karlsborgs fästning, berättade med humor om två av 1800-talets fiaskon i staden: Göta kanal och fästningen. Trots sina brister i funktionalitet redan då, har båda blivit ikoniska turistmål idag. Carlssons tal bjöd på skratt, även från den danska delen av publiken, när han skämtsamt anspelade på den

historiska rivaliteten mellan Sverige och Danmark.

PÅ TORSDAGSFÖRMIDDAGEN TOG tävlingarna fart ute på Vättern. Kappseglingarna genomfördes vid Vanäs udde, en av Vätterns mest natursköna platser. Båtarna bogserades i eskader ut till kappseglingsområdet med kanalen som bildskön bakgrund. Detta spektakel kunde avnjutas av åskådare både på plats och från land, särskilt vid tävlingens sponsor Kanalhotellet där den danska hejarklacken inkvarterat sig och hejade på sina landsmän med flaggor och stöj.

Torsdagen präglades av mycket låta vindar och enbart en kappsegling kunde genomföras. Denna vanns av 1289 *Mathilda III*, Vikingarnas Segelsällskap, före 1255 *Selma*, Segelsäll-

RESULTAT SVENSKT MÄSTERSKAP

#	Segelnr.	Besättning	Klubb	I	II	III	IV	V	VI	VII	VIII	P
1	SWE 1255	Anders Cederblad	SSVI	2	1	2	1	1	(4)	1	1	9
2	DEN 703	Per Jørgensen	KSK (22 BFD)	5	1	2	2	2	1	2	3	16
3	GBR 808	John Wulff	JSK	4	2	4	3	3	2	4	(6)	22
4	SWE 1390	Lennart Magnusson	LDSS	3	(10)	6	6	10	8	3	7	43
5	DEN 972	Johnny Jørgensen	JSK (22 BFD)	7	5	7	6	7	7	11	2	45
6	SWE 1339	Klas Andersson	SSVÅT	7	14	3	5	17	3	5	(22 DNF)	54
7	SWE 1386	Bo Staffan Andersson	KSS	5	4	11	9	9	13	8	(22 UFD)	59
8	DEN 947	Jesper S. Strandberg	OSK (22 BFD)	15	8	8	5	5	7	7	11	59
9	SWE 1311	Johan Rasin	VSS	6	3	7	12	11	(16)	13	8	60
10	DEN 645	Per Damm	JSK (22 BFD)	8	13	4	8	8	10	12	5	60
11	SWE 1322	Hobbe Wärnegård	RYC	11	13	9	10	(14)	12	6	4	65
12	SWE 1303	Lennart Röök	STSS	8	12	(14)	11	12	6	14	10	73
13	SWE 1358	Donald Bratt	VSS	12	11	10	(16)	7	11	15	9	75
14	SWE 1354	Gunnar Bonthelius	SVK (22 BFD)	6	12	17	18	9	9	9	12	83
15	SWE 1251	Karl-Johan Ericsson	CSS	14	16	(17)	15	4	15	10	15	89
16	SWE 1273	Björn Appelgren	RYC	10	9	15	14	16	14	(19)	13	91
17	SWE 1264	Marie Strandby	CSS (22 DNF)	17	16	13	15	15	19	16	14	110
18	SWE 1290	Hans Torlén	VSS	13	(18)	18	18	13	17	18	16	113
19	SWE 1394	Rolf Uppström	LJSS	9	(22 DNC)	22 DNC	22 DNC	22 DNC	18	17	22 DNC	132
20	SWE 1289	Anders Olsen	VSS	1	(22 DNC)	22 DNC	22 DNC	22 DNC	22 DNC	22 DNC	22 DNC	133
21	SWE 1308	Stefan Ekstedt	CSS (22 DNC)	22 DNC	22 DNC	22 DNC	22 DNC	22 DNC	22 DNC	22 DNC	22 DNC	154

skapet Vikingarna Kalmar. Efter målgång lade sig Vättern spegelblank ett tag och när vinden tittade fram igen följde flera startförsök men förhållandena var inte tillräckligt stabila.

Fredagen bjöd på mer vind och fyra kappseglingar hans med. När dessa summerades stod det klart att *Selma* hade kopplat ett grepp för att försvara sin titel och ledde inför avslutningsdagen före två danska besättningar. På platserna efter danskarna var det jämnare: 1390 *Emilie*, Långedrag Segelsällskap, hade två poängs försprång i kampen om silvermedaljen och följdes av 1311 *Tummelisa* från Vikingarnas Segelsällskap, 1339 *Blåtira*, Segelsällskapet Vättern, och 1386 från Karlshamns Segelsällskap, alla fyra inom fyra poäng.

AVSLUTNINGSDAGEN GAV OSS tre kappseglingar och när dessa var avslutade stod det klart att Anders Cederblad, Ola Jalmander & Ola Schwarz i 1255 *Selma* från Segelsällskapet Vikingarna Kalmar försvarade sin SM-titel från Västervik 2023. Detta var första gången sedan 2012 som den svenska mästarbåten även var totalvinnare i regattan. Lennart Magnusson, Mats Brodefors & Kjell Vågfelt i 1390 *Emilie* från Långedrag Segelsällskap blev silvermedaljörer, medan Klas Andersson, Hans Asklund & Karl-Anton Broth i 1339 *Blåtira* från Segelsällskapet Vättern blev bronsmedaljörer.

En av de stora styrkorna med SM var den gemenskap som skapades kring tävlingen. Båtarna låg förtöjda precis vid klubbhuset, vilket underlättade för deltagarna att umgås och dela med sig av erfarenheter under de många after-sail-aktiviteterna. Att samlas vid klubbhuset på kvällarna skapade en stark känsla av gemenskap, och den traditionella regattamiddagen blev en höjdpunkt för många.

Jag måste också särskilt tacka alla danska deltagare, som höjer statusen på tävlingen och bidrar med en gemytlig och proffsig inramning, i form av besättningar med rorsmännen John Wulff, Per Jørgensen, Johnny Jørgensen, Per Damm och Jesper Steen Strandberg som oftast befann sig i toppen av racen.

CARLSBORGS SEGELSÄLLSKAP KAN vara stolta över sitt arrangemang, som både lyfte fram folkbåtens stolta tradition och bjöd på underhållning för hela staden. Tack till alla deltagare och funktionärer som gjorde evenemanget möjligt – vi ser redan fram emot nästa års tävlingar!

KOMMANDE TÄVLINGAR

TÄVLINGAR 2025

Guldpokalen 2025

Guldpokalen 2025 kommer att gå av stapeln hos anrika Hellerup Sejlklub med den fina adressen Paul Elvstrøms Plads, alldeles i utkanten och norr om Köpenhamn. Tidsprogrammet är kappseglingar 2–6 juli.

Hellerup Sejlklub har fantastiska förutsättningar med ett kappseglingsområde alldeles utanför dörren. Det är öppna vatten men förbered er på mycket ström!

Svenskt mästerskap 2025

Svenskt mästerskap 2025 seglas i Kalmar i regi av Segelsällskapet Vikingarna. Preliminärt ser tidplanen ut så här: kappseglingar 7–9 augusti, besiktning et cetera och eventuellt tune up race den 6 augusti och den 10 augusti är reservdag. Segelsällskapet Vikingarna har sin hamn i södra delen av Kalmar med direkt närhet till kappseglingsarenan i Kalmarsund. Planen är att mycket av det vi behöver kommer att finnas på klubbområdet: sjösättning, uppställning av husvagnar, regattamiddag och after sail.

För de som inte kappseglar eller om det blir tid över är har Kalmar gott om restauranger i centrum och gott om sevärdheter, till exempel slottet, domkyrkan och en stadskärna med anor från 1200-talet.

Mer info om allt detta kommer så småningom.

SÅ, NU VET ni. Det är bara att sätta i gång att planera. Okej då, det är 10 månader bort. Jag vet.

HANS TORLÉN

LÄNGRE FRAM

Guldpokalen 2026

Guldpokalen 2026 kommer att arrangeras i Travemünde rapporterades det från NFIA:s årsmöte.

Guldpokalen 2027

Hangö Segelförening har tilldelats Guldpokalen 2027. Datum för detta blir 1–7 augusti 2027.

VSS KAPPEGLINGAR 2025

2024 hade vi tio folkbåtar på Vikingaregattan i maj och fem på VSS Sprintsegling i juni. Till 2025 hoppas vi att alla de kommer tillbaka och att fler vill komma och kappsegla mot oss stockholmare. Vikingaregattan är en entypsregatta där vi delar bana med bland annat IF och neppure. Vårt vatten Lilla Värtan ger oss en knapp sjömil att segla på. Per Hörberg skrev om årets upplaga tidigare i numret. På sprintseglingen är det kortare kappseglingar och Hans Torlén har skrivit om denna på förbundets hemsida.

Datum för 2025 års tävlingar blir:

- 24–25 maj: Vikingaregattan
- 14–15 juni: VSS Sprintsegling

Vi har plats för några seglare att sova i klubbhuset och båtarna kan stå på hamnplan några dagar innan eller efter tävlingarna om det underlättar. Husbil kan stå på hamnplan. Hör av er till Hans Torlén om ni vill ha andra tips på boende, kanske hemma hos någon seglare, eller om ni vill gasta eller behöver gastar.

Välkomna!

VIKINGARNAS SEGELSÄLLSKAP

Sponsorer till SM 2025

Vi söker nu generösa sponsorer inför 2025. Du som läser detta har kanske en arbetsgivare eller rentav ett eget företag som kan vara intresserat av att bli presenterad i *Folkbåtsnytt* under året och synas på Folkbåtsförbundets hemsida. Kostnaden för detta är endast 3000 kronor per år. Vi tar även gärna emot attraktiva nyttosaker som kan vara lämpliga till prisbordet. Tänk kreativt, kanske kan din gast, eller varför inte din granne vara en presumtiv sponsor.

Kontakta gärna någon i styrelsen för ytterligare information.



PÅ GULDPOKALEN MED EMILIE

51 folkbåtar samlades i Halmstad för att göra upp om Guldpokalen i juli.

TEXT: KJELL VÄGFELT; FOTO: DANIEL STENHOLM

Vi var tre förväntansfulla folkbåtsseglare, skeppare Lennart Magnusson, Mats Brodefors och undertecknad, som packade våra pinaler och hängde *Emilie* på släp för att tillbringa en kappseglingsvecka i underbara sommarstaden Halmstad. Väl framme blev det som vanligt till att styra och ställa med riggning, sjösättning och samspråk med gamla och nya folkbåtsseglare. Det var anmält 18 svenska, 13 tyska, 12 danska, 2 estniska och 1 finsk folkbåt, samt glädjande nog hela 5 båtar från Storbritannien. Ett mycket starkt startfält alltså.



MÅNDAGEN BÖRJADE BRA i fina vindar och med spännande teorier om hur strömmarna går i Laholmsbukten. Vi hade många funderingar, alla olika, en del bra och en del helt usla. Efter en försegling i första racet landande vi på en sjätteplats. Sedan gick det bara utför för vår del, men Anders Cederblad i SWE 1255 *Selma* höll den svenska fanan högt med en spik och en tolfteplats. Efter två genomförda seglingar ledde dock Simon Osgood i GBR 777 med en tredjeplats och en spik. Tisdagen blev dock en enda lång väntan på vind, och dagen fick genomlidras med inre arbete och kontemplation.



PÅ ONSDAGEN SÅG det bättre ut, med vindar mellan 4 och 9 m/s, men med en annalkande åskfront kunde endast en segling genomföras. Den vanns av duktige dansken Søren Kæstel i DEN 873, före Morten Henriksen i DEN 1152 och Michael Guldmann i DEN 633. Efter att fronten passerade med regn och åska dog vinden helt, och vi fick paddla tillbaka mot strömmen från Nissan. Kvällen tillbringades med en middag på en kina-krog med några andra besättningar.

TORSDAGEN BJÖD PÅ lätta och växlande vindar. Anders Cederblad i SWE 1255 visade åter framfötterna genom att spika den andra seglingen efter att ha kommit på plats 23 i den första. Detta visar på hur hård konkurrensen är i folkbåtsklassen, man har inte råd med några misstag.

Duktige lättvindsseglaren Anders Olsen i SWE 1289 slog till med en fjärdeplats i den andra seglingen, starkt jobbat! Själva höll vi oss beskedligt i mitten med placeringarna 19 och 21. Inför avslutningsdagen ledde John Wulff i GBR 808 endast en poäng före DEN 873 Søren Kæstel och två poäng före Anders Sunke i DEN 745.

FREDAGEN KOM MED fint väder och vind på 4–5 m/s. Duktige dansken John Wulff styrde brittiska GBR 808 och visade var skåpet (eller snarare guldcupen) skulle stå genom att spika den enda



seglingen, och säkrade därmed totalsegern före Anders Sunke. Trea totalt kom glädjande nog Anders Cederblad, Anders Jalmander och Ola Schwarz i SWE 1255 *Selma*!

En avancerad killgissning är att det antagligen är den bästa svenska placeringen i Guldcupen på många år. Stort Grattis! Vi blev näst bästa svenska båt med plats 13 totalt.

Tredje bästa svenska båt på plats 17 blev SWE 1386 med Bo Staffan Andersson, Piero Bandini och Lars Persson från Ronneby Segelsällskap.

EFTER SISTA SEGLINGEN blev det sedvanligt race till avriggning och upptagning av båtarna. Senare på kvällen hölls en mycket väl anordnad regattamiddag med god mat, trevliga tal och uppslupna seglare (av hänsyn till deltagarna visas inga bilder). Stort tack till Halmstads Segelsällskap för ett mycket bra arrangemang, både på vattnet och på land. Ett speciellt tack till tävlingsledaren Robban Ohlson från GKSS som med den äran och pondus hanterade svåra beslut om banläggning och start och stopp av seglingar. Det märks att han är rutinerad seglingsledare för Allsvenskan i segling.

Dagen efter regattamiddagen var det dags att packa ihop för hemfärd. Att vi var nöjda efter denna vecka bevisas mest av bilden ovan. Har ni sett en gladare seglare? Och du, vi ses väl på nästa guldcup?

Bilder: motstående sida ovanifrån: 1) SWE 1354 med flera; 2) SWE 1390 med artikelförfattaren på fördäck; 3) totaltrean SWE 1255; 4) totaltvåan DEN 745 (babord) och vinnaren GBR 808 (styrbord); denna sida ovanifrån: 1) SWE 1255 hack i häl på SWE 1390; 2) GER 739.



RESULTAT GULDPOKALEN

- 1) GBR 808 *Isobella* – John Wulff, Edward Donald & Cameron Tweedle, Royal Solent YC, 18 p
- 2) DEN 745 *Rio* – Anders Sunke, Claus Lund & Niels Sunke, Kerteminde SK, 23 p
- 3) SWE 1255 *Selma* – Anders Cederblad, Anders Jalmander & Ola Schwarz, SS Vikingarna, 26 p
- 4) DEN 1152 *Nefertiti* – Morten Henriksen, Jakob Kihl & Asger Rabølle, Kerteminde SK, 26 p
- 5) DEN 873 *Cirkeline* – Søren Kæstel, Erik Andersen & Alex Lindegaard, Hellerup SK, 32 p
- 6) DEN 633 *Swallow* – Michael Guldmann, Cecilia Hansen & Henrik Werth, Thurø SK, 32 p
- 7) GBR 777 *Double 'O' 777* – Simon Osgood, Jamie Lea & Gemma Osgood, Royal Thames YC, 33 p
- 8) GER 739 *Ylva* – Ulf Kipcke, Gero Martens & Kathrin Martens, Kieler YC, 48 p
- 9) GER 466 *Paula* – Walther Furthmann, Wolfgang Heck & Hans Christian Mrowka, YC Strande, 51 p
- 10) DEN 926 *Geppeline* – Per Buch, Per Puck & Hans Schultz, Kerteminde SK, 60 p
- 13) SWE 1390 *Emilie* – Lennart Magnusson, Mats Brodefors & Kjell Vågfelt, Långedrag SS, 68 p
- 17) SWE 1386 – Bo Staffan Andersson, Piero Bandini & Lars Persson, Ronneby SS, 80 p
- 22) SWE 1289 *Mathilda III* – Anders Olsen, Per Hörberg & Pär Johanson, Vikingarnas SS, 95 p
- 27) SWE 1254 *Nyfiken Gul* – Ulf Bengtsson, Marcus Larsson & Mats Larsson, Halmstads SS, 116 p
- 31) SWE 1322 *Django* – Hobbe Wärnegård, Konrad Kyander & Per Wärnegård, Runmarö YC, 133 p
- 34) SWE 1303 *Amanda* – Lennart Röök & Kent Andersson, Stenungsunds SS, 140 p
- 36) SWE 1358 *Sjöjungfrun* – Donald Bratt, Martin Bratt & Torben Cederberg, Vikingarnas SS, 145 p
- 37) SWE 1311 *Tummelisa* – Johan Rasin, Erik Holmer & Åke Winbladh, Vikingarnas SS, 156 p
- 38) SWE 1339 *Blåtira* – Klas Andersson, Claes Hoglert & Mats Komstedt, SS Vättern, 169 p
- 39) SWE 1354 *Stradivarius* – Gunnar Bonthelius, Gunnar Almgren & Claes Lagerberg, Vikingarnas SS, 171 p
- 44) SWE 1282 *Chabang* – Lars Evaldsson, Tore Evaldsson & Sven Mårdh, Lerbergets SS, 199 p
- 45) SWE 1399 *Anna* – Anders Carlzon, Joen Carlzon & Martin Johansson, Malmö SS, 212 p
- 46) SWE 1251 *Minodin* – Karl-Johan Ericsson, Ulf Ericsson & Marie Strandby, Carlsborgs SS, 215 p
- 47) SWE 1394 *Gollo* – Rolf Uppström, Jan Aronsson & Peter Schakonát, Ljungskile SS, 221 p
- 49) SWE 1290 *Marelin* – Hans Torlén, Leif Andersson & Kjell Torlén, Vikingarnas SS, 244 p
- 50) SWE 676 *Lovisa* – Eva Uppström, Louise Ingman & My Smit Mattsson, Halmstads SS, 251 p
- 51) SWE 1378 *Clementine* – Mikael Aggebrandt, Peter Suhr, Karlshamns SS, 257 p



DAGS FÖR HJÄLM I FOLKBÅT?

TEXT: HANS TORLÉN; FOTO: DANIEL STENHOLM

Läser du rubriken så antar jag att du blir lite lätt förvånad. Kanske undrar du om skribenten har alla hästar hemma eller kanske har en dålig dag.

Men min spaning i detta bygger på en liten incident (olycka) som inträffade under Guldpokalseglingarna i Halmstad. Vädret i början av GP-veckan var mycket varierande. Hela veckan var varierande men det har jag av vissa skäl ingen egen erfarenhet av.

Måndagen som var första tävlingsdagen var klart varierande med, i mina ögon, många överraskande vindskiften. Det blev källaren direkt. Tisdagen var en fin dag. Utan vind. Dagen fick ägnas åt kulturella utflykter. Trevligt! Onsdagen, blåste apa, men inte tillräckligt apa för att ställa in. Det vill säga ut på banan och tätta hem allting så mycket som möjligt och sedan ned med ledvagnen i lä. Så långt det bara går. Vi kom i väg hyfsat men valde att slå ut för babord ganska

snart. I den starka vinden, 10–14 m/s, så byggde vågorna på rejält. Alla gubbar på kanten och full fokus.

Dock blev det kanske så att skepparen tittade för mycket på tellisar eller förliket och då kom den sjunde vågen. Attans vad båten stegrade sig och for i väg. Samtidigt med detta så flög även skepparen (undertecknad) i väg. Från relingskanten, upp i luften och med huvudet före ned i sittbrunn. Aj.... det gjorde ont. Både här och där. Huvudet fick sig en rejäl smäll och ett finger kändes som att det gått av. Efter att den första kalabaliken lagt sig och gastarna tagit över kontrollen av båten så seglade vi hemåt. Väl framme så hade vi kontaktat vår läkarkompis som valt att inte gå ut i detta väder. Klokt! Han gjorde en snabbkontroll av den sargade skepparen och rådde till noggrann uppsikt de närmsta timmarna. Fingret hade svällt till en märklig storlek och intagit en ganska

spännande färgsättning. Vigselringen satt ohjälpligt fast och efter ett snabbt besök hos en trevlig guldsmed i Halmstad så sågades ringen av och fingret fick svälla fritt. Huvudet värkte och nacken var helt stel. Efter besök på både vårdcentral och sjukhus så konstaterades lätt hjärnskakning och ett mycket sargat finger. Dock ej brutet.

Jaha... det var den Guldpokalen. Inte en chans att fortsätta segla. Dagen efter incidenten ägnades åt att i mycket måttligt tempo lyfta båten, ta ner masten, packa ihop båten och att köra upp och parkera den i Karlsborg i väntan på SM. Så himla tråkigt. Men men, det kunde ha gått värre.

Vad lär man sig då av detta? Hjälms? Nja... jag kommer nog att fortsätta segla med keps men kanske vara lite mer uppmärksam på vad som händer runt båten. Eller kanske, som vissa kloka seglare gör, gå inte ut om det är för stökigt väder.

Det syns när våra kunder är nöjda



Svenska Seglarförbundet



Svenska Sjö

010-490 49 00
dygnet runt



www.svenskasjo.se

Beräkna din premie idag, och välkommen att kontakta oss om du har några frågor kring din båtförsäkring.



Välkommen att försäkra din båt hos oss

Svenska Sjö är specialister på båtförsäkringar och har som ambition att erbjuda våra försäkringstagare kunnig, snabb och smidig skadehantering till låga premier. Dessutom ger vi våra försäkringstagare direkt återbäring på överskottet.

Tillsammans med båtorganisationerna arbetar vi ständigt med att utveckla **de bästa båtförsäkringarna** och trygghetslösningarna för dig och din båtklubb.

Som medlem i Svenska Seglarförbundet **försäkrar du din båt extra förmånligt, utöver andra rabatter såsom förarintyg.**

Sedan 1967 har vi tryggt båtägare och båtklubsmedlemmar i hela landet, så nästa gång när vinkar, är det kanske en i gänget.



Svenska Sjö är stolta över att vara ägda av riktigt båtfolk, tillsammans utvecklar vi det svenska båtlivet.



Svenska Sjö

Vi delar Båtlivet med dig

NYA KLASSREGLER 2025

Detta är NFIA:s tekniska kommittés ordförande Lennart Magnussons årsrapport i vilken han berättar om senaste årets verksamhet och ändringarna i 2025 års klassregler.

The Technical Committee consists of Lennart Magnusson, chairman; Heinz-Werner Aping, chief measurer; and Lars Bræstrup, technical expert. The role for technical support is vacant. Contact details are found on the NFIA web page.

The current topics have been prepared by the TC members through e-mails and then discussed in the TC, mostly in digital meetings. The TC chairman has then presented current issues at NFIA's board meetings for further discussion and decision.

I especially want to thank my members in the technical committee this year for the fine job they did with updating our class rules.

DURING THE PAST year, boat owners have contacted the technical committee to discuss ongoing or upcoming renovations/alterations of their boats. It has been anything from simply replacing rotten berth bottoms to completely tearing out everything on board in both the cockpit and cabin and then rebuilding the entire boat.

Just replacing any individual part in the boat that is in poor condition with a new part in the same material and with the same dimensions does not cause any new actions in terms of measurement. The old measurement certificate does not become invalid for this type of action, as the boat corresponds to the design the boat had when the previous measurement certificate was issued.

On the other hand, if the actions carried out mean that the design, scope, materials and dimensions change, then a re-measurement must take place. This must be done since the boat now no longer matches the

design the boat had when the previous measurement certificate was issued.

As our class rules are formulated today, a re-measurement of the boat must take place in accordance with the class rules, specifications and drawings that applied when the boat was originally measured the first time. Even certain parts of the boat may be licensed at a certain time.

It is both complicated and difficult to find out exactly which class rules, specifications and drawings were in force for each year. The Technical Committee and NoSF have access to several years of the class rules, but no systematic archiving over the years has taken place. In particular, the time before the NFIA was formed in 1994 is not fully documented. Before updating the class rules, the technical committee has gone through the vintages that are available and taken certain parts into account.

In order for the class rules today to be able to operate fully according to what is stated in CR 1.10 Purpose of the Class Rules, the technical committee has worked out a proposal to changes in the class rules CR 1.60 which means that a re-measurement of a boat must always take place based on the most recently valid class rules.

Our hope is that this change will make it easier for boat owners as well as measurer and thereby achieve as identical boats as possible. The major purpose is to strengthen the class rules and make sure that we continue to have a one-design class in the future.

Most boats that sail today are in their original design as they were built once upon a time and have a valid certificate of measurement for this, which of course is perfectly fine.

FURTHERMORE, THE PROPOSAL for rule changes contains:

- Small bulkhead before the forepeak shall have a minimum opening area between the cabin and forepeak.
- That the mast hole should be in a fix position and the measurement regarding the placement of the forestay and mast position are more defined.
- Spinnaker design as per drawing 10 needs an update, a work we hope to be able to present in the fall of this year.
- Sail drawing no. 9, Jib: the wording has been updated so it corresponds with the World Sailing *Equipment Rules of Sailing*.
- Sail drawings no. 8 have been updated with a measurement of the headboards position.
- All kind of electronics instrument are permitted except digital devices for measurement of wind speed and wind angle which are prohibited.

Furthermore, the proposal for rule changes contains certain clarifications and indications regarding the interior of the cockpit and cabin.

I would also like to mention that work is underway to produce CAD drawings of the Nordic Folkboat, a work we hope to be able to present in the fall of this year. The drawings are not intended to contain any rule changes, but merely a clearer way of presenting our boat.

The technical committee is always at your service to answer questions and concerns about our class rules, and we will try to help in the best way.

Wish you all a nice and rewarding sailing season, sail fast and safe,

LENNART MAGNUSSON
TECHNICAL CHAIRMAN NFIA

VAD BEHÖVS FÖR ATT VARA MED?

Detta behövs för att få delta i SM och Guldpokalen (med reservation för ändringar av Seglarförbundet eller arrangören).

	GP	SM
Mätbrev (svensksegling.se)	✓	✓
Röd NFIA-knapp i segel	✓	✓
Inmätt segel (Blå knapp, stämpel eller klisterlapp i seglet)	✓	✓
Ågaren medlem i Folkbåtsförbundet	✓	✓
Ansvarig ombord tävlingslicens		✓
Besättningen medlemmar i klubbar anslutna till Seglarförbundet		✓

KRIS I VÅR ENTYPSSKLASS

Effektiva skärpningar av reglerna nödvändiga!

TEXT: ANDERS OLSEN & PÄR JOHANSON; FOTO: ANDERS OLSEN; ILLUSTRATION: ANDERS OLSEN, PÄR JOHANSON & ALEXANDER BRATT

VAD HÄNDER?

De senaste åren har flera plastfolkbåtar dykt upp på Guldpokalen och SM med nästan tomma sittbrunnar. Ryktet säger att en del även sågat bort delar av innermodulen. Och en del flyttat denna vikt genom att fästa tunga skivor under kojerna. Detta för att lyfta upp aktern, och göra båten snabbare. Även att man sågar bort förkojen för att centrera vikten, så att båten går snabbare i vågor. Tydligt har inte nuvarande klassregler kunnat stoppa detta.



Innermodulen

Även om bara hälften av ryktena vore sanna, så skulle det vara mycket oroande. Vi vill ju ha en entypsklass, och ha samma chans med våra vanliga trevligt inredda båtar. Lite egendomligt, för dessa racerfolk har nog ofta mycket duktiga besättningar som ändå skulle placera sig bra. Och dem vill vi ha kvar. Men får detta fortgå tröttnar nog vanliga folk på att delta i dessa större kappseglingar.

NFIA försöker att motverka detta i de nya reglerna, som kommer vid årsskiftet, i första hand genom vissa mått och bestämmelser på inredningen. Bra! Men problematisk metod eftersom det finns olika inredningar, många amatörbyggda. Sittbrunnen kan ju se ganska olika ut till exempel, och självlänsande sittbrunn är tillåtet. Det är också svårt att täppa till alla kryphål med inredningsbestämmelser.

Så undertecknade, Anders Olsen och Pär Johanson (båda civilingenjörer), gör en studie, för att försöka komma med förslag till lösning på det hela. Målsättningen är att komma med ett förslag till NFIA i vinter, helst via Svenska Folkbåtsförbundet. Vi informerar här om våra tankar så här långt. Ämnet är komplicerat, och vi har också hjälp av Lasse Larsson (professor emeritus i marin hydrodynamik vid Chalmers tekniska högskola och trefaldig SM-vinnare), och Michal Orych (vd på företaget Flowtech som gör avancerade dataprogram för båtar angående hydrodynamik). Lennart Magnusson, ordförande för NFIA:s tekniska kommitté, håller vi informerad också.

I denna artikel kommer vi dock att undvika teknikaliteter så mycket som möjligt, men vi kommer gärna och redogör för dessa med mera på möten i flottiljer och SFF.

VAD GÖRA?

Vi är, i skrivande stund, inte helt klara med vår studie, men vi kan redogöra preliminärt för det hela. Det enda som återstår är egentligen att räkna fram hur stor betydelse det hela har mer exakt. Detta kan göras utgående från en CAD-ritning, och det jobbas på detta. Vi koncentrerar oss på den upplyfta aktern. Centreringen av vikt är svårare att beräkna, och har något mindre betydelse än den upplyfta aktern.

Våra preliminära förslag

1. Inför en regel att akterdäck inte får vara högre över vattenytan än 70,5 cm. Detta ska mätas på helt tom båt (liksom vid vägning av båtar), och precis bredvid rodret. Detta gäller Östersjön då måttet varierar med anledning av vattnets olika densitet. På Kattegatt, Skagerack och världshaven blir det 70,9 cm; på insjöar och floder 70,3 cm.



Så lätt mäter man akterdäckshöjden

Det går lätt att mäta detta, en tumstock, en liten trälist och lite tejp är allt som behövs, se bild. Vår erfarenhet är att man lätt mäter med en noggrannhet på $\pm 0,2$ cm, förutsatt att man är i en hamn med stilla vatten, och det är man nog oftast. Skulle vågor ändå skapa problem kan man göra som IF-båtarna gör: tejp fast ett genomskinligt plaströr, innerdiameter minst 1 cm, nertill på tumstocken med endast ett litet hål nertill. Vattnet i röret jämnar då ut vågorna. Det får väl inte vara för stark vind heller akterifrån – det kan bli lite för stora värden då.

2. Komplettera gärna regel 1 ovan med en inredningsbestämmelse för förpikens förkoj. Det är ju bara en platt plastyta med en lucka. Det är lätt att mäta tjocklek också. Kombinationen av detta och regel 1 ovan kommer att göra centrering av vikt nästan omöjlig. Ett

enkelt alternativ jämfört med till exempel drakarnas svingtest som beskrivs nedan.



Förkojen kontrolleras lätt

3. Ha beredskap för att senare vid behov snabbt kunna införa regler för besättningens placering i längskeppsled på kryssen. Det kan bli nästa "rule cheater". Se nedan hur J/70 och Melges 24 gör.

Akterhöjder

Vi har noggrant mätt akterdäckshöjden på fem båtar i Stockholm: fyra från Folkebadcentralen, varav en har fått plastruffen utbytt mot träruff (av Thorkild Lind). Akterdäckshöjderna är från 68,5 till 69,2 cm; en svenskbyggd båt (Burenby) som har kompensationsvikter: 69,6 cm. Allt väl samlat alltså. Det vore ju bra om några fler båtar mäts i andra länder.

River man ut i stort sett hela sittbrunnsinredningen, och pentryt, och lägger vikten under kojerna vid masten, så stiger akterdäck med 4,7 cm, som jämförelse. Vi har lagt gränsen 0,9 cm över den högsta båten vi mätt. Vårt förslag är lätt att kontrollera, och sedan får syndarna göra hur dom vill i stort sett med inredningen. En snabb åtgärd är att fästa vikt under akterdäck, varvid akterdäck sjunker cirka 1 cm per 8 kg. Men en ny fin inredning vore väl bäst.

HUR GÖR ANDRA?

Vi har studerat hur 14 andra liknande båtklasser gör. Sju av dessa har det som vi nu föreslår, alltså maximimått upp till akterdäcket (oftast även fördäcket), eller flytmärken. De är IF, Maxi 77, Nordisk familjebåt, R-båtarna (t ex R6), Albin Cumulus, Linjett 32, och Carrera Helmsman. Det är alltså inget nytt vi föreslår! Maximimått tror vi är enklare och bättre än flytmärken. Och vill man justera måttet senare är det lätt.

Det är intressant att läsa andra båtars klassregler. Här några axplock av intresse:

- Drake och snipe har ett svingtest. För drake görs detta genom att båten lyfts upp med hjälp av en U-formad järnbalk så man får en väldefinierad led inne i ruffen. Så väger man båten. In med bly om den är för lätt. Sedan kollar man att vattenlinjen är horisontell. In med bly i ena ändskeppet om båten lutar i längskeppsled. Sedan trycker man ner fören 3,5 dm och släpper. Om det tar kortare tid än 46 sekunder att gunga 10 gånger får man stoppa bly i båda ändskeppen. Det är förstås det ultimata testet – men ack så böligt. Det ska också

göras inomhus i vindstilla förhållanden...

- J/70 och Melges 24 har bestämmelser för var besättningen får vara. Inte i ruffen, och för J/70 inte heller för om masten.

Vi har även talat med seglare i andra klasser, och vårt huvudintryck är att man i många klasser, till exempel drake, är betydligt tuffare än vi med klassreglerna.

HUR STOR BETYDELSE HAR DEN UPPLYFTA AKTERN?

Alla vet ju att folkbåten går fortare med upplyft akter, det är knappast kontroversiellt. Men vi jobbar också på att ta reda på hur mycket det gör. Nu kommer vi in på den svårare avdelningen, och vi ska vara kortfattade. Är detta struntproblem? Nej knappast, men säkert vet vi inte innan vi är klara med CAD-körningen av skrovet. Den är förhoppningsvis klar senast i januari.

Vi har dock provat att köra folkbåten med snurra, och olika placering av besättningen på ett vetenskapligt sätt. Snurran spelade dock oss ett spratt. När två man gick fram till fören, och båten gick lite snabbare, så ökade snurrans varvtal och effekt något och gav ett alldeles för högt värde. Farten ökade med 0,7 knop (från 4,1 till 4,8), så det provet har utgått.

Då skulle vi i stället segla två båtar bredvid varandra med omväxlande olika besättningsplaceringar, utan att täcka varandra. Men så kom hösten och båtarna togs upp på land, och på grund av utlandsresa och diskbräck så hanns det inte med.

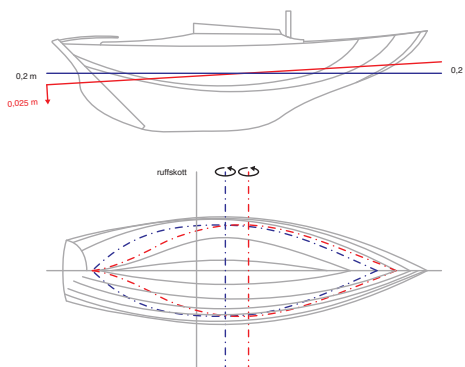

Linjeritning med konstruktionsvattenlinje blå, och med upphöjd akter röd

Men utifrån båtens linjeritning (med 0 man i båten) kan vi göra vissa beräkningar, se bild. Kortfattat: vi finner att våta ytan (friktionsmotståndet) på skrov och roder minskar med 8 procent, när två gaster (164 kg) flyttar sig från sittbrunnen till fördäck och aktern höjs. Vattenlinjen flyttar sig från blå linje till röd linje på bilden. Farten ökar med roten ur minskningen i våt yta, så 8 procent minskning resulterar i 4 procent ökad fart. Men i 4 knop står friktionsmotståndet bara för cirka 80 procent av totala motståndet, vågbildningsmotståndet för cirka 20 procent. Så fartökningen blir cirka 3 procent, från 4 knop till 4,12 knop.

Men akterspegeln lyfts också upp ur vattnet, vilket ökar farten med minst lika mycket. Den streckade linjen på akterspegelbilden, "stora akterspegeln" underkant, lyfts med 20 cm, från 10 cm under vattnet till 10 cm över vattnet, lodrätt mätt. Akterspegelns lodräta yta under vattnet minskar då från 5 till 0 kvadratdecimeter.



Stora akterspegelns underkant (streckad) lyfts upp 2 dm när två gastar går till fördäck

Den totala fartökningen blir alltså minst $0,12 + 0,12 = 0,25$ knop.

Resultat

En tömd sittbrunn (aktern upp 4,7 cm) innebär då fartökning med minst 0,06 knop när man proportionerar. ($4,7 \text{ cm}/20 \text{ cm} = 0,24$; $0,24 \times 0,25 = 0,06$ knop.) Detta innebär en vinst på minst 140 m eller 18 båtlängder på en SM-bana. Eller i snitt 3,5 båtlängder per banben om cirka 1600 m. Lite mindre på länsen, lite mer på kryssen. Till detta kommer att inredningen centrerats, vilket ger ytterligare fart när man seglar i vågor. Inte så kul att segla mot en sådan båt om man har en normal båt. Vi vet förhoppningsvis mer exakt när CAD-beräkningen är klar.

Man kan jämföra dessa 140 meter med betydelsen av en ojämn botten, eller en lite för tung båt. Vi har tidigare räknat ut (se *Folkbåten en modern klassiker*, 2006, s. 82–85) att en lite slarvigt penselmålad och lätt beväxt botten sinkar 300 till 600 meter på samma bana. Och 100 kg övervikt på båten sinkar cirka 50 meter.



En trevlig sittbrunn att ta en öl i med vänner

Så! Detta är viktigt för Folkbåtens överlevnad! Inför akterdäckshöjd!

SÅDAN HAR VI ALTID GJORT

Jeg har deltaget i flere Tyske Mesterskaber, og hver gang har jeg måttet bruge en ekstra dag på at få målt sejl og båd. Ofte har vi skulle transportere sejlene (2 stel) til fods over længere afstand. Sejlene er blevet stemplet med et enormt sort stempel. Senest har jeg set, at til Guldpokal i Halmstad og i Tallinn er sejlene også blevet stemplet eller skrevet meden tus med samme formål. Sikkert fordi man ikke mere kan købe stempler. Dog uden at sejlene er blevet målt. Små markeringer, der ikke kan ses på 5 meters afstand. Sådan har vi altid gjort, og juryen skal på banen kunne se, om sejlerne sejler med de rigtige sejl.

Jeg har aldrig hørt om nogen sejler der er taget ud fordi juryen har opdaget et manglende stempel.

Jeg er stor modstander af dette bureaukrati, og nu må vi modernisere vores tilgang til dette.

Vi melder os ikke som deltager til et stævne, med den hensigt at stille op med for store sejl, og i øvrigt snyde hvor vi kan. Det er ikke vores hensigt at bruge relative store omkostninger for at deltage, og så blive udelukket efter et par sejlads, fordi grejet ikke er i orden. Vi bruger både penge og tid på at deltage.

Jeg stiller med sejl, som er målt hos en autoriseret seilmager – derfor den blå knap. Til Dansk Mesterskab afleveret vi en seddel med knapnumre på de to stel sejl vi regner med at kunne bruge. Vi måtte ikke have andre sejl om bord. Juryen kan foretage stikprøver på bådene, når de finder det nødvendigt. Jeg er stor tilhænger af, at tingene skal være i orden.

Sejlerne kan bare skifte knapperne ud og så bruge et andet stel sejl (der er større). Hold nu op, vi er ikke forbrydere, og skulle der blandt os findes en sådan sejler, så er der sikker andre ting på båden der er forkert, og det vil blive opdaget.

De kan også foretage stikprøver ved at måle et stel sejl fra hver producent.

Jeg vil ikke bruge en ekstra af mine sparsomme feriedage på at få målt mine sejl, som i øvrigt er ok, blot fordi – ”det har vi altid gjort”.

Til Dansk/Tysk mesterskab afholdt i Danmark afleverer vi knapnumrene. Til det samme mesterskab afholdt i Tyskland skal vi igennem hele den bureaukratiske procedure. Hvorfor er det forskelligt?

Jeg har tidligere deltaget i flere Guldpokal stævner og har ikke fået målt og stemplet sejl. Hvorfor er det nu indført – senest i Halmstad i 2024.

Der må da være nogle, der i de nationale klubber kan afskaffe dette bureaukrati.

PER DAMM
DEN 722

Redaktionens kommentar: Av detta original och en text som var maskinöversatt till svenska har denna valts. För den om är ovan vid danska är snyde fuska, måle att mäta, tus tusch, mangle att sakna, stævne tävling och forskelligt olika. Det är den tekniska kommittén som besiktigar segel före eller under tävling, inte juryn (eller protestkommittén som den egentligen heter). Skribenten har haft möjlighet att åtgärda detta men har avböjt.

TURSEGLING



SANDVIG PÅ BORNHOLM I FOLKBÅT

TEXT & FOTO: ANDERS NILSSON

Åren går med jollesegling. Nu är det ända sedan 2017 som jag gjorde en cruisetur med kölbåt och ända sedan 2015 som jag gjorde ett inlägg om Nilsson på tur. Jag kan säga att jag inte har saknat cruisingsseglingen det minsta sedan vi sålde vår *Grynet*, Dehler 34SV. 2017 var vi en på en kort runda på Nordsjälland. Vädret var åt rättorna och vi vände redan i Hundested som var omvandlat till rena Sjöbomarknad och campingplats.

Därför känns det extra bra i år med att haft en grymt positiv upplevelse på Sandvig på Bornholm. Folkbåten var tänkt som dagseglare med eventuell övernattningspotential. Min dotter och jag började tidigt i våras prata om att segla över till Bornholm för en övernattnings och sedan segla hem igen. Ett rejält äventyr i folkbåt som kräver medgörliga vindar och säkert med vind.

Förrföra helgen såg torsdag till lördag ut att bli "the perfect conditions" för en så behaglig resa som möjligt. Vi bestämde oss: nu eller aldrig.

Det fick bli en resa utan utombordare så att det var nödvändigt att det var vindsäkert. Att behöva ligga i stiltje på Bornholmsgattet var liksom inget alternativ – paddla in den här gången går ju inte. Ju närmare torsdagen vi kom, desto friskare vindprognos. 8–10 meter per sekund och uppåt 12 meter per sekund i byarna från sydväst kändes som en vågig överfart. Lördagen lovade sydost cirka 8 meter per sekund. Sydost ger höga vågor längs sydkusten men vi har i alla fall medvind.

Vi gjorde en reservplan och att om det blev för tufft så skulle vi gå in i Kåseberga. Ingen prestige i att prestera en överfart och att detta skulle bli en obehaglig upplevelse är ingen option. Min dotter Ebbas kille Isak skulle göra sin andra segeltur i livet och det gällde ju att inte skrämra bort intresset för fler turer. Vackert väder var alltså ett måste.

Hur som helst ska vi kryssa ut genom Ystad hamn som start på det hela. Det första som händer är att vi tappar

taget om bryggnocken och får snabbt hissa focken. Att kryssa ut på focken var inte det lättaste så vi fick ta ny sats från en annan båtplats med fullt ställt. Lite drama i starten på det hela alltså.

Vi har inga sjökort, navigator eller kompass, dock har vi med en handhållen VHF och laddade mobiltelefoner om vi skulle behöva hjälp. Vi bör kunna se Bornholm när vi är utanför Sandhammaren på Skånes sydostligaste spets så vi får ta navigeringen på känn, liksom vikingarna gjorde.

Vågorna är höga och det slår vatten över på halv vinden ganska snabbt. Dags för regnstället.

Vid Kåseberga en bra bit ut är det dags att avgöra om vi vänder. Isak mår inte helt hundra men Ebba, min dotter, hävdar att det är fejk. Isak får avgöra:

– Vi fortsätter, tycker han.

Det dröjer ett tag innan vi faktiskt ser Bornholm. Bornholmskatamaranen passerade ganska nära så vi är förmodligen lite för långt söderut mot närmsta vägen. Till slut dyker också Hammerodde upp och vi får falla

lite. Sjön blir betydligt högre några sjömil utanför udden, men jag lovar sjölä direkt vi passerat.

Sandvig ligger ganska när udden så det tar inte många minuter förrän vi ska ta ner storseglet. Ebba och Isak kämpar hårt med att få det loss från kroken men till slut går det och vi glider sakta in med focken.

Överraskande lite båt- ar i hamnen men vi lägger oss för enkelhetens skull utanpå en dansk Omega 36.

På kvällen gick vi till Allinge och kåkade på Restaurant Det Gamle Posthus och fick rejält med mat. Sjön suger!

Fredagen ägnade vi oss åt att återhämta oss från sjögången. Dags att duscha och byta om för vandring. Toaletterna gungade fortfarande när vi borstade tänderna.

Vi bestämde oss för att gå en runda runt Hammerodde och ner mot Hammerhavn. Det går en fin promenad- och cykelstig upp till udden som sen övergår till en vandringsstig på västsidan ner mot hamnen. Stundtals går man högt upp på den klippiga västsidan med utsikt mot Sandhammaren och Skånes sydostspets.

Efter ett tag ser vi Hammershus som ligger högt upp.

I Hammerhavn blir det en iskafe som törstsläckare. Jag minns en gång när vi låg i hamnen med familjens Omega 28 när Allinge-Sandvig var överfullt. På den tiden var hamnen kantad med traktor och lastbilsdäck och mest tänkt för fiskebåtar och stentransporter. Alla fendrarna blev svarta och skrovsidorna med.

Nu var hamnen betydligt trevligare och gästvänligare med bryggor i lagom höjd för fritidsbåtar. Förvånande tomt ändå. Är det möjligen den svenskdanska växelkursen som spelar in? En stor kaffe kostade 60 SEK på kaféet i Sandvig.

På vägen tillbaka kan man gå rakt över udden på en vandringsväg förbi Opalsjön och Hammersjön. För länge sedan fanns det ett stenhuggarmuseum som var kul att besöka. Vi kollade inte om det fanns kvar men sjöarna är fina att passera.

Fredagslunchen skulle bestå av grillad korv med medköpt potatissallad. En miss var att det var grillningsförbud i hamnen och eldningsförbud på Bornholm. Vi letade reda på ett emal-



jerat grillstekjärn i Hamnföreningens lilla bod och lyfte upp Origoköket på kajkanten. Dags att brassa på. Inget händer.

Efter typ en 45 minuter på järnet har korvarna börjat få lite färg.

Det fick bli ljummen grillkorv med potatissallad. Ingen höjddare men det var lite mat i magen.

Resten av eftermiddagen blev lite skönt chill i solen i båten.

Vi knallade tillbaka till Allinge för kvällsmiddag och för att få en kullglass med den danska delikatessen Guf. För er som inte vet så är det typ en klick marängsmet på glassen. Typiskt danskt är också att toppa med en gräddbulle, syltetöj och grädde. Nästan så glassen blir tillbehör.

När Ebba beställde glass så skratade tjejen bakom disken:

– Jag ska ha Guf, men sen var det inte lika lätt att bestämma glassorterna.

En bra dag på Bornholm alltså, dags att planera morgondagen. Sydostlig vind på Bornholmsgattet blir hög sjö. När jag kollade på vindprognoskartan så låg det ett stråk från Hammerodde till Skillinge på 6–8 meter per sekund. Längre söderut mot Ystad ökade vinden till 10–12 meter per sekund med byar uppåt 14 meter per sekund. Det här kan bli en jobbig angöring av småbåtshamnen i Ystad.

Vi vaknade på morgonen av att fallen började slamra i den sydostliga vinden. Alla låg kvar i kojerna och låtsades sova för ingen orkade gå upp och fixa eländet. Dansken innanför ska gå och vi lägger oss innerst. Jag kryper ner igen.

Plötsligt kommer det in en motorbåt och lägger till framför oss och hämtar upp folk. De går igen. Fallen tystnar och Isak sticker upp huvudet för att kolla vad motorbåten gör.

Då har vår förtamp kommit loss och fören ligger rakt ut i hamnen. Förmodligen har de kommit åt vår tamp och fått knopen att lossna. Hur som helst så är det slutslumrat och vi får med lite möda båten på plats igen.

Vi började med att släppa förtampen, hålla kvar i aktern och hissa focken. Medvind ut och allt löper på bra. Vi väntar med att hissa storen tills efter udden i sjölä.

När vi närmar oss Sandhammaren och är

typ halvvägs spirar vi focken och båten glider på. Sjön ökar liksom vinden ju längre söderut vi kommer och ju närmre vi kommer svenska kusten. Det är bra tryck när vi passerar Sandhammaren och vinden ökar hela tiden. Efter Kåseberga blåser det uppåt 12 meter per sekund och vågorna är riktigt höga.

Bornholmsgattet känns stort och *Folkis* liten när vi far nerför vågorna och närmar oss Ystad.

Dags att planera för att angöra Ystad. Det kommer att bli kryss inne i hamnen bort till platsen i hårdvind. Eftersom vi inte är så säkra på att verkligen fixa det så lägger jag upp det så att vi åker på bara focken in i hamnen för halv vind och rundar pirnocken med mål att få tag i första bästa båt i lovart. Sen får vi dra oss bort till platsen i stället för att segla.

Första bästa båt blir en Hallberg-Rassy 50 som heter *Yo-Yo*. De hjälper oss att komma framåt och är verkligen hyggliga. Isak hoppar mellan båtarna som om han inte gjort något annat. Sjöman på två turer?

När vi glidande närmar oss platsen får vi hjälp av nyblivne svenske mästaren i J/24, Per-Håkan Persson att förtöja.

Nöjda men trötta packar vi ihop och i bilen hem låter det som det var för tufft. Isak undrar om det här med segling är hans grej med tanke på sjösjukan och Ebba pratar om geiga ben vid angöringen.

Så här efteråt så har snacket gått över till att det var ett kul äventyr och att det är dags för nästa tur.

Själv måste jag säga att det var tre grymt goa dagar i en liten båt.

Texten publicerades i augusti 2023 på Anders Nilssons blogg, sundetregatta.blogspot.com.

UTDRAG UR FOLKBÅTSREGISTRET

TEXT & TABELL: ALEXANDER BRATT; FOTO: GUSTAV GRAHM (PD)

Hur många folkbåtar finns det egentligen i Sverige? Seglarförbundet har delat ut nummer upp till 1401. Någon gång har de delat ut ett annat nummer än de ska. Av de någon gång registrerade är minst 160 båtar inte längre i Sverige. Att drygt 1 200 folkbåtar skulle finnas kvar och att 5–10 båtar skulle vara upphuggna låter inte troligt. I registret finns uppgifter om drygt 400 båtar som är yngre än 15 år, resten är desto osäkrare.

Metoden är att följa olika annonsidor (de flesta går att få i sammandrag). Ytterligare information kommer från mätbrev och olika bloggar och facebookgrupper. För äldre uppgifter finns *Folkbåtsnytt* och *KSSS årsbok*, som under ett antal år publicerade ett register. Ett antal personer, däribland Johan Edqvist, Janne Dahl och Magnus Juvén har bidragit med sammanställningar. En nackdel med metoden är att det inte alltid går att veta när en båt bytte ägare eftersom en annons inte alltid utmynnar i försäljning, tidigare ägare inte avregistrerar sin båt från medlemsregister och nya ägare inte tar ut mätbrev.

Uppgifter om namn eller öde för en båt, tidigare båt eller grannbåt mottages tacksamt till webb@folkbåt.se. Av alla folkbåtar är just nu 120 registrerade i förbundet. Dessa är markerade i fetstil. Är du medlem men din båt saknar fetstil, uppdatera kassören. Ett utförligare register finns på hemsidan – där är namn och byggare som har förkortats här fullständiga.

Några av de mer svårtydda förkortningarna är: # – amatörbyggd; * – troligen; A & R – K.-E. Andersson & C. Rassy; A & S – Andersson & Sundberg; A & Z – K.-E. Andersson & M. Zwinckemann; A:son, BV – Elis Andersson, Bergshamra varv; BMB – Brandt-Möllers Bådebyggeri; BS – Burenby snickerier; C. A:son – Carl Andersson, Töllås; E & J – Edman & Johanssons båtbyggeri; E & L – Edman & Liljegren; E. J:s sons – Enar Johanssons båtbyggeri; F-Baltic – Folkboat Baltic, Pärnu; FBC – Folkebådcentralen; Fin Fiskeri – Finska Fiskeri; FK – Fartygskonstruktioner; FS – Fiskarskolan, Lysekil; G:son & sr – Gustafsson & söner, Landskrona; J & J – Johansson & Johnsson, Skredsvik; J:son & s – John Josefsson & son båtvarv, Kungsviken; J:s sons, Råå – Br Johannessons båtbyggeri, Råå; K & N – S.

Karlström & N. Norrblin, Härnösand; K. A:s sons – Kurt Anderssons båtvarv, S:t Anna; K. J:son – Karl Johansson, Norrtälje båtvarv; K.-E. A:son – Karl-Erik Anderson, Töllås; KBB – Karlsborgs båtbyggeri; LPP – Lysekils Plastprodukter; LVS – Lysekils verkstadsskola; MAV – Motala amatörvarv; NBV – Nya båtvarvet, Åhus; O & C – Olofsson & Calanders båtvarv; P & L – K. H. Petersen, Kastrup Bådebyggeri & C. Louw; R & Z – Rassy varv & H. Zimmer, Kungsviken; S & M – Sandell & Mäntymäki; S:son & s – Salomonsson & son, Fiskebäckskil; SBV – Svendborgsund Bådeværft; VBV – Valdemarsviks båtvarv.

Landskod (se *Kappseglingens reglerna G1.1*) under "Öde" indikerar att båten senast är känd där, "uph" betyder upphuggen, "konv" konverterad, "förl" förlit och ett frågetecken att senaste uppgiften är äldre än 15 år.

	Båt	Byggd	Öde
1	<i>Carmensita...</i>	42 Br Olsson	ESP
2	Jo-Jo	42 Sverres	
3	<i>Renée</i>	42 Sverres	?
4	<i>Andante</i>	42 Sverres	
5	<i>Virgo V</i>	42 S-köpings bv	?
6	<i>Steno</i>	42 Söderköping	?
7	<i>Gumman</i>	41 Sverres	NOR
8	<i>Manja</i>	41 A & S	?
9	<i>Förlixi II</i>	42 Sverres	?
10	<i>Rossen</i>	42 Sverres	?
11	Älvan	41 Br Olsson	
12	<i>Telma-Louise</i>	41 Sverres	?
13		41 Sverres	?
14	<i>Piraten</i>	41 Sverres	?
15	<i>No Name</i>	42 Sverres	?
16	<i>Askungen</i>	42 Sverres	FIN
17	<i>Monica</i>	42 Sverres	?
18	<i>Carolina</i>	42 Sverres	?
19	<i>Kajsa</i>	41 Dröbak	
20	<i>Boja</i>	43 Sverres	?
21	<i>Snarken</i>	42 Sverres	?
22	<i>Sanna</i>	42 Sverres	?
23	<i>Bliss</i>	42 Sverres	?
24	<i>Bel Ami</i>	42 Sverres	?
25	<i>Peter Pan</i>	42 Sverres	?
26	<i>Pia</i>	42 Sverres	?
27	<i>Gill</i>	42 Sverres	DEN
28	<i>Thiani</i>	42 Sverres	?
29	<i>Trine</i>	41 Sverres	
30	<i>Trikken</i>	42 Sverres	?
31	<i>Testen</i>	42 Sverres	?
32	<i>Alfhild</i>	42 Sverres	?
33	<i>Karla</i>	42 Sverres	NED
34	<i>Gåsungen</i>	42 Sverres	?
35	<i>Fia</i>	42 Sverres	
36	<i>Litza</i>	42 Sverres	
37	<i>Samba</i>	42 Sverres	?
38	<i>Skum</i>	42 Sverres	?
39	<i>Bananen</i>	42 Sverres	?
40	<i>Bris</i>	42 Sverres	?
41	<i>Bess</i>	42 Sverres	?
42	<i>Django</i>	42 Sverres	?
43	<i>Otto</i>	42 Sverres	?
44	<i>Kullan</i>	42 Sverres	?
45	<i>Capriol</i>	42 Sverres	?
46	<i>Marietta</i>	42 Sverres	?
47	<i>Monika</i>	41 Sverres	?
48	<i>Dido</i>	42 A & S	?

Båt	Byggd	Öde
49	<i>Wiwa</i>	42 A & S ?
50	<i>Trio</i>	42 A & S GER
51	<i>Kryss</i>	42 A & S
52	<i>Kåre</i>	42 A & S ?
53	<i>Nona</i>	42 A & S ?
54	<i>Kajsa</i>	42 A & S ?
55	<i>Isa</i>	42 A & S ?
56	<i>Kåre</i>	42 A & S ?
57	<i>Rödingen</i>	42 A & S ?
58	<i>Thelma-Pl.</i>	42 A & S ?
59	<i>Flax</i>	42 A & S ?
60	<i>Maya</i>	42 A & S ?
61	<i>Bozzanova</i>	42
62	<i>Osgren II</i>	42 ?
63	<i>Senie</i>	42 Sverres
64	<i>Zenita</i>	42 ?
65	<i>Aneeta</i>	42 Sverres ?
66	<i>Varg</i>	43 Br Olsson ?
67	<i>May</i>	43 VBV ?
68	<i>Folkan</i>	43 VBV ?
69	<i>Johanne</i>	43 VBV ?
70	<i>Klucki</i>	43 VBV ?
71	<i>Robusta</i>	43 VBV ?
72	<i>Caramba</i>	43 VBV ?
73	<i>Veneta</i>	43 VBV ?
74	<i>Carmencita</i>	43 VBV ?
75	<i>Sjuttifemman</i>	43 VBV
76	<i>Bounty</i>	43 VBV ?
77	<i>Explorer</i>	43 LVS
78	<i>Goofy</i>	44 LVS ?
79	<i>Chans</i>	44 VBV ?
80	<i>Harmoni</i>	44 VBV ?
81	<i>Kajan</i>	44 VBV GER
82	<i>Vildros</i>	44 A & S
83	<i>Tallathi</i>	44 A & S ?
84	<i>Gun</i>	44 A & S ?
85	<i>Galej</i>	44 A & S ?
86	<i>Saima</i>	45 A & S
87	<i>Karolina</i>	44 LVS ?
88	<i>Caolina</i>	44 Tore Holms ?
89	<i>La condrita</i>	44 Tore Holms ?
90	<i>Ragni</i>	45 Tore Holms ?
91	<i>Kontiki</i>	45 Tore Holms ?
92	<i>Curry</i>	45 Tore Holms GER
93	<i>Askungen</i>	45 LVS ?
94	<i>Liv</i>	44 A & S ?
95	<i>Mariette</i>	45 A & S ?
96	<i>Windy</i>	45 A & S ?
97	<i>Kontrast</i>	45 A & S ?
98	<i>Windigo</i>	45 A & S ?
99	<i>Helmy</i>	45 H. G:s sons ?
100	<i>Wind Flower</i>	45 Tore Holms ?
101	<i>Kajsa</i>	45 Tore Holms
102	<i>Renika</i>	45 Tore Holms ?
103	<i>Hoppсан</i>	45 Ö. Svensson ?
104	<i>Stina</i>	45 LVS GER
105	<i>Kråkan</i>	45 VBV ?
106	<i>Aurora</i>	45 VBV ?
107	Juanita	45 VBV
108	<i>Kajka</i>	45 VBV ?
109	<i>Arbos II</i>	46 VBV ?
110	<i>Örnen</i>	45 J:son MAV ?
111	<i>Marianne</i>	45 Wieger MAV ?
112	<i>Disa</i>	45 Djurö bv ?
113	<i>Remnaren</i>	46 Kungsörs bv
114	<i>La bagatela</i>	46 Kungsörs bv
115	<i>Vaga</i>	46 Kungsörs bv USA
116	<i>Mañana</i>	46 Kungsörs bv
117		46 Kungsörs bv ?
118	<i>Pyttan</i>	46 A & S ?
119	<i>Palaemona</i>	46 A & S ?
120	<i>Arna</i>	46 A & S ?
121	<i>Piper</i>	46 A & S ?
122	<i>Sjörulla</i>	46 A & S ?
123	<i>Snäckan</i>	46 A & S
124	Ansa	47 Williams
125	Blåtunga	46 Tore Holms
126	<i>Angelica</i>	46 Tore Holms
127	<i>Glittra</i>	46 Tore Holms
128	<i>Astri</i>	46 Tore Holms ?

Båt	Byggt	Öde	Båt	Byggt	Öde	Båt	Byggt	Öde
129	Tatjana	46	Tore Holms	?	214			
130	<i>Ulotrix</i>	46	Moranäsv.	?	215			
131	<i>Hilda</i>	46	Tore Holms	?	216	<i>Saga</i>	48	Lysekil
132	<i>Winete</i>	46	Tore Holms	?	217	<i>Elida</i>	48	Lysekil
133	<i>Facilia</i>	47	Kungsörs bv	?	218	<i>Katje IV</i>	48	Martinsson
134	<i>Ellinor</i>	47	Kungsörs bv	NOR	219	<i>Tack</i>	48	G. Vikene
135	<i>Kraka</i>	47	Kungsörs bv	?	220	<i>Kajka</i>	48	H. Hallberg
136	<i>Havsormen</i>	47	Kungsörs bv	?	221	Vindjämmer	48	H. Hallberg
137	<i>Havsormen</i>	43	Kungsörs bv	?	222	<i>Jonna</i>	49	E & J
138	<i>Märta</i>	46	Ö. Svensson	?	223	<i>Illerim</i>	48	Sveavarvet
139	<i>Freja</i>	46	Ö. Svensson	?	224	<i>Philippa A.</i>	48	Kungstens
140	<i>Buccaneer</i>	45	LVS	?	225	<i>Tippså</i>	49	MAV
141	<i>Irja</i>	46	Kungsörs bv	?	226	Rödnäbba	49	MAV
142	<i>Gumman</i>	46	Moranäsv.	?	227	<i>Ylva</i>	49	O & C
143	<i>Tjoj</i>	46	Moranäsv.	?	228	<i>Thordenia</i>	49	O & C
144	<i>Ann</i>	46	Br Olsson	?	229	<i>Victoria</i>	49	Sverres
145	<i>Ran</i>	46	VBV	?	230	<i>Susanne</i>	49	Sverres
146	<i>Janette</i>	46	VBV	?	231			Sverres
147	<i>Cari II</i>	47	Helsingfors	?	232	<i>Singoalla</i>	49	Sverres
148	<i>Elvira</i>	46	H. G:sons	?	233	<i>Tatjana</i>	50	Sverres
149	<i>Annech</i>	46	Kungsviken	?	234	<i>Catrinka</i>	49	Sverres
150	<i>Margaux</i>	47	H. Hallberg	?	235	<i>Bettan</i>	49	Sverres
151	<i>Majan III</i>	47	Kungsörs bv	?	236	Pinta	49	Sverres
152	<i>Fix</i>	46	Karlsborg*	?	237	<i>Charad</i>	50	Sverres
153	<i>Bittina</i>	46	Karlsborg*	?	238	<i>Sista Styvern</i>	49	Sverres
154	<i>Amie</i>	46	Karlsborg*	?	239	<i>Donald Duck</i>	50	Sverres
155	<i>L'aigion</i>	46		?	240	<i>Rapallo</i>	49	Sverres
156		46	VBV	?	241	<i>Bätel</i>	50	Sverres
157	<i>Ellinor</i>	47	H. Hallberg	?	242	<i>Majfågel</i>	49	Sverres
158	<i>Johanna Vind</i>	47	Strömmens	?	243	<i>Elsa</i>	49	Sverres
159	<i>Mysan</i>	47	J. Ekelund	?	244	<i>Lena</i>	49	Sverres
160	<i>Disa</i>	47	Kungsviken	?	245	<i>Ragata</i>	50	Sverres
161	<i>Freja</i>	46	J. Carlsson#	?	246	<i>Labranda</i>	50	Sverres
162	<i>Sofie</i>	47	LVS	?	247	<i>Nefertari</i>	49	Sverres
163	<i>Tytte</i>	47		?	248	<i>Bel Ami</i>	49	Sverres
164	<i>Lia</i>	47	Strömmens	?	249	<i>Eva</i>	50	KBB
165	<i>Sally</i>	47	E & J	?	250	<i>La zaranda</i>	49	KBB
166	<i>Anna</i>	47	Kungsviken*	?	251	<i>Iduna</i>	52	KBB
167	<i>Tornado</i>	47	H. Hallberg	?	252			KBB
168	<i>Sk. Skraeck</i>	47	VBV	?	253	<i>Pärnan</i>	49	KBB
169	<i>Gunilla</i>	47	VBV	FIN	254	<i>Kalena</i>	49	KBB
170	<i>Blålocka</i>	47	VBV	?	255	<i>Flamingo</i>	49	Martinsson
171	<i>Antilla</i>	47	Kungsviken	?	256	<i>Blå orm</i>	48	Stensunds
172	<i>Matilda</i>	47	Strömmens	?	257	<i>Esmeralda</i>	48	G. André
173	<i>Lärken</i>	47	E & J	?	258	<i>Sabina</i>	49	Rubenbrant#
174	<i>Carmen</i>	47	G. Vikene	?	259	<i>Blå jungfrun</i>	49	Rhenström#
175	<i>Django</i>	47	Kungsvikens	?	260	<i>Kunnigunda</i>	48	Tricksons
176	<i>Joker III</i>	47	H. Hallberg	?	261	<i>Lovisa</i>	49	John Lindahl
177	<i>Filippa</i>	48	H. Hallberg	?	262	<i>Blåtunga</i>	49	G. André
178	<i>Carina</i>	47	E & J	?	263	<i>Alkan</i>	49	Strömmens
179	<i>Una</i>	48	Martinsson	?	264	<i>Wani</i>	49	Strömmens
180	<i>Viir II</i>	49	E & J	?	265	<i>Christine</i>	49	Stensunds
181	Birgitta	48	H. Hallberg	?	266	<i>Molnet</i>	49	H. P:son
182	<i>Talatta</i>	48		?	267	<i>Chess</i>	49	H. Hallberg
183	<i>Malesh</i>	48	H. Hallberg	?	268	<i>Nefele</i>	49	Skandia
184	<i>Fiona</i>	47	E & J	?	269	<i>Blåvinge II</i>	49	G. André
185	<i>Tullan</i>	48	Skandia	?	270	<i>Cluck-Cluck</i>	49	Kungstens
186	<i>Nina</i>	48	V. Andersson	?	271	<i>Dione</i>	49	H. Hallberg
187	<i>Kickan</i>	48	J & J	?	272	<i>Leonote</i>	49	Jacobsson
188	<i>Evita</i>	48	G. Ekelund	?	273	<i>Steva</i>	49	Jacobsson
189	<i>Barbro</i>	48	H. Hallberg	?	274	<i>Kajsa</i>	50	Jacobsson
190	<i>Maja</i>	48	Motala	?	275	<i>Freja</i>	49	Jacobsson
191	<i>Falkungen</i>	48	Sverres	?	276	<i>Tapita</i>	49	Jacobsson
192	<i>Kuling III</i>	49	G. Lundberg	?	277	<i>Tärnan</i>	49	Ö. Svensson
193	<i>Eva</i>	50	G. Lundberg	?	278	<i>Honey II</i>	49	FS
194	<i>Berita</i>	48	H. Hallberg	?	279	<i>Kajsa</i>	49	VBV
195	<i>Gullefjun</i>	48	Martinsson	?	280	<i>Vicke</i>	50	VBV
196	<i>Livia</i>	48	Martinsson	?	281	<i>Saltstänk</i>	49	VBV
197	<i>Saba</i>	48	Williams	?	282	<i>Titti</i>	48	H. Hallberg
198	<i>Matilda</i>	48	Martinsson	uph?	283	<i>Frii</i>	49	Moranäsv.
199	<i>Kullan</i>	48	E. Svensson	?	284	<i>Tin II</i>	49	G. Vikene
200	<i>Good Will</i>	48	Orust	?	285	<i>Galil</i>	49	Borgå varv
201	<i>Otilia</i>	48	E & J	?	286	<i>Vindros</i>	49	H. Hallberg
202	<i>Isabella</i>	48	H. Hallberg	FIN	287	<i>Lady Martina</i>	49	G. André
203	<i>Torgun</i>	48	VBV	?	288	Gersimi	49	Williams
204	<i>Nons</i>	48	VBV	?	289	<i>Litorina</i>	49	Martinsson
205	<i>Anna</i>	48	VBV	GER	290	<i>Trollöga</i>	49	R. Norstedt
206	<i>Blåtunga</i>	48	VBV	?	291	<i>Snärtan</i>	49	KBB
207	Nina	48	VBV	?	292	<i>Isabella</i>	49	Stensunds
208	<i>Nagwa</i>	48	VBV	?	293	<i>Ma-Lou</i>	49	Väddö varv
209	<i>Asynja</i>	48	Stensunds	?	294	Tuting	49	Väddö varv
210	<i>Rödnäbba</i>	50	Stensunds	?	295	<i>Korall</i>	49	Väddö varv
211				?	296	<i>Za-Ra</i>	49	Väddö varv
212		48	Lysekil	?	297	<i>Rustibuss</i>	49	Väddö varv
213		48	Lysekil	?	298	<i>Anneli</i>	49	Torsviks varv
299	<i>Emma</i>	49	Williams	?	300			
300	<i>Barbara</i>	50	Moranäsv.	?	301	<i>Lilla My</i>	49	KBB
301	<i>Lilla My</i>	49	KBB	?	302	<i>Vilja</i>	49	KBB
302	<i>Vilja</i>	49	KBB	FIN	303	<i>Trollet</i>	49	Torsviks varv
303	<i>Irene</i>	49	Martinsson	?	304	Irene	49	Martinsson
305	<i>Ariel</i>	49	VBV	?	305	<i>Ariel</i>	49	VBV
306	<i>Tyvär</i>	49	VBV	?	306	<i>Tyvär</i>	49	VBV
307	<i>Josefin</i>	50	Jacobsson	?	307	<i>Josefin</i>	50	Jacobsson
308	<i>Sigyn</i>	47	Strömmens	?	308	<i>Sigyn</i>	47	Strömmens
309	<i>Daggstänk</i>	50	KBB	?	309	<i>Daggstänk</i>	50	KBB
310	<i>Rasken</i>	50	Ö. Svensson	?	310	<i>Rasken</i>	50	Ö. Svensson
311	<i>Ewelina</i>	50	F. H:son#	?	311	<i>Ewelina</i>	50	F. H:son#
312	<i>Elin</i>	50	Br Olsson	?	312	<i>Elin</i>	50	Br Olsson
313	<i>Basic</i>	50	Inge J:son#	?	313	<i>Basic</i>	50	Inge J:son#
314	<i>Filipin</i>	50	G. Vikene	?	314	<i>Filipin</i>	50	G. Vikene
315	<i>Goofy</i>	50	FS	?	315	<i>Goofy</i>	50	FS
316	<i>Ylva</i>	50	G. Vikene	?	316	<i>Ylva</i>	50	G. Vikene
317	<i>Mojn</i>	50	Ö. Svensson	?	317	<i>Mojn</i>	50	Ö. Svensson
318	<i>Snorkfröken</i>	49	Williams	?	318	<i>Snorkfröken</i>	49	Williams
319	<i>Mahjong</i>	49	A & S	?	319	<i>Mahjong</i>	49	A & S
320	<i>Nina</i>	47	Lounanti	?	320	<i>Nina</i>	47	Lounanti
321	<i>Bekabin</i>	50	A & S	DEN	321	<i>Bekabin</i>	50	A & S
322	<i>Dockan</i>	49	Joh. Olsson	?	322	<i>Dockan</i>	49	Joh. Olsson
323	Manta	50	MAV	?	323	Manta	50	MAV
324	<i>Delfin</i>	49	Karl Blom#	?	324	<i>Delfin</i>	49	Karl Blom#
325	<i>Valla II</i>	50	K. Boqvist#	?	325	<i>Valla II</i>	50	K. Boqvist#
326	Anja	50	Joh. Olsson	?	326	Anja	50	Joh. Olsson
327	<i>Strövaren</i>	50	KBB	?	327	<i>Strövaren</i>	50	KBB
328	<i>Maja</i>	50	KBB	?	328	<i>Maja</i>	50	KBB
329	<i>Gask VI</i>	50	H. Hallberg	?	329	<i>Gask VI</i>	50	H. Hallberg
330	<i>Cornelia</i>	50	O. Joh:son	?	330	<i>Cornelia</i>	50	O. Joh:son
331	<i>Mummah</i>	48	KBB	?	331	<i>Mummah</i>	48	KBB
332	<i>Zenta</i>	48	Ö. Svensson	?	332	<i>Zenta</i>	48	Ö. Svensson
333	<i>Treklang</i>	51	Tore Holms	?	333	<i>Treklang</i>	51	Tore Holms
334	<i>Silva</i>	51	Ryhls, Åhus	?	334	<i>Silva</i>	51	Ryhls, Åhus
335	<i>Kooka</i>	51	Jacobsson	?	335	<i>Kooka</i>	51	Jacobsson
336	<i>Tulliken</i>	51	Ö. Svensson	?	336	<i>Tulliken</i>	51	Ö. Svensson
337	<i>Cimbria</i>	51	G. Ekelund	?	337	<i>Cimbria</i>	51	G. Ekelund
338	<i>Mony</i>	51	Martinsson	?	338	<i>Mony</i>	51	Martinsson
339	<i>Orm</i>	51	Martinsson	GER	339	<i>Orm</i>	51	Martinsson
340	<i>Glid III</i>	51	A & S	?	340	<i>Glid III</i>	51	A & S
341	<i>Knoen</i>	51	G. Vikene	?	341	<i>Knoen</i>	51	G. Vikene
342	<i>Lee II</i>	51	KBB	?	342	<i>Lee II</i>	51	KBB
343	<i>Kitty IV</i>	51	Ha. Carlsson	?	343	<i>Kitty IV</i>	51	Ha. Carlsson
344	<i>Li</i>	51	Larsson#	?	344	<i>Li</i>	51	Larsson#
345	<i>Navette</i>	51	KBB	DEN	345	<i>Navette</i>	51	KBB
346	<i>Frida</i>	50	A & S	NOR	346	<i>Frida</i>	50	A & S
347	<i>Pepa</i>	51	Lindströms	?	347	<i>Pepa</i>	51	Lindströms
348	<i>Leikes</i>	51	Sandviks	HUN	348	<i>Leikes</i>	51	Sandviks
349	<i>Carina</i>	51	FS	?	349	<i>Carina</i>	51	FS
350	<i>Amanda</i>	51	A:son, BV	?	350	<i>Amanda</i>	51	A:son, BV
351	<i>Gullan</i>	51	C. J:son#	FIN	351	<i>Gullan</i>	51	C. J:son#
352	<i>Rulljana</i>	51	Jacobsson	?	352	<i>Rulljana</i>	51	Jacobsson
353	<i>Bella II</i>	50	Lundberg#	?	353	<i>Bella II</i>	50	Lundberg#
354	<i>Latona</i>	50	K. M. Kallin#	?	354	<i>Latona</i>	50	K. M. Kallin#
355	<i>Singoalla</i>	51	Wretström#	?	355	<i>Singoalla</i>	51	Wretström#
356	<i>Majvind</i>	48	Joh. Olsson	?	356	<i>Majvind</i>	48	Joh. Olsson
357	<i>Pian</i>	51	H. Karlsson#	?	357	<i>Pian</i>	51	H. Karlsson#
358		51	H. Ottosson	?	358		51	H. Ottosson
359	<i>Esmeralda</i>	51	Moranäsv.	?	359	<i>Esmeralda</i>	51	Moranäsv.
360	<i>Alibaba</i>	52	Lindströms	?	360	<i>Alibaba</i>	52	Lindströms
361	<i>Hof</i>	52	Lindströms	?	361	<i>Hof</i>	52	Lindströms
362	<i>Tosca</i>	52	Adamsson#	?	362	<i>Tosca</i>	52	Adamsson#
363	<i>Blå jungfrun</i>	52	Tore Holms	GER	363	<i>Blå jungfrun</i>	52	Tore Holms
364	<i>Kåre</i>	52	Ryhls, Åhus	?	364	<i>Kåre</i>	52	Ryhls, Åhus
365	<i>Rival</i>	52	Ryhls, Åhus	?	365	<i>Rival</i>	52	Ryhls, Åhus
366	<i>Zaritzza II</i>	52	Martinsson	?	366	<i>Zaritzza II</i>	52	Martinsson
367	<i>Jolly Bob</i>	52	Martinsson	?	367	<i>Jolly Bob</i>	52	Martinsson
368	<i>Ballerina</i>	52	H. P:son	?	368	<i>Ballerina</i>	52	H. P:son
369	<i>Mysing</i>	52	Jacobsson	?	369	<i>Mysing</i>	52	Jacobsson
370	<i>Vega</i>	52	O. Joh:son	?	370	<i>Vega</i>	52	O. Joh:son
371	<i>Pia</i>	52	Axel Olsson	?	371	<i>Pia</i>	52	Axel Olsson
372	<i>Tessa</i>	52	Jacobsson	?	372	<i>Tessa</i>	52	Jacobsson

	Båt	Byggd	Öde		Båt	Byggd	Öde		Båt	Byggd	Öde			
384	<i>Huldas Karin</i>	50	A & S	?	469	<i>Toke</i>	57	C. A:son	?	554	<i>Flisa</i>	59	Tore Holms	?
385	<i>Bella</i>	50	A & S	?	470	<i>Tärnan</i>	57	Joh. Olsson	?	555	<i>Triss</i>	59	C. A:son	?
386	<i>Siesta</i>	51	H. Ottosson	?	471	<i>Vadeau</i>	57	Br Karlsson	?	556	<i>Sve-Mie</i>	59	Råå båtvärvar	?
387	<i>Aeolus</i>	51	H. Hallberg	NED	472		57	Lindströms	?	557	<i>Ranina</i>	59	K. J:son	?
388	<i>La gamine</i>	53	Ryhls, Åhus	?	473	<i>Kie</i>	57	J:son &s	?	558	<i>Mabrise II</i>	59	E. J:söns	?
389	<i>Eos</i>	53	Ryhls, Åhus	?	474	<i>Birka</i>	58	Jacobsson	?	559	<i>Erna</i>	59	C. A:son	?
390	<i>Nu</i>	53	Tore Holms	GER	475	<i>Ninna</i>	58	Jacobsson	?	560	<i>Ellida</i>	59	E. J:söns	LTU
391	<i>Promillan</i>	53	Jacobsson	?	476	<i>Mirö III</i>	58	Jacobsson	?	561	<i>Nyx</i>	59	C. A:son	?
392	<i>Sol y mar</i>	53	Jacobsson	?	477	<i>Katja</i>	58	Jacobsson	?	562	<i>Berita II</i>	59	Davidssöns	?
393	Aiolos	53	G. Vikene	DEN	478	<i>Sassa</i>	58	Jacobsson	?	563		59		?
394	<i>Delicado</i>	53	H. Hallberg	?	479	<i>Brunkulla</i>	58	Jacobsson	?	564	<i>Cherie</i>	59	C. A:son	?
395	<i>Mabato</i>	53	Williams	?	480	<i>Gina</i>	58	Jacobsson	?	565	<i>Hoppetossa</i>	59	J:son &s	?
396		53	Ö. Svensson	?	481		58		?	566	<i>Iwa</i>	59	Williams	?
397	<i>Taifun</i>	53	He. Carlsson	?	482	Pimpim	58	Jacobsson	?	567	<i>Zaphir</i>	59	C. A:son	?
398	<i>Grislan</i>	50	A & S	uph	483	<i>Ängeln</i>	59	Jacobsson	GER	568		59	S:son &s	?
399	<i>Windia</i>	53	Kvarneviks	?	484	<i>Viktoria</i>	59	C. A:son	?	569		59		?
400	<i>Ka</i>	53	LVS	?	485	<i>Hoppetossa</i>	58	Jacobsson	?	570	<i>Sinkadus</i>	59	E. Olsson#	DEN
401	<i>Pax</i>	53	A & S	uph?	486	<i>Perlan</i>	58	Lindströms	DEN	571	<i>Lovisa</i>	60	Ryhls, Åhus	AUT
402		53	H. Hallberg	?	487	<i>Minandra</i>	58	Br Törnquist	?	572	<i>Marita</i>	59	C. A:son	?
403	<i>Nautic</i>	53	Ivar Klar#	?	488	<i>Zira</i>	58	Br Törnquist	?	573	<i>Ann-Sofi</i>	60	Br Törnquist	?
404	<i>Nautica</i>	50	A & S	?	489	<i>Carissima</i>	58	Jacobsson	?	574	<i>La chica</i>	60	Br Törnquist	?
405	<i>Safir</i>	50	Ryhls, Åhus	?	490	<i>Astra</i>	58	Jacobsson	GER	575	<i>Seglisa</i>	59	K. J:son	?
406	<i>Sjo-nisse</i>	54	J:son &s	USA	491		58	Arvidssöns	?	576	<i>Friendship</i>	60	Williams	?
407	<i>Unn</i>	54	Williams	?	492	<i>Kristina</i>	58	Råå båtvärvar	?	577	<i>Karin</i>	60	Ivar Edmans	?
408	<i>Wilma</i>	54	Martinsson	GBR	493	<i>Delfin</i>	58	C. A:son	?	578	<i>Cillan</i>	60	H. Ottosson	?
409	<i>Gaj</i>	54	Lindströms	?	494	<i>Glam II</i>	58	Jacobsson	?	579	<i>Lunkentuss</i>	60	Jacobsson	?
410	<i>Cremona</i>	54	Jacobsson	?	495	<i>Mormor</i>	58	E. J:söns	?	580	<i>Nina</i>	60	E. J:söns	?
411	<i>Blå jungfrun</i>	53	Williams	?	496	<i>Gullkrona</i>	47	Åbo båtvärvar	?	581	<i>Roja</i>	60	Ryhls, Åhus	?
412	<i>Sia</i>	54	Martinsson	?	497		58	Jacobsson	?	582	<i>Quix</i>	60	G. Persson#	?
413	<i>Vagabond</i>	53	Jacobsson	?	498	<i>Mathilda</i>	58	Jacobsson	?	583	<i>Signe</i>	60	K. J:son	?
414	<i>Gulle</i>	54	Jacobsson	?	499	<i>Ellinor</i>	58	Jacobsson	?	584		60	K.-E. A:son	?
415	<i>Vågspel</i>	54	Ryhls, Åhus	?	500	<i>Piroschka</i>	58	Jacobsson	?	585	<i>Selma</i>	60	Br Norgrens	?
416	<i>Besito</i>	49	Sverres	?	501	<i>Amanda</i>	58	E. J:söns	?	586	<i>Marina</i>	56	Br Norgrens	?
417	<i>Fådd ...</i>	55	Sandviks	?	502	<i>Hazard</i>	58	Br Norgrens	?	587	<i>Karolina</i>	60	K.-E. A:son	?
418	<i>Lotten</i>	55	Ö. Svensson	?	503	<i>Najaden</i>	58	Br Karlsson	GER	588	<i>Mamselle ...</i>	60	Jacobsson	?
419	Glimt	55	Martinsson	?	504	<i>Oculus</i>	58	Br Karlsson	?	589	<i>Flory</i>	60	Jacobsson	?
420	<i>Gamma</i>	55	Williams	?	505	<i>Vagabond</i>	58	C. A:son	?	590	<i>Alpha</i>	60	Hugo Olsson	?
421	<i>SSS 1955</i>	54	Jacobsson	?	506	<i>Slabang</i>	58	E. J:söns	?	591	<i>Arn</i>	60	Björkman#	?
422	<i>Jäntan</i>	55	Williams	?	507	<i>Malin</i>	58	E. J:söns	?	592	<i>Jeanna</i>	59	Linköping	?
423	<i>Nordis</i>	55	Hugo Olsson	uph	508	<i>Kompis</i>	58	Fredrikssöns	?	593	<i>Rasken</i>	61	Jacobsson	?
424	<i>Aida</i>	55	H. Hallberg	GBR	509	<i>Relax</i>	58	Joh. Olsson	?	594	<i>Galejan II</i>	60	Jacobsson	?
425	<i>Rebien</i>	55	Davidssöns	DEN	510	<i>Veronica</i>	58	Ryhls, Åhus	?	595	<i>Matilda</i>	60	Jacobsson	GER
426	<i>Tina</i>	55	Fredrikssöns	?	511	<i>Svea</i>	57	Jacobsson	EST	596	<i>Kulling II</i>	60	Jacobsson	?
427	<i>Eos</i>	55	E. Olsson#	GER	512	<i>Bus</i>	57	Hyltegård#	NOR	597	<i>Vindlek</i>	60	Jacobsson	?
428	<i>Smulan</i>	55	G. Vikene	?	513	<i>Wind</i>	56	Ivar Westins	GER	598	<i>Albatross</i>	60	Jacobsson	?
429	<i>Modesty</i>	49	R. Norstedt	?	514	<i>Embla</i>	58	Råå båtvärvar	?	599	<i>Sjövinge XV</i>	60	Jacobsson	?
430	<i>Unda</i>	55	Jacobsson	?	515	<i>Flamingo</i>	58	Br Joh:söns	?	600	<i>Illusion</i>	60	Lindströms	GER
431	<i>Stobo I</i>	55	N. Nilsson	?	516	<i>Lotten</i>	46	Åbo båtvärvar	?	601	<i>Sirocco III</i>	60	Jacobsson	?
432	<i>Maryvonne</i>	48	SBV	?	517	Lotten	58	C. A:son	?	602	<i>Minetta</i>	60	E. J:söns	?
433	<i>Lola</i>	51	J. Lundblad#	?	518	<i>Tjodhilde</i>	58	Kungsviken	?	603		60		?
434	<i>Bielite</i>	56	L. Jansson#	?	519	<i>Bluesette</i>	58	Joh. Olsson	NOR	604	<i>Seven up</i>	60	K.-E. A:son	?
435	<i>Chatka</i>	56	KBB	?	520	<i>Maitresse</i>	59	Martinsson	?	605	<i>Tärnan</i>	60	Br Karlsson	?
436	<i>Yoppy</i>	56	Jacobsson	?	521	<i>Savona</i>	59	Fredrikssöns	?	606	<i>Cinderella</i>	60	Hasses	?
437	<i>Kie</i>	59	E. J:söns	?	522	<i>Crazy Love</i>	59	Karl Edman	?	607	<i>Mathilda</i>	61	C. A:son	?
438	<i>Martina</i>	56	Martinsson	?	523	<i>Chi-Chi</i>	59	Karl Edman	?	608	<i>Mowgli</i>	60	C. A:son	?
439	<i>Carina</i>	56	KBB	?	524	<i>Hedningen</i>	59	Joh. Olsson	?	609	<i>Albertina</i>	60	E. J:söns	?
440	<i>Celene</i>	56	E. J:söns	?	525	<i>Fie</i>	59	Ryhls, Åhus	DEN	610	<i>Ann</i>	60	E. J:söns	?
441	<i>Pelagia</i>	56	Moranåsv.	EST	526	<i>Sjöorren</i>	59	Jacobsson	?	611	<i>Miramon</i>	60	E. J:söns	?
442	<i>Monsun</i>	56	G. Vikene	GER	527	<i>Pantarei</i>	59	E. J:söns	FIN	612	<i>Pierina</i>	60	E. J:söns	?
443	<i>Elinore</i>	56	Axel J:son#	konv	528	<i>Amanda Kl.</i>	59	A. Kilberg#	?	613	<i>Wood</i>	60	Br Joh:söns	?
444	<i>Tanja</i>	56	R. A:son#	?	529	<i>Gy</i>	59	J. Larsson#	?	614	<i>Pierina</i>	60	J:son &s	?
445	<i>Janto</i>	47	Murator varv	?	530	<i>Eva</i>	59	Stig Hall#	?	615	<i>Klumpen</i>	60	J:son &s	?
446	<i>Amalia</i>	47	Br Svenfors	?	531	<i>Pihla</i>	58	Jacobsson	?	616	Mirabelle	60	J:son &s	?
447	<i>Pampero</i>	56	E. J:söns	FIN	532	<i>Lärkan</i>	59	Williams	?	617	<i>White Lady</i>	57	Franz, Berlin	?
448	<i>Atout</i>	57	J:son &s	?	533		59	Tore Holms	?	618	<i>Elsa</i>	60	Lindströms	?
449	Antigua	57	Joh. Olsson	?	534	<i>Kicki</i>	59	Bertil Lunds	?	619	<i>Echo</i>	60	G. Engberg	?
450	<i>Vanlieverlee</i>	57	Williams	?	535	<i>Conzuela</i>	59	Br Törnquist	?	620	<i>lnadba</i>	60	S:son &s	?
451	<i>Beth III</i>	57	Lindströms	?	536	<i>Kryss II</i>	59	E. J:söns	?	621	<i>Meitan</i>	60	Joh. Olsson	FIN
452	<i>Holiday</i>	57	G. Ekelund	?	537	<i>Esmeralda II</i>	59	Williams	?	622	<i>Aurora</i>	60	Br Karlsson	DEN
453	<i>Nisse</i>	57	E. J:söns	?	538	<i>Marie</i>	59	Williams	EST	623	<i>Jill</i>	60	K. J:son	?
454	<i>Gullungen</i>	58	Fredrikssöns	?	539	<i>Tora</i>	59	Jacobsson	?	624		60	E. J:söns	?
455	Carmensita	57	Jacobsson	?	540	<i>Joanita</i>	59	Br Törnquist	?	625	<i>Oui-Oui</i>	60	Br Joh:söns	?
456	<i>Maja</i>	57	Lindströms	?	541	<i>Alvora</i>	59	E. J:söns	?	626	<i>Viggen</i>	60	E. J:söns	?
457	<i>Johanna</i>	57	C. A:son	?	542	<i>Lommen</i>	59	Jacobsson	?	627	<i>Lilla Blå</i>	60	G. Bang#	?
458		57	Joh. Olsson	?	543	<i>Johanna</i>	59	KBB	?	628	<i>Peter von ...</i>	60	Bror Olsson	GER
459		57	Joh. Olsson	?	544	<i>Pollux</i>	59	Br Karlsson	?	629	<i>Remmarn</i>	66	Artur Öberg#	?
460	<i>Pierina</i>	57	G. Vikene	?	545	Jessica	59	Br Karlsson	?	630	<i>Oh-la-la</i>	60	Arvidssöns	?
461		57	C. A:son	?	546	<i>Aeolus</i>	59	Br Karlsson	?	631	<i>Ylva</i>	59	T. Johansson	?
462		57	C. A:son	?	547	<i>Fröja</i>	59	Br Karlsson	?	632	<i>Fideli</i>	60	Williams	?
463	<i>Sabina</i>	57	Joh. Olsson	?	548	<i>Bittan</i>	59	S:son &s	?	633	<i>Jumbo</i>	60	T. Olsson	?
464	<i>Bielite</i>	57	E. J:söns	?	549	<i>Solia</i>	59	Jacobsson	?	634	<i>Solvinge</i>	60	S:son &s	?
465	<i>Gandalf</i>	47	Åbo varv	HUN	550	<i>Gunilla</i>	59	Ryhls, Åhus	EST	635				?
466	<i>Elida</i>	57	Br Karlsson	?	551	<i>Myra</i>	59	C. A:son	?	636	<i>Barcarole</i>	61	Williams	?
467	<i>Daphne</i>	57	Martinsson	?	552	<i>Mare</i>	59	C. A:son	?	637	<i>Emma</i>	60	C. A:son	?
468	<i>Bölja</i>	57	Jacobsson	?	553	<i>Hakuna M.</i>	59	K. J:son	FIN	638	<i>Corina</i>	60	G. Engberg	?

Båt	Byggd	Öde	Båt	Byggd	Öde	Båt	Byggd	Öde		
639	<i>Kyra</i>	61 E. J:sons	?	724	<i>Froschkönig</i>	61 A & R	?	809	<i>Fru Fur</i>	63 Joh. Olsson
640	<i>Sinblad</i>	61 Ryhls, Åhus		725	<i>Miramar II</i>	61 K.-E. A:son		810	<i>Lotta Svärd</i>	62 Br Norgrens
641	<i>Mylene</i>	61 Ryhls, Åhus	DEN	726	<i>Flamingo</i>	61 K.-E. A:son	?	811	<i>Flamingo</i>	63 Brenanders
642	<i>Marina</i>	61 Ryhls, Åhus	?	727		61 Lindströms	?	812	<i>Juanita</i>	63 E. J:sons
643	<i>Skorven</i>	61 Ryhls, Åhus	?	728	<i>Elise</i>	62 G. Engberg	?	813	<i>Danina</i>	63 E. J:sons
644	<i>Tittili</i>	61 E. J:sons	?	729	<i>Silona</i>	62 Br Törnquist	NOR	814	<i>Lieve II</i>	63 M. Seldéns
645			?	730	<i>Ami</i>	61 G. Engberg	?	815	<i>Magda</i>	63 M. Seldéns
646			?	731	<i>Frida</i>	61 Williams	?	816	<i>Ebba</i>	63 M. Seldéns
647	<i>Boja</i>	60 C. A:son	?	732	<i>Lucy</i>	62 Henriksson	?	817		63 M. Seldéns
648	<i>Jansa</i>	61 Martinsson	?	733	<i>Olga</i>	62 K.-E. A:son		818	<i>Bums</i>	64 M. Seldéns
649	<i>Muggebigge</i>	61 M. Seldéns	DEN	734	<i>Lilla Vera</i>	61 Jacobsson		819	<i>Papillon</i>	63 J:son &s
650	<i>Miona</i>	61 Williams	?	735	<i>Clam II</i>	61 M. Seldéns	?	820	<i>Annika</i>	62 B. Janssons
651	<i>Maud</i>	62 Wennerbo#	?	736	<i>Swing</i>	61 M. Seldéns	?	821	<i>D'accord</i>	63 FK
652	<i>Ylva</i>	61 Wennerbo#	?	737	<i>Elisabet</i>	62 Bertil Lunds	FIN	822	<i>Medvind</i>	64 FK
653	<i>Ylva</i>	61 K. G:son#		738	<i>Swing</i>	61 Lindströms	?	823	<i>Honey</i>	64 FK
654	<i>Koghana</i>	61 Ivar Westins	?	739	<i>Windvogel</i>	62 Ivar Edmans	GER	824	<i>Woodpile</i>	64 FK
655	<i>Hoppetossan</i>	61 Ivar Westins	?	740		62 M. Seldéns	?	825	<i>Chans</i>	63 E. J:sons
656	<i>Bonito</i>	61 Joh. Olsson	?	741		62 M. Seldéns	?	826	<i>Nora</i>	63 Kristensson
657	<i>Oddveig</i>	61 M. Seldéns	?	742	<i>Mathilda</i>	62 E. J:sons		827	<i>Curolo</i>	63 K.-E. A:son
658	<i>Thilda</i>	61 M. Seldéns	?	743	<i>Perlan</i>	62 E. J:sons		828	<i>Kicka</i>	63 Ryhls, Åhus
659	<i>Geffion</i>	61 M. Seldéns	GER	744	<i>Bard</i>	60 Jacobsson	?	829	<i>Lady Luck</i>	63 Ryhls, Åhus
660	<i>Vips</i>	63 M. Seldéns	?	745	<i>Priima</i>	62 M. Seldéns	EST	830	<i>Xantippa</i>	63 Ryhls, Åhus
661	<i>Liv I</i>	61 M. Seldéns	?	746	<i>Windmill</i>	62 M. Seldéns	?	831		?
662	<i>Kluck</i>	61 NBV, Åhus	GBR	747	<i>Sally</i>	62 M. Seldéns	?	832	<i>Skrak</i>	63 Williams
663			?	748	<i>Alli</i>	62 Br Törnquist	FIN	833	<i>Elida</i>	63 Bror Olsson
664	<i>Margita II</i>	62 K. Wollberg#	?	749	<i>Celerina</i>	62 Ryhls, Åhus	?	834	<i>Karolina</i>	63 Br Törnquist
665	<i>Zapata</i>	61 G. Engberg	?	750	<i>Freja</i>	62 Ryhls, Åhus		835	<i>Corall</i>	64 S. Nilssons
666	<i>Schadull</i>	61 G. Engberg	?	751	<i>Malin</i>	62 G. Engberg		836	<i>Aleksandra</i>	63 T. Olsson
667	<i>Kristina</i>	61 Br Karlsson	?	752	<i>Malin</i>	62 G. Engberg	?	837	<i>Aquarelle</i>	63 M. Seldéns
668	<i>Gugglan</i>	61 Br Karlsson		753	<i>Mon amie</i>	62 G. Engberg		838	<i>Folke</i>	63 M. Seldéns
669	<i>Johanna ...</i>	60 G. Engberg	?	754		62 Jacobsson	?	839	<i>Patch</i>	63 M. Seldéns
670	<i>Thetis</i>	60 K.-E. A:son	?	755	<i>Caroling</i>	62 Jacobsson	?	840		63 M. Seldéns
671	<i>Gorm</i>	60 K.-E. A:son		756	<i>Slaghöken</i>	62 Jacobsson	GER	841	<i>Tick-tack</i>	63 M. Seldéns
672	<i>Parador</i>	60 G. Engberg	?	757	<i>Sirocco VI</i>	62 Jacobsson	?	842	<i>Katja</i>	63 Bror Olsson
673	<i>Pandora</i>	61 K.-E. A:son	?	758	<i>Tyenne</i>	62 G. Engberg		843	<i>Urd</i>	63 Jacobsson
674	<i>Windy</i>	60 G. Engberg	?	759	<i>Freja (Felicia)</i>	62 K. A:sons	?	844	<i>Sofia</i>	64 Williams
675	<i>Ellinor</i>	60 G. Engberg	?	760	<i>Schubidu</i>	62 K.-E. A:son	?	845	<i>Pärl</i>	63 Williams
676	<i>Lovisa</i>	61 G. Vikene		761	<i>Dagny</i>	62 K.-E. A:son		846		EST
677	<i>Tai 3</i>	61 G. Engberg		762	<i>Gypsy</i>	62 K.-E. A:son	?	847	<i>Ibočaj</i>	Davidssons
678	<i>Blåluvan</i>	61 G. Engberg	?	763	<i>Hof</i>	62 G. Engberg	?	848	<i>Kookaburra</i>	63 Williams
679	<i>Krux</i>	61 S:son &s		764		62 G. Engberg	?	849	<i>Tuulikki</i>	63 Br Larssons
680	<i>Anna</i>	61 O. Hallberg	?	765	<i>Saga</i>	62 G. Engberg		850	<i>Kråkan</i>	63 E. J:sons
681	<i>Sophie</i>	61 O. Hallberg	?	766		62 M. Seldéns	DEN	851	<i>Lil-Yra III</i>	63 K. J:son
682	<i>Mufflan</i>	62 O. Hallberg	?	767		62 M. Seldéns	DEN	852	<i>Janis Joplin</i>	63 K. J:son
683	<i>Pärilan</i>	61 G. Engberg	?	768	<i>Segelbåten</i>	62 M. Seldéns		853	<i>Forellen</i>	63 G. Engberg
684	<i>Vega</i>	61 G. Engberg	?	769	<i>Tittili</i>	62 E. J:sons	?	854	<i>Frida</i>	63 Vator
685	<i>Fjollan</i>	61 G. Engberg	?	770		62 J:son &s	?	855	<i>Mistral II</i>	63 E. J:sons
686	<i>Piaff</i>	61 Ivar Edmans	?	771	<i>Pladask</i>	62 Williams	?	856	<i>Idun</i>	63 Bror Olsson
687	<i>Angeliqve</i>	61 Ivar Edmans	?	772	<i>Kråkan</i>	62 K. J:son	?	857	<i>Frida</i>	64 Skorgensen
688		61 Ivar Edmans	?	773	<i>Aniara</i>	62 B. Bergkvist#	?	858	<i>Clue</i>	63 E. J:sons
689	<i>Skum</i>	62 Br Janssons	?	774	<i>Lobelia</i>	62 K. J:son		859	<i>Athena</i>	63 Br Ambergs
690	<i>Blå jungfrun</i>	61 K.-E. A:son	uph?	775	<i>Yra</i>	62 Engbloms	?	860	<i>Ninne</i>	64 Br Larssons
691	<i>Nikita</i>	61 K.-E. A:son	?	776	<i>Sara Explorer</i>	62 Joh. Olsson	?	861	<i>Flax</i>	63 M. Seldéns
692	<i>Ckancia</i>	61 C. A:son	?	777	<i>Huldas Karin</i>	62 Williams		862	<i>Blåvinge II</i>	64 O. J:son#
693	<i>Gabina</i>	63 Davidssons		778	<i>Krist</i>	62 O. Hallberg		863	<i>Elsa</i>	63 Karlsborg
694	<i>Swing</i>	61 K.-E. A:son	?	779	<i>Marinette</i>	62 Bror Olsson	?	864		64 Br Larssons
695	<i>Vackra Malin</i>	61 J:son &s	?	780	<i>Sparven</i>	62 K.-E. A:son		865	<i>Veneta VI</i>	63 K. J:son
696	<i>1:a vågen</i>	61 Br Joh:sons	?	781	<i>Ann</i>	62 Joh. Olsson	?	866	<i>Malin</i>	63 E. J:sons
697	<i>Pinta III</i>	61 Arvidssons	?	782		62 S:son &s	?	867	<i>Aud</i>	64 Tore J:son#
698	<i>Skum</i>	61 Arvidssons	?	783	<i>Kajsa</i>	62 Lindströms	?	868	<i>Smulan II</i>	63 Williams
699	<i>May</i>	62 Arvidssons	DEN	784	<i>Cirrus II</i>	62 Lindströms	?	869	<i>Lärkvinge</i>	65 P:son MAV
700	<i>Cremona</i>	61 K.-E. A:son	?	785	<i>Lin</i>	62 Lindströms	?	870	<i>Maria</i>	63 Askeröns bv
701	<i>Amanda</i>	61 Joh. Olsson	?	786	<i>Anne</i>	62 Lindströms	?	871	<i>Rosina</i>	64 B. Janssons
702	<i>Frida</i>	61 G. Engberg		787	<i>Naviculare</i>	62 M. Seldéns	?	872		64 Joh. Olsson
703	<i>Hwila</i>	61 C. A:son	?	788	<i>Bettan</i>	62 M. Seldéns	?	873	<i>Malin</i>	64 Ryhls, Åhus
704	<i>Eos</i>	61 E. J:sons	?	789	<i>Lotta</i>	62 M. Seldéns	?	874	<i>Lovisa</i>	64 Fin Fiskeri
705	<i>Sjuss</i>	61 K. J:son	?	790	<i>Baranne</i>	62 E. J:sons	GER	875	<i>Natalie</i>	64 M. Seldéns
706	<i>Kulkuri</i>	61 Br Joh:sons	GER	791	<i>Malin</i>	62 Hasses		876	<i>Zaritzza</i>	64 M. Seldéns
707	<i>Hexa</i>	61 K. J:son	FIN	792	<i>Oui-Oui II</i>	62 Br Joh:sons	?	877	<i>Valborg</i>	63 A. Arksund
708	<i>Lysic</i>	61 E. J:sons	?	793	<i>Talatta</i>	62 Råå båtvary		878	<i>Tintomara</i>	64 B. Janssons
709	<i>Scirocco</i>	61 Lindströms		794		61 Jacobsson	?	879		64 Br Norgrens
710	<i>Kaskad</i>	61 Lindströms	?	795	<i>Lotta</i>	61 Ivar Edmans	?	880		64 Br Norgrens
711	<i>Boheme</i>	61 Jacobsson	?	796	<i>Lottie</i>	62 Ivar Edmans	?	881		64 M. Seldéns
712	<i>Pajazzo</i>	61 Jacobsson	?	797				882	<i>Thilda</i>	64 M. Seldéns
713		61 Jacobsson	?	798	<i>Manâna</i>	62 Br Joh:sons	?	883	<i>Trollet</i>	64 Lindströms
714	<i>Rita</i>	61 Bror Olsson		799	<i>Amanda II</i>	61 M. Seldéns	?	884		64 Lindströms
715	<i>Filippa</i>	61 G. Engberg	?	800	<i>Flory</i>	62 A & Z	?	885	<i>Stella</i>	64 E. J:sons
716	<i>Tarro</i>	61 Jacobsson		801	<i>Opialutta IV</i>	63 Jacobsson	?	886	<i>Jolanta</i>	64 Williams
717	<i>Amanda</i>	61 K.-E. A:son		802	<i>Eva</i>	63 Lindströms	EST	887	<i>Ada</i>	64 Br Karlsson
718	<i>Saga</i>	61 K. J:son	?	803	<i>Freja</i>	63 Lindströms	?	888	<i>Minerva</i>	64 M. Seldéns
719	<i>Josefin</i>	61 K. J:son	?	804	<i>Mathilda</i>	62 Williams	DEN	889	<i>Katarina</i>	64 M. Seldéns
720	<i>Fiur</i>	61 M. Seldéns	?	805	<i>Orlando</i>	63 T. Olsson	?	890	<i>Cheri</i>	64 E. J:sons
721	<i>Hybris</i>	61 M. Seldéns	?	806	<i>Niña</i>	63 Bertil Lunds		891	<i>Labben</i>	64 M. Seldéns
722	<i>Oida III</i>	61 G. Engberg	NOR	807	<i>Gustafa</i>	63 Lundfelts	?	892	<i>Mistral II</i>	64 M. Seldéns
723	<i>Arabesque</i>	61 Jacobsson	?	808	<i>Sofie</i>	63 Ivar Edmans	?	893	<i>Alka</i>	64 E. J:sons

	Båt	Byggd	Öde		Båt	Byggd	Öde		Båt	Byggd	Öde			
894	<i>Forward</i>	64	Bror Olsson		979	<i>Skavalt</i>	64	M. Seldéns	1063	<i>Kari</i>	66	Br Larssons	?	
895	<i>Martinc</i>	64	Bror Olsson	?	980	<i>Lida</i>	65	Bror Olsson	DEN	1064	<i>Kajka II</i>	66	Wenn. MAV	?
896	<i>Maysam</i>	64	Br Karlsson	?	981	<i>Currus</i>	65	Bror Olsson	?	1065	<i>Lotten II</i>	66	E. Olsson#	GER
897	<i>Windy</i>	68	Å. Månsson#	?	982	<i>Nicella</i>	65	Bror Olsson		1066	<i>Mona</i>	66	E. J:sons	
898	<i>Martina</i>	65	G:son &sr	?	983	<i>Inni II</i>	65	Jacobsson	?	1067		66	Bror Olsson	?
899				?	984	<i>Lärkan</i>	65	Jacobsson	?	1068	<i>Mali</i>	66	Bror Olsson	?
900	<i>Malin</i>	64	M. Seldéns	?	985	<i>Pepita</i>	66	Lindströms	?	1069			Bertil Lunds	?
901	<i>Kurant</i>	64	M. Seldéns	USA	986	<i>Snekken</i>	65	Åshøj, Køge	DEN	1070	<i>Sawadi</i>	63	Sundberg#	?
902	<i>Elin</i>	64	M. Seldéns	?	987		66	Br Karlsson	?	1071				?
903	<i>Tina</i>	64	M. Seldéns		988	<i>Tur Malin</i>	65	Williams	?	1072		66	M. Seldéns	?
904	<i>PärLAN</i>	64	M. Seldéns	?	989		64	M. Seldéns	?	1073	<i>Ingrid</i>	66	M. Seldéns	
905	<i>Joffine</i>	64	Jacobsson	?	990	<i>Elin</i>	65	Jacobsson	?	1074	Harry	66	M. Seldéns	
906	<i>Elle</i>	64	Jacobsson	?	991	Lorita	65	M. Seldéns		1075	<i>Olivia</i>	66	M. Seldéns	?
907		64	M. Seldéns	?	992	<i>Javana</i>	65	Br Larssons	?	1076	<i>Baloma</i>	66	M. Seldéns	?
908	<i>Querida</i>	64	K. J:son		993	<i>Queen Anne</i>	65	Br Larssons	?	1077	<i>Tekla</i>	66	Williams	?
909	<i>Turi</i>	64	M. Seldéns		994		65	Br Larssons	?	1078	<i>Alva</i>	66	M. Seldéns	?
910	<i>Eva</i>	64	M. Seldéns	?	995	<i>Vagliagi</i>	65	Br Karlsson	GER	1079	<i>Lejeat</i>	67	M. Seldéns	
911	<i>Cinderella</i>	64	M. Seldéns	?	996	<i>Nixefly</i>	65	A. Arksund	?	1080	<i>Stimulantia</i>	66	M. Seldéns	NED
912	<i>Gerilla</i>	64	M. Seldéns	?	997	<i>Latjo</i>	65	Br Karlsson	?	1081	<i>Fria</i>	66	M. Seldéns	
913		64	Davidssons	?	998	<i>Cora</i>	64	Br Larssons	?	1082	<i>Folk-Ann</i>	66	M. Seldéns	?
914	<i>Freja</i>	64	E. J:sons	?	999				?	1083	<i>Johanna</i>	66	M. Seldéns	?
915	<i>Blasippa</i>	64	B. Janssons	?	1000	<i>Adeli</i>	65	E. J:sons	?	1084		66	VBV	?
916	<i>Mathilda</i>	64	FK	?	1000	<i>Wanda II</i>	92	Jan Nystedt	?	1085	<i>Anne Sofie</i>	67	VBV	
917				?	1001	<i>Tia Maria</i>	65	M. Seldéns	?	1086	<i>Angelice</i>	66	Br Karlsson	?
918	<i>Mom-Ami</i>	64	Ivar Edmans	?	1002		60	M. Seldéns	?	1087	<i>Helga</i>	72	Leckström#	
919	<i>Relax</i>	64	Williams	?	1003		65	FK	?	1088	<i>Alma</i>	66	Williams	DEN
920		64	Kristensson	?	1004	<i>Olivia</i>	67		?	1089	<i>Juni</i>	66	Williams	GER
921		64	M. Seldéns	?	1005	<i>Corona</i>	65	Br Larssons	?	1090	<i>Frida</i>	66	Davidssons	
922	<i>Tant Raffa</i>	65	E. J:sons	?	1006	<i>Pirlouiiit</i>	67	Br Larssons	GER	1091	<i>Manceba</i>	66	Åshøj, Køge	?
923	<i>Drömmen</i>	64	M. Seldéns	?	1007	<i>Felicia</i>	65	E. J:sons	?	1092	<i>Amora</i>	67	A. Thudén#	?
924	<i>Sousi</i>	65	A & Z	?	1008		65	M. Seldéns	?	1093	<i>Tetatet</i>	70	R. Norberg#	
925	<i>Opandus</i>	64	M. Seldéns		1009		65	M. Seldéns	?	1094				?
926	<i>Mimmi</i>	65	Br Larssons	?	1010	<i>Gamla Bettan</i>	65	M. Seldéns	?	1095				?
927	<i>Matilda</i>	65	Br Larssons	?	1011	<i>Ellinour Four</i>	65	M. Seldéns	?	1096				?
928	<i>Spelevink</i>	65	A. Arksund	?	1012	<i>Kajsa</i>	64	Ivar Edmans	DEN	1097	<i>Kluck</i>	66	FK	?
929	<i>Pixie</i>	65	A. Arksund		1013	<i>Embla</i>	67	G. Jansson#	?	1098	<i>Klara</i>	67	FK	?
930	<i>Silvana V</i>	64	FK		1014	<i>Kajka II</i>	66	Jacobsson	?	1099	<i>Acrasia</i>	66	Hultegårds	
931	<i>Snigel</i>	67	Hellsberg#		1015	<i>Jeannie</i>	66	T. Olsson	?	1100	<i>Hamlet</i>	67	M. Seldéns	DEN
932	<i>Tata</i>	65	E. J:sons	?	1016			T. Olsson	?	1101			M. Seldéns	?
933	<i>Gigi</i>	65	K. J:son	?	1017	<i>Delfi</i>	66	T. Olsson	?	1102	<i>Snorkfröken</i>	67	M. Seldéns	
934	<i>Makai</i>	64	Ryhls, Åhus	GER	1018	<i>Blåvinge II</i>	66	Ivar Edmans	?	1103				?
935	<i>Wittus</i>	65	Ryhls, Åhus	?	1019		66	M. Seldéns	?	1104	<i>Mallard</i>	67	Biddlerbergs	
936	<i>Utopi</i>	65	Ryhls, Åhus	?	1020	Katja	66	A. Arksund		1105	<i>Anne-Marie</i>	66	Berntsson#	
937	Aurora	65	Bertil Lunds		1021				?	1106	<i>Filuren</i>	66	FK	?
938		64	Williams	?	1022	<i>Martina</i>	66	FK		1107	<i>Lady</i>	66	Börjesson#	
939	<i>Emma</i>	64	Williams	?	1023	Zaritza	66	Väggav.		1108	<i>Carlina</i>	66	FK	?
940	<i>Lolita</i>	65	Tinn. MAV	?	1024	<i>Lawin</i>	68	G:son &sr	?	1109	<i>Kristina</i>	67	E. J:sons	
941		65	Fin Fiskeri	?	1025	<i>Barbara</i>	68	G:son &sr	?	1110	<i>Smaragd</i>	67	N. Janssons	?
942	<i>Kluck II</i>	65	Kristensson	?	1026	<i>Frida</i>	70	G:son &sr	FIN	1111	<i>Elin</i>	68	Lindströms	?
943	<i>Sagitta</i>	65	Br Larssons	?	1027	<i>Anke-din</i>	70	G:son &sr		1112				?
944	<i>Hilda</i>	65	Br Larssons		1028	<i>Lotta</i>	69	G:son &sr	?	1113	<i>Nike</i>	67	Jacobsson	?
945	<i>Adrienne</i>	64	M. Seldéns	?	1029	<i>Kassandra</i>	68	G:son &sr	?	1114	<i>Andrea</i>	67		NOR
946		64		?	1030	<i>Mathilda</i>	64	G:son &sr	?	1115		67	Olssönernas	
947		64		?	1031	<i>Caramba</i>	70	G:son &sr		1116	<i>Regina</i>	67	Bror Olsson	?
948	Adrienne	66	Thuresson#		1032	<i>Bon dia</i>	70	G:son &sr	?	1117	<i>Monica</i>	67	M. Seldéns	?
949	<i>Woodstock</i>	65	M. Seldéns	?	1033		70	G:son &sr	?	1118	<i>La barea</i>	67	M. Seldéns	?
950	<i>Vigo</i>	65	M. Seldéns	GER	1034			G:son &sr	?	1119	<i>Huldas Karin</i>	67	Williams	
951	<i>Frigga</i>	65	M. Seldéns	?	1035	<i>Rapunzel</i>	66	Davidssons	NOR	1120	<i>Cerina</i>	68	N. Janssons	?
952	Kajsa	65	M. Seldéns		1036	<i>Kaxi</i>	67	Ryhls, Åhus		1121	<i>Dorade</i>	68	FK	GER
953	<i>Ada</i>	64	M. Seldéns	FIN	1037				?	1122				?
954	<i>Violetta</i>	65	Väggav.	?	1038				?	1123	<i>Lorelei</i>	67	Ivar Edmans	
955	<i>Muu</i>	66	Väggav.	GER	1039				?	1124	<i>India II</i>	67	M. Seldéns	?
956	<i>Örnen</i>	65	FK	?	1040				?	1125				?
957		65	Johansson#	?	1041				?	1126	<i>Otra mujer</i>	83	G. Vikene	?
958	<i>Desire</i>	68	T. Karlsson	FIN	1042	<i>Exita</i>	66	Jacobsson	?	1127	<i>Eroica</i>	66	Bror Olsson	?
959	<i>Johanna</i>	69	Wisbran#	?	1043	<i>Beve</i>	66	B. Videfors	?	1128	<i>Natacha</i>	66	Bror Olsson	?
960	<i>Dorotea</i>	65	E. J:sons	FIN	1044	<i>Denita</i>	65	Br Larssons	?	1129				?
961	<i>Kepsen</i>	65	Askeröns bv	?	1045	Maja	66	M. Seldéns		1130	<i>Zolola</i>	66	FK	
962	<i>Alfhild</i>	65	B. Janssons	FIN	1046	<i>Skatten</i>	67		?	1131	<i>Katie</i>	69	Adriansson#	FIN
963	<i>Talita</i>	65	A. Arksund	?	1047	<i>Exodus</i>	67	M. Seldéns		1132	<i>Drabant</i>	67	Jacobsson	?
964	<i>Blå nunnan</i>	65	Ivar Edmans	?	1048	<i>Matilda</i>	66	M. Seldéns	?	1133				?
965	<i>Kitjana</i>	65	Vikens sv	?	1049	<i>Johanna</i>	65	M. Seldéns	?	1134	<i>Esmeralda</i>	86	W. Larssons	?
966	<i>Barranduna</i>	65	Lindströms		1050				?	1135				?
967	<i>Felicia</i>	66	Lindströms	?	1051				?	1136	<i>Lotta</i>			?
968	<i>Topeca</i>	66	Lindströms	GER	1052	<i>Josefin</i>	66	Ryhls, Åhus		1137	<i>Charlotta</i>	68	UL MAV	?
969				?	1053	<i>Litorina</i>	67	Ryhls, Åhus	?	1138	<i>Jullan</i>	65		?
970		65	M. Seldéns	?	1054	<i>Cavat</i>	66	E. J:sons		1139	<i>Marie</i>	68	A. Arksund	?
971		65	M. Seldéns	?	1055	<i>Anna</i>	65	M. Seldéns	?	1140	<i>Filippa</i>	67	Bror Olsson	?
972		65	M. Seldéns		1056	<i>Angelice</i>	67	Br Larssons	FIN	1141	<i>L. Madonna</i>	68	M. Seldéns	?
973		65	M. Seldéns	?	1057	<i>Elvira</i>	66	Arvidssons		1142	<i>Pebbles</i>	68	J. Johansson	?
974	<i>Cherie II</i>	65	M. Seldéns	?	1058	<i>Afrodite</i>	67	Skeppstr.#	?	1143	<i>Kik</i>	68	G. Vikene	?
975	<i>Wanda</i>	65	M. Seldéns	?	1059	Charlotte	66	FK		1144	<i>Ärian</i>	69	T. Skoglund#	
976	<i>Kunnigunda</i>	65	M. Seldéns	?	1060	<i>Zita</i>	67	M. Seldéns	?	1145	<i>Kajsa</i>	68	Ryhls, Åhus	GER
977	<i>Fri</i>	66	M. Seldéns	?	1061	<i>Yonathan</i>	66	R & Z	GER	1146	<i>Capella</i>	68	Ryhls, Åhus	
978	<i>Gäcken</i>	65	M. Seldéns	?	1062	<i>Mysingen</i>	66	Br Larssons	?	1147	Felicia	68	T. Olsson	

Båt	Byggd	Öde	Båt	Byggd	Öde	Båt	Byggd	Öde
1148		?	1233	<i>Kismet</i>	68 P & L	1318	<i>Black & White</i>	81 FBC DEN
1149	<i>Pilona</i>	67 M. Seldéns ?	1234	<i>Echo III</i>	77 Amb:son#	1319	<i>Hei o ivaj</i>	81 FBC ?
1150	<i>Albatross</i>	68 A. Arksund ?	1235	<i>Calyppo</i>	77 B. Videfors ESP	1320	<i>Asterix</i>	81 FBC DEN
1151	<i>Zimone</i>	68 N. Janssons GER	1236	<i>Elvira</i>	79 H. Rydberg#	1321	<i>Lind</i>	71 Th. Lind EST
1152	<i>Edit</i>	68 N. Janssons ?	1237	<i>Snalle</i>	70 P. Klemme#	1322	<i>Django</i>	81 FBC
1153	<i>Vera</i>	69 M. Seldéns ?	1238			1323	<i>Olivia</i>	82 Enitor & BS
1154	<i>La vie</i>	68 M. Seldéns ?	1239	<i>Hugolina</i>	77 FBC förl	1324	<i>Ebba Grön</i>	70 S & M ?
1155	<i>Grogg</i>	69 Th. Lind ?	1240	<i>Jojo</i>	77 FBC ?	1325	<i>Sanne</i>	81 FBC ?
1156	<i>Elvira</i>	68 Williams ?	1241	<i>Pladask</i>	76 FBC ?	1326		
1157	<i>Eva</i>	68 Williams ?	1242	<i>Blåvit</i>	76 FBC ?	1327	<i>Blå ängel</i>	81 FBC
1158	<i>Litorina</i>	69 N. Janssons	1243	<i>Amanda</i>	77 FBC	1328	<i>Nefertiti</i>	81 FBC DEN
1159	<i>Espada</i>	67 Bror Olsson ?	1244	<i>Shoreline</i>	77 FBC ?	1329	<i>Evelina</i>	78 R. Palm#
1160	<i>Tina</i>	68 Nilsson MAV	1245			1330	<i>Vi-to</i>	81 FBC DEN
1161	<i>Tusculum</i>	70 B. Videfors GER	1246	<i>Crux</i>	77 FBC ?	1331	<i>Tee-Chee</i>	82 FBC EST
1162	<i>Andro</i>	68 FK ?	1247	<i>Yatsy</i>	77 FBC ?	1332	<i>Abigail</i>	82 Enitor
1163	<i>Lärkan</i>	68 B. Janssons ?	1248	<i>Dicke Paula</i>	76 FBC DEN	1333	<i>Kom loss</i>	81 FBC
1164	<i>Phyton</i>		1249	<i>Anna</i>	77 FBC	1334	<i>Satyr</i>	82 FBC ?
1165	<i>Ramona</i>	69 M. Seldéns FIN	1250	<i>Guldlock</i>	76 FBC	1335	<i>Esperanza</i>	82 FBC
1166	<i>Dojjan</i>	69 A. Arksund	1251	<i>Min & din</i>	77 FBC	1336	<i>Birjinn</i>	79 LPP GBR
1167	<i>Chrito</i>	69 Bror Olsson ?	1252	<i>Lill-Fia</i>	77 FBC	1337	<i>Sally</i>	83 Enitor DEN
1168	<i>Ganloise</i>	69 A. Arksund	1253	<i>Snudd</i>	76 FBC ?	1338	<i>Ellinor</i>	82 FBC ?
1169	<i>Amanda</i>	69 M. Seldéns FIN	1254	<i>Nyfiken gul</i>	76 FBC	1339	<i>Blåtira</i>	81 FBC
1170	<i>Felinda</i>	69 N. Janssons ?	1255	<i>Selma</i>	77 FBC	1340	<i>Kajsa</i>	84 BS FIN
1171	<i>Maj-Britt</i>	67 M. Seldéns EST	1256			1341	<i>Pinacco</i>	69 Göran Asp# ?
1172			1257	<i>Böjva</i>	77 FBC	1342	<i>Kluck</i>	90 FBC
1173	<i>Tre troll</i>	69 N. Janssons	1258	<i>Sivan</i>	77 FBC	1343	<i>Wanda</i>	85 Arduman
1174			1259	<i>Plastina</i>	77 FBC ?	1344	<i>Trixi</i>	86 BS GER
1175	<i>Issi</i>	70 A. Arksund	1260	<i>Cavatina</i>	76 FBC	1345	<i>Ida</i>	62 Bror Olsson
1176			1261			1346	<i>Slow Motion</i>	85 BS
1177			1262	<i>Bakeliten</i>	77 LPP ?	1347		
1178	<i>Längtan</i>	72 K & N ?	1263	<i>Sunbeam</i>	77 FBC	1348	<i>Fröjda</i>	90 FBC ?
1179	<i>Eulalia</i>	72 K & N GER	1264	<i>Linda</i>	78 FBC	1349	<i>Gul</i>	90 FBC ?
1180		70 Kungsör	1265	<i>Le mon</i>	78 LPP ?	1350	<i>Bruna</i>	62 Joh. Olsson ?
1181	<i>Stormfågeln</i>	71 T. Olsson ?	1266	<i>Lina</i>	77 FBC	1351	<i>Dojjan</i>	92 Jan Nystedt GER
1182	<i>Johanna</i>	72 B. Videfors ?	1267	<i>Veronica</i>	78 FBC FRA	1352	<i>Solvi</i>	91 FBC GER
1183	<i>Bellamie</i>	71 BL MAV	1268			1353		
1184	<i>Anne</i>	66 FK ?	1269	<i>Navigator</i>	78 LPP	1354	<i>Stradivarius</i>	92 Jan Nystedt
1185	<i>La nette</i>	73 A. Öbrink#	1270	<i>Minette</i>	77 LPP ?	1355	<i>Kajka</i>	93 FBC
1186	<i>Frida</i>	73 Bjällhage#	1271	<i>Grådask</i>	78 FBC	1356	<i>Jeanette</i>	96 GER
1187			1272	<i>Trudellutt</i>	78 FBC DEN	1357		
1188	<i>Johanna</i>	71 Th. Lind ?	1273	<i>Banas</i>	78 FBC	1358	<i>Sjöjungfrun</i>	99 F-Baltic
1189	<i>Florry</i>	67 FK ?	1274	<i>Panik</i>	77 LPP	1359	<i>Le petit II</i>	99 FBC
1190	<i>Vackra Anna</i>	61 G. Engberg ?	1275	<i>Komätamig</i>	78 LPP ?	1360		62 Per Kjolsen GER
1191			1276	<i>Mary-Anne</i>	78 LPP DEN	1361	<i>Elise</i>	98 FBC
1192			1277	<i>Ängeln III</i>	78 LPP	1362	<i>Majkatt</i>	84 FBC & MFO ?
1193	<i>Mona</i>	75 J. Johansson ?	1278	<i>Spunk</i>	78 FBC	1363	<i>Sea Travel</i>	98 FBC
1194	<i>Belinda</i>	72 T. Olsson NED	1279	<i>Eld</i>	79 FBC GER	1364	<i>Snudd V</i>	02 FBC ?
1195	<i>Ängeln II</i>	72 Bror Olsson	1280	<i>Jolly Bob</i>	78 FBC ?	1365	<i>Blue Wave</i>	00 F-Baltic
1196			1281	<i>Clara</i>	79 LPP	1366	<i>Astrid II</i>	02 FBC
1197			1282	<i>Chabang</i>	79 LPP	1367	<i>Sylvia</i>	77 FBC & Boie
1198			1283	<i>Snövät</i>	79 LPP ?	1368	<i>Liten Karin</i>	86 BMB ?
1199	<i>Snigeln II</i>	72 G. Vikene ?	1284	<i>Skade</i>	79 Blomberg#	1369	<i>Gail V</i>	03 FBC ?
1200	<i>Douze</i>	72 Inge Olsson ?	1285	<i>Anna</i>	79 LPP	1370	<i>Ariel</i>	02 FBC
1201	<i>Hakuna M.</i>	72 A. Davidsson	1286	<i>Tyra</i>	78 LPP	1371	<i>Smilla</i>	87 FBC DEN
1202			1287	<i>Gardenia</i>	77 LPP ?	1372	<i>Mascot</i>	93 FBC & GER ?
1203	<i>Lunkentuss</i>	73 M. Seldéns ?	1288	<i>Solong</i>	78 LPP	1373	<i>Minmani</i>	00 FBC
1204	<i>Lust</i>	74 E & L	1289	<i>Mathilda III</i>	79 FBC	1374	<i>Frida</i>	86 FBC ?
1205			1290	<i>Marelin</i>	79 FBC	1375	<i>Rita</i>	72 Th. Lind GER
1206	<i>Anna</i>	72 Bergqvist#	1291	<i>Våga</i>	78 LPP	1376	<i>Bianchi</i>	87 FBC
1207	<i>Ulla II</i>	73 H. Hedén# ?	1292	<i>Fia</i>	48 Nystads bv ?	1377	<i>von Larsson</i>	05 FBC
1208	<i>Virgo</i>	73 G. Vikene ?	1293	<i>Made</i>	79 FBC FIN	1378	<i>Clementine</i>	06 FBC
1209			1294	<i>Isbjörn</i>	78 FBC ?	1379	<i>Sugar</i>	06 FBC FIN
1210	<i>Perikles</i>	74 T. Olsson ?	1295	<i>Ärlan</i>	79 LPP ?	1380	<i>Liisa</i>	07 FBC
1211	<i>Älvan</i>	74 T. Olsson	1296	<i>Bam-Bam</i>	78 LPP	1381	<i>Majochre</i>	07 E. Forsell#
1212	<i>Skruff</i>	75 T. Olsson	1297	<i>Veronica</i>	79 FBC ?	1382	<i>Antares</i>	03 FBC GER
1213	<i>Katarina</i>	76 Gustavsson# GER	1298	<i>Eir III</i>	79 NOR	1383	<i>Gilda</i>	79 FBC & Lind
1214	<i>Havsvind</i>	55 Tore Holms ?	1299	<i>Blå tåget</i>	80 LPP	1384	<i>Blå</i>	77 FBC & N.
1215	<i>Kvessta</i>	84 Engström &c ?	1300	<i>Jasons</i>	79 FBC GER	1385	<i>Ejdern</i>	07 FBC
1216	<i>Sommarvind</i>	75 Flodin GER	1301	<i>Nanok</i>	80 LPP DEN	1386	<i>Amicitia</i>	79 LPP
1217	<i>Els-Marie</i>	78 Alvar Olsson ?	1302	<i>Sofi</i>	79 BS	1387	<i>Bibi</i>	82 FBC
1218			1303	<i>Amanda</i>	81 Enitor & BS	1388	<i>Muinasjutuk.</i>	84 Enitor EST
1219	<i>Lovis</i>	75 B. Videfors GER	1304	<i>Finfin</i>	79 FBC	1389	<i>Great Blue ...</i>	06 FBC
1220			1305	<i>Snudd</i>	79 Enitor & BS ?	1390	<i>Emilie</i>	92 BMB
1221	<i>Skarven</i>	78 #	1306	<i>Ultramarine</i>	80 Enitor FIN	1391	<i>Chess</i>	75 Br Hovmark
1222	<i>Svea</i>	67 L. Jansson# ?	1307	<i>Svea</i>	80 Enitor	1392	<i>Den gule</i>	14
1223	<i>Mysan</i>	76 T. Olsson ?	1308	<i>Blue Sky</i>	80 FBC	1393	<i>Heia</i>	81 FBC & P:sen
1224		Engström &c ?	1309			1394	<i>Gollo</i>	83 FBC
1225			1310	<i>Deborah</i>	80 LPP	1395		
1226			1311	<i>Tummelisa</i>	80 Enitor & BS	1396	<i>Mest</i>	95 FBC
1227			1312	<i>Hindia</i>	78 Orust	1397	<i>Savage Rose</i>	67 Poul Wilkens
1228	<i>Felicia</i>	76 G. Österlund NOR	1313			1398	<i>Leda</i>	83 FBC
1229	<i>Benita</i>	78 G. Vikene ?	1314	<i>Agda</i>	80 Enitor ?	1399	<i>Anna</i>	00 BMB
1230			1315	<i>Celia</i>	80 FBC	1400	<i>Helmi</i>	81 FBC
1231	<i>Jonny</i>	73 Br Hovmark GER	1316	<i>Ammic</i>	81 Enitor ?	1401	<i>Dana</i>	79 FBC & H.
1232			1317	<i>Iva</i>	81 Väddö EST	1942	<i>Pingulinus</i>	12 BMB GER

BLI MEDLEM I SVENSKA FOLKBÅTSFÖRBUNDET

Du folkbåtsägare som ännu inte är medlem – kom med i vårt gäng! Då får du denna tidning två gånger per år och får veta vad som händer i folkbåtsvärlden, kappsegla folkbåt, delta på våra träffar och stötta folkbåtssegling och folkbåtarna i största allmänhet.

Enklast blir du medlem via vår hemsida folkbat.se under Förbundet – Bli medlem
Årsavgiften är 300 kronor till plusgiro 437 58 45-7, Svenska Folkbåtsförbundet

Välkommen!

FÖRBUNDSSTYRELSE

Ordförande

ROLF UPPSTRÖM
Dragonvägen 2
459 32 Ljungskile
073-405 22 33
rolf.upp@gmail.com

Vice ordförande & teknisk ansvarig

LENNART MAGNUSSON
Näsets Vinkelväg 12
421 66 Göteborg
070-860 99 00
lennart.magnusson@me.com

Sekreterare

LARS WRAMNER
Eklandagatan 1
412 55 Göteborg
076-002 19 89
larswramner@gmail.com

Kassör & medlemsregister

GÖRAN SVENSSON
Heleneborgsgatan 44B
117 32 Stockholm
070-592 01 26
svensson@gs-elektronik.se

Mätchef

PEHR OLA PEHRSSON
Kupolgatan 8
271 36 Ystad
070-857 76 09
pehr.ola.pehrsson@telia.com

Tävlingsansvarig

HANS TORLÉN
Sjökvarnsbacken 12
131 71 Nacka
070-517 09 49
ht@enerplan.se

Medieansvarig

KARL-JOHAN ERICSSON
Industrigatan 2
546 71 Mölltorp
070-248 25 20
karl-johan.ericsson@ahlstrom.com

KONTAKTPERSONER

FLOTTILJERNA

Halmstad

LARS EVALDSSON
070-814 55 78
lars.evaldsson@telia.com

Ostkusten

HOBBE WÄRNEGÅRD
073-598 99 13
hobrik@hobrik.se

Skåne

PEHR OLA PEHRSSON

Västkusten

ROLF UPPSTRÖM

TEKNISKT

NFIA technical chairman

LENNART MAGNUSSON

Förbundsmätman

PEHR OLA PEHRSSON

FOLKBÅTSNYTT

svensson@gs-elektronik.se

GÖRAN SVENSSON
ALEXANDER BRATT
PER HÖRBERG

FOLKBAT.SE

webb@folkbat.se

ALEXANDER BRATT

Svenska Folkbåtsförbundet (SFF) är en ideell organisation som har till ändamål att tillvarata svenska folkbåtsseglares intressen i och utanför Sverige. Förbundet är uppdelat i regionala flottiljer som ska verka lokalt för sina seglare. SFF är anslutet till Svenska Seglarförbundet (SSF) och till folkbåtsseglarnas internationella organ Nordic Folkboat International Association (NFIA).